

Министерство образования Республики Мордовия
Совет директоров СПОУ РМ
ГБПОУ РМ «Саранский государственный промышленно-
экономический колледж»

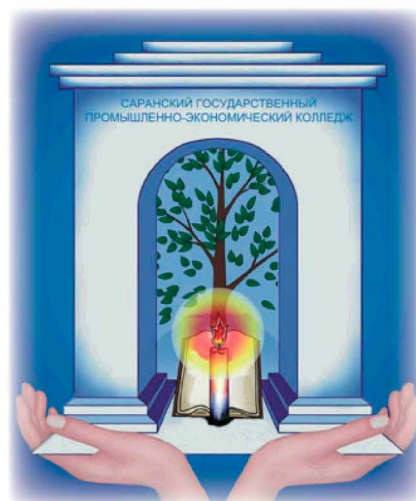

СОЦИАЛЬНОЕ ПАРТНЕРСТВО КАК НАПРАВЛЕНИЕ РАЗВИТИЯ СИСТЕМЫ ПРОФЕССИОНАЛЬНОГО ОБРАЗОВАНИЯ

Сборник материалов
XV Межрегиональной научно-практической конференции,
посвященной памяти Н. В. ГОРЮНОВА

30 ноября 2021 года



Саранск
2021

ББК Ч44
УДК 377.8:001.895(063)

Печатается по решению Методического совета
ГБПОУ РМ «Саранский государственный
промышленно-экономический колледж»

XV Горюновские чтения
Межрегиональная научно-практическая конференция
«Социальное партнерство как направление развития
системы профессионального образования»
(г. Саранск)

В сборнике представлены результаты XV Межрегиональной научно-практической конференции «Социальное партнерство как направление развития системы профессионального образования», посвященной памяти Н.В. Горюнова.

Основные цели конференции: выявление основных подходов к формированию единого образовательного пространства в рамках дуальной и триальной модели образования; мониторинг проблем подготовки кадров по 50 наиболее востребованным и перспективным профессиям и специальностям СПО (ТОП-50) на основе социального партнерства; трансляция практического опыта организации и проведения демонстрационного экзамена на основе стандартов Worldskills; обсуждение перспектив развития системы наставничества; дискуссия о формах и вариантах развития дистанционных образовательных технологий.

Ответственность за точность предоставляемой информации несут авторы статей.
Материалы публикуются в авторской редакции.

Редакционная коллегия:

Ненашева Г.Г., заместитель директора по научно-методической работе ГБПОУ РМ «Саранский государственный промышленно-экономический колледж»

Вельматкина О.А., методист ГБПОУ РМ «Саранский государственный промышленно-экономический колледж»

МАТЕРИАЛЫ КОНФЕРЕНЦИИ
«Социальное партнерство в образовании: тенденции развития»

Сборник материалов XV Межрегиональной научно-практической
конференции, посвященной памяти Н.В. Горюнова.

Компьютерная верстка: Т.О. Плеханова

Подписан в печать 2021 г. Формат: 60x84 1/8
Гарнитура Times New Roman. Усл. печ. л.
Уч.-изд. л. ____ Тираж 900.

Отпечатано в центре оперативной полиграфии
ГБПОУ РМ «Саранский государственный промышленно-экономический
колледж»
430005, г. Саранск, пр. Ленина, 24
Тел/факс (8342) 24-79-18; E-mail: sgpek@e-mordovia.ru, www.sgpek.ru

Содержание

Дуальная и триальная модели образования как способы формирования единого образовательного пространства	18
Судуткина Ирина Алексеевна, ГБПОУ РМ «Саранский государственный промышленно-экономический колледж», преподаватель, г. Саранск СОВРЕМЕННАЯ РЕАЛЬНОСТЬ КАК УСЛОВИЕ НАЗРЕВШЕЙ НЕОБХОДИМОСТИ ПЕРЕХОДА ОТ «ДУАЛЬНОЙ» К «ТРИАЛЬНОЙ» СИСТЕМЕ ОБУЧЕНИЯ	18
Разгуляева Нина Дмитриевна, ГБПОУ РМ «Торбеевский колледж мясной и молочной промышленности», заместитель директора по учебной работе, п. Торбеево ПОДГОТОВКА КОНКУРЕНТОСПОСОБНОГО СПЕЦИАЛИСТА В УСЛОВИЯХ ВНЕДРЕНИЯ ТРИАЛЬНОГО ОБУЧЕНИЯ.....	23
Храмухина Наталия Сергеевна, ГБПОУ ПО «Мокшанский агротехнологический колледж», преподаватель спецдисциплин, р.п. Мокшан СОВЕРШЕНСТВОВАНИЕ МОДЕЛИ ПОДГОТОВКИ РАБОЧИХ КАДРОВ С УЧЕТОМ РЕАЛЬНЫХ ПОТРЕБНОСТЕЙ ЭКОНОМИКИ	25
Акашева Наталья Ивановна, ГБПОУ РМ «Торбеевский колледж мясной и молочной промышленности», преподаватель специальных дисциплин, р.п. Торбеево ДУАЛЬНАЯ СИСТЕМА ОБУЧЕНИЯ КАК ФОРМА ПРОФЕССИОНАЛЬНОЙ ПОДГОТОВКИ	29
Триальная модель образования: опыт реализации проекта	33
Беляйкина Юлия Викторовна, ГБПОУ РМ «Саранский техникум пищевой и перерабатывающей промышленности», преподаватель, г. Саранск ПРОГРАММА ЭКСПЕРИМЕНТА «ПОДГОТОВКА СПЕЦИАЛИСТОВ ОТРАСЛИ ОБЩЕСТВЕННОГО ПИТАНИЯ НА ОСНОВЕ ТРИАЛЬНОЙ МОДЕЛИ ОБРАЗОВАНИЯ»	33
Социальное партнерство в профессиональном образовании при реализации дуальной и триальной моделей образования.....	38
Кайванова Инна Геннадиевна, Иванова Любовь Григорьевна, ГБПОУ СК «Буденновский медицинский колледж», преподаватели, г. Буденновск ДУАЛЬНОЕ ОБУЧЕНИЕ КАК ВОЗМОЖНОСТЬ СОЦИАЛЬНОГО ПАРТНЕРСТВА	38
Кузнецова Ирина Владимировна, преподаватель специальных дисциплин, Сычева Татьяна Сергеевна, и.о. директора, зам.директора по УМК, ГБПОУ РМ «Саранский медицинский колледж», г. Саранск СОЦИАЛЬНОЕ ПАРТНЕРСТВО – ОСНОВА УЛУЧШЕНИЯ КАЧЕСТВА ПОДГОТОВКИ МОЛОДЫХ СПЕЦИАЛИСТОВ	42
Внедрение инновационных элементов социального партнерства в образовательное пространство	46

Жуков Максим Васильевич, к.б.н., Яковлев Андрей Викторович, ОГБ ПОУ «Ульяновское училище (техникум) олимпийского резерва», преподаватели, г. Ульяновск
СОВРЕМЕННЫЕ ТЕНДЕНЦИИ СОЦИАЛЬНОГО ПАРТНЕРСТВА В ОБРАЗОВАТЕЛЬНОЙ ОРГАНИЗАЦИИ.....46

Сетевое взаимодействие как фактор повышения качества образования.....49

Яковлев Андрей Викторович, Жуков Максим Васильевич, к.б.н., ОГБ ПОУ «Ульяновское училище (техникум) олимпийского резерва», преподаватели, г. Ульяновск
ОСНОВНЫЕ ПОДХОДЫ К ОЦЕНКЕ РЕЗУЛЬТАТИВНОСТИ СЕТЕВОГО ВЗАИМОДЕЙСТВИЯ ОБРАЗОВАТЕЛЬНЫХ УЧРЕЖДЕНИЙ.....49

Уразаева Алсу Мусовна, ГАПОУ «Буинский ветеринарный техникум», преподаватель специальных дисциплин, г. Буинск
ЭТАП ПОДГОТОВКИ И ПРОВЕДЕНИЯ ДЕМОНСТРАЦИОННОГО ЭКЗАМЕНА ПО СПЕЦИАЛЬНОСТИ 38.02.01 ЭКОНОМИКА И БУХГАЛТЕРСКИЙ УЧЕТ В ГАПОУ «БУИНСКИЙ ВЕТЕРИНАРНЫЙ ТЕХНИКУМ».....53

Романова Ольга Викторовна, ГБПОУ РМ «Саранский техникум энергетики и электронной техники им. А. И. Полежаева», преподаватель специальных дисциплин, г. Саранск
СЕТЕВАЯ ФОРМА РЕАЛИЗАЦИИ ОБРАЗОВАТЕЛЬНЫХ ПРОГРАММ КАК ФАКТОР ПОВЫШЕНИЯ КАЧЕСТВА ОБРАЗОВАНИЯ55

Арустамова Наталья Николаевна, ГБПОУ «Волгоградский колледж машиностроения и связи», мастер производственного обучения, г. Волгоград
СЕТЕВОЕ ВЗАИМОДЕЙСТВИЕ КАК ФАКТОР ПОВЫШЕНИЯ КАЧЕСТВА ОБРАЗОВАНИЯ57

Актуальные вопросы организации и проведения демонстрационного экзамена на основе стандартов WorldSkills64

Мишина Елена Ивановна, Зольникова Людмила Ивановна, ГБПОУ РМ «Саранский государственный промышленно-экономический колледж», преподаватели, г. Саранск
АКТУАЛЬНЫЕ ВОПРОСЫ ОРГАНИЗАЦИИ И ПРОВЕДЕНИЯ ДЕМОНСТРАЦИОННОГО ЭКЗАМЕНА НА ОСНОВЕ СТАНДАРТОВ WORLDSKILLS64

Камаева Татьяна Александровна, ГБПОУ РМ «Саранский техникум сферы услуг и промышленных технологий», преподаватель специальных дисциплин, г. Саранск
ОРГАНИЗАЦИЯ И ПРОВЕДЕНИЕ ДЕМОНСТРАЦИОННОГО ЭКЗАМЕНА НА ОСНОВЕ СТАНДАРТОВ WORLDSKILLS66

Колистратова Елена Геннадьевна, ГБПОУ РМ «Ичалковский педагогический колледж», преподаватель психолого-педагогических дисциплин, с. Рождествено
ДЕМОЭКЗАМЕН И СТАНДАРТЫ WORLDSKILLS КАК НОВАЯ ФОРМА ОЦЕНКИ КАЧЕСТВА ПОДГОТОВКИ МОЛОДЫХ ПРОФЕССИОНАЛОВ72

Галкина Галина Александровна, ГБПОУ ВО «Воронежский государственный промышленно-экономический колледж», преподаватель, г. Воронеж
ДЕМОНСТРАЦИОННЫЙ ЭКЗАМЕН КАК ЭЛЕМЕНТ СИСТЕМЫ ОЦЕНКИ КАЧЕСТВА КВАЛИФИКАЦИЙ ВЫПУСКНИКОВ76

Юнусова Фирая Фаритовна, ГАПОУ «Буинский ветеринарный техникум», преподаватель, г. Буинск
ВНЕДРЕНИЕ ПРОФЕССИОНАЛЬНЫХ СТАНДАРТОВ И СТАНДАРТОВ WORLDSKILLS RUSSIA ПО КОМПЕТЕНЦИИ «ПОВАРСКОЕ ДЕЛО».....79

Яковлев Андрей Викторович, Жуков Максим Васильевич, ОГБ ПОУ «Ульяновское училище (техникум) Олимпийского резерва», преподаватели, г. Ульяновск
ПРАКТИЧЕСКИЙ ОПЫТ ПРОВЕДЕНИЯ ИТОГОВОЙ АТТЕСТАЦИИ СТУДЕНТОВ В ФОРМЕ ДЕМОНСТРАЦИОННОГО ЭКЗАМЕНА НА ОСНОВЕ СТАНДАРТОВ WORLDSKILLS82

Практический опыт участия в Чемпионатных движениях85

Кузьмина Людмила Викторовна, ГБПОУ РМ «Торбеевский колледж мясной и молочной промышленности», преподаватель специальных дисциплин, р.п.Торбеево
ПРАКТИЧЕСКИЙ ОПЫТ УЧАСТИЯ В ЧЕМПИОНАТНЫХ ДВИЖЕНИЯХ.....85

Фришина Наталья Александровна, ГАПОУ СО «Алапаевский многопрофильный техникум», преподаватель, г. Алапаевск
ПРАКТИЧЕСКИЙ ОПЫТ УЧАСТИЯ В IX ОТКРЫТОМ РЕГИОНАЛЬНОМ ЧЕМПИОНАТЕ «МОЛОДЫЕ ПРОФЕССИОНАЛЫ» СВЕРДЛОВСКОЙ ОБЛАСТИ ПО КОМПЕТЕНЦИИ «СОЦИАЛЬНАЯ РАБОТА»89

Фирсова Ирина Петровна, ГБПОУ РМ «Саранский государственный промышленно-экономический колледж», преподаватель специальных дисциплин, г. Саранск
ПРОБЛЕМЫ И ПОДХОДЫ ПРИ ПОДГОТОВКЕ УЧАСТНИКОВ ЧЕМПИОНАТА «МОЛОДЫЕ ПРОФЕССИОНАЛЫ»91

Володина Наталья Владимировна, ГБПОУ РМ «Саранский электромеханический колледж», преподаватель профессионального цикла, г. Саранск
ПРАКТИЧЕСКИЙ ОПЫТ УЧАСТИЯ В IX РЕГИОНАЛЬНОМ ЧЕМПИОНАТЕ «WORLDSKILLS RUSSIA» ПО КОМПЕТЕНЦИИ «РАЗРАБОТКА КОМПЬЮТЕРНЫХ ИГР И МУЛЬТИМЕДИЙНЫХ ПРИЛОЖЕНИЙ».....94

Дарькина Олеся Николаевна, ГБПОУ РМ «Саранский электромеханический колледж», преподаватель профессионального цикла, г. Саранск
ПОДГОТОВКА ОБУЧАЮЩИХСЯ КОЛЛЕДЖА К УЧАСТИЮ В ЧЕМПИОНАТЕ «МОЛОДЫЕ ПРОФЕССИОНАЛЫ» (WORLDSKILLS RUSSIA) ПО КОМПЕТЕНЦИИ «ПРЕДПРИНИМАТЕЛЬСТВО».....96

Новичкова Елена Валентиновна, ГБПОУ РМ «Торбеевский колледж мясной и молочной промышленности», преподаватель, р.п. Торбеево
УЧАСТИЕ В ДВИЖЕНИИ WORLDSKILLS RUSSIA КАК ЗАЛОГ РАЗВИТИЯ ПРОФЕССИОНАЛЬНОГО ОБРАЗОВАТЕЛЬНОГО УЧРЕЖДЕНИЯ99

Чулкова Юлия Николаевна, ГБПОУ РМ «Саранский государственный промышленно-экономический колледж», преподаватель, г. Саранск
ПРАКТИЧЕСКИЙ ОПЫТ УЧАСТИЯ КОМИССИИ ЭКОНОМИКО-ПРАВЫХ ДИСЦИПЛИН В ЧЕМПИОНАТНОМ ДВИЖЕНИИ WORLDSKILLS.....102

Ресурсы проекта социального партнерства как важный фактор подготовки кадров по 50 наиболее востребованным и перспективным профессиям и специальностям СПО (ТОП-50)106

Фёдорова Мария Анатольевна, ГБПОУ РМ «Краснослободский аграрный техникум», преподаватель, г. Краснослободск
РЕСУРСЫ ПРОЕКТА СОЦИАЛЬНОГО ПАРТНЕРСТВА КАК ВАЖНЫЙ ФАКТОР ПОДГОТОВКИ КАДРОВ КАК 50 И НАИБОЛЕЕ ВОСТРЕБОВАННЫМ И ПЕРСПЕКТИВНЫМ И СПЕЦИАЛЬНОСТЯМ СПО (ТОП -50)106

Поберей Людмила Сергеевна, БПОУ ОО «Омский промышленно-экономический колледж», преподаватель экономических дисциплин, г. Омск
АЛГОРИТМИЗАЦИЯ ПРОЦЕССОВ УПРАВЛЕНИЯ В ЧАСТИ ОРГАНИЗАЦИИ ЗАВЕРШАЮЩЕГО ЭТАПА ОБУЧЕНИЯ ПО ФГОС СПО ТОП-50.....111

Развитие системы инклюзивного образования: возможности социального партнерства117

Пустовалов Сергей Владимирович, ГБУ ПОО «Астраханский базовый медицинский колледж», преподаватель иностранного языка, г. Астрахань
РАЗВИТИЕ СИСТЕМЫ ИНКЛЮЗИВНОГО ОБРАЗОВАНИЯ: ВОЗМОЖНОСТИ СОЦИАЛЬНОГО ПАРТНЁРСТВА.....117

Кочеткова Светлана Николаевна, Черкесова Анжела Александровна, ГБПОУ СК «Буденновский медицинский колледж», преподаватели, г. Буденновск
ГОТОВНОСТЬ ПРЕПОДАВАТЕЛЕЙ МЕДИЦИНСКОГО КОЛЛЕДЖА К ИНКЛЮЗИВНОМУ ОБРАЗОВАНИЮ120

Профессиональная подготовка лиц с ограниченными возможностями здоровья: педагогические практики125

Юрченкова Жанна Александровна, ГБПОУ РМ «Краснослободский аграрный техникум», преподаватель, п. Преображенский
ПРОФЕССИОНАЛЬНАЯ ПОДГОТОВКА ЛИЦ С ЗАДЕРЖКОЙ ПСИХИЧЕСКОГО РАЗВИТИЯ В УЧРЕЖДЕНИИ СПО125

Гиренко Наталья Валерьевна, ГБПОУ РХ «Хакасский колледж профессиональных технологий, экономики и сервиса», преподаватель, г. Абакан
ПЕДАГОГИЧЕСКИЕ ПРИЕМЫ ПРОФЕССИОНАЛЬНОГО ОБРАЗОВАНИЯ СТУДЕНТОВ С НАРУШЕНИЕМ СЛУХА130

Актуальные вопросы повышения квалификации и стажировки педагогических работников в условиях современных вызовов.....134

Беговаткина Любовь Анатольевна, Родина Светлана Валентиновна, ГБПОУ РМ «Саранский электромеханический колледж», преподаватели профессионального цикла, г. Саранск

СТАЖИРОВКА ПРЕПОДАВАТЕЛЕЙ КОЛЛЕДЖА НА ПРОФИЛЬНЫХ ПРЕДПРИЯТИЯХ КАК ВАЖНЫЙ ФАКТОР ПОВЫШЕНИЯ КАЧЕСТВА ПОДГОТОВКИ СПЕЦИАЛИСТОВ СРЕДНЕГО ЗВЕНА134

Кириллова Светлана Петровна, ГБПОУ РМ «Саранский техникум энергетики и электронной техники имени А.И. Полежаева», преподаватель, г. Саранск

ПОВЫШЕНИЕ КВАЛИФИКАЦИИ ПРЕПОДАВАТЕЛЕЙ В АКАДЕМИИ WORLDSKILLS138

Сакова Вера Владимировна, ГБПОУ ВО «Воронежский государственный промышленно-экономический колледж», преподаватель, г. Воронеж

НЕКОТОРЫЕ ВОПРОСЫ ПОВЫШЕНИЯ КВАЛИФИКАЦИИ ПЕДАГОГОВ В СИСТЕМЕ СОВРЕМЕННОГО ОБРАЗОВАНИЯ.....142

Взаимодействие профессиональных образовательных организаций и работодателей как фактор практико-ориентированной подготовки будущих специалистов146

Уразаева Алсу Мусовна, ГАПОУ «Буинский ветеринарный техникум», преподаватель специальных дисциплин, г. Буинск

РОЛЬ СОЦИАЛЬНЫХ ПАРТНЕРОВ В УСПЕШНОМ ОСВОЕНИИ ПРОФЕССИОНАЛЬНЫХ ОБРАЗОВАТЕЛЬНЫХ ПРОГРАММ146

Майорова Вера Фёдоровна, ГБПОУ РМ «Торбеевский колледж мясной и молочной промышленности», преподаватель экономических дисциплин, р.п. Торбеево

ПРАКТИКО - ОРИЕНТИРОВАННАЯ ПОДГОТОВКА БУДУЩИХ СПЕЦИАЛИСТОВ148

Абрамова Анна Владимировна, ГБПОУ РМ «Саранский государственный промышленно-экономический колледж», преподаватель, г. Саранск

Тарасенко Галия Рифгатовна, Кузина Роза Зуфаровна, ГАПОУ «Альметьевский колледж физической культуры», преподаватели, г. Альметьевск

ОПЫТ СОЦИАЛЬНОГО ВЗАИМОДЕЙСТВИЯ С ГОСУДАРСТВЕННЫМИ ИНСТИТУТАМИ И УЧРЕЖДЕНИЯМИ РЕСПУБЛИКИ МОРДОВИЯ ПРИ ИЗУЧЕНИИ ОТДЕЛЬНЫХ ДИСЦИПЛИН152

Трансформация системы наставничества в современных условиях.....155

Маскаева Татьяна Александровна, ГБПОУ РМ «Торбеевский колледж мясной и молочной промышленности», преподаватель, п. Торбеево

НАСТАВНИЧЕСТВО КАК ОБРАЗ ЖИЗНИ155

Чикнайкина Ольга Леонидовна, ГБПОУ РМ «Саранский государственный промышленно-экономический колледж», преподаватель спецдисциплин, г. Саранск

Тьюторское сопровождение учебной исследовательской деятельности в колледже160

Ананьева Ольга Михайловна, ГБПОУ РМ «Саранский политехнический техникум», преподаватель, г. Саранск

ПРОБЛЕМЫ РЕАЛИЗАЦИИ НАСТАВНИЧЕСТВА В СОВРЕМЕННЫХ УСЛОВИЯХ162

Богданова Лариса Геннадьевна , ГАПОУ «Бугульминский строительно-технический колледж», заместитель директора по научно-методической работе, г. Бугульма ОРГАНИЗАЦИЯ СИСТЕМЫ НАСТАВНИЧЕСТВА В ПРОФЕССИОНАЛЬНОЙ ОБРАЗОВАТЕЛЬНОЙ ОРГАНИЗАЦИИ.....	166
Жуков Максим Васильевич, Яковлев Андрей Викторович , ОГБ ПОУ «Ульяновское училище (техникум) олимпийского резерва», преподаватели, г. Ульяновск ИСПОЛЬЗОВАНИЕ НАСТАВНИЧЕСТВА В ПОДГОТОВКЕ МОЛОДЫХ СПЕЦИАЛИСТОВ УЧИЛИЩ ОЛИМПИЙСКОГО РЕЗЕРВА.....	169
Королёва Татьяна Анатольевна , ГБПОУ СО «Самарское областное училище культуры и искусств», заведующий отделением, преподаватель, г. Самара НАСТАВНИЧЕСТВО КАК МЕТОД ОБУЧЕНИЯ И РАЗВИТИЯ ПЕДАГОГОВ	173
Маслакова Лариса Михайловна , БПОУ «Омский авиационный колледж имени Н.Е. Жуковского», преподаватель, г. Омск НАСТАВНИЧЕСТВО В ОБРАЗОВАНИИ В СОВРЕМЕННЫХ УСЛОВИЯХ.....	178
Чаприна Анастасия Сергеевна , ГБПОУ РМ «Саранский строительный техникум», методист, г. Саранск НАСТАВНИЧЕСТВО КАК ФОРМА ПРОФЕССИОНАЛЬНОГО СТАНОВЛЕНИЯ НАЧИНАЮЩЕГО ПЕДАГОГА	179
Ягупова Виолета Телмановна , доцент, к.м.н., Алешечкина Анна Александровна , преподаватель, Ягулов Павел Павлович , студент, ФГБОУ ВО Волгоградский Государственный Медицинский университет Минздрава России, г. Волгоград РАЗВИТИЕ ОСНОВНЫХ КОМПЕТЕНЦИЙ В УСЛОВИЯХ РЕАЛИЗАЦИИ ОБРАЗОВАТЕЛЬНОГО СТАНДАРТА	182
Реализация программы воспитания в образовательных организациях.....	186
Абдюшева Екатерина Ивановна , ГБПОУ «Богородский политехнический техникум», преподаватель английского языка, г. Богородск РЕАЛИЗАЦИЯ ПРОГРАММЫ ВОСПИТАНИЯ В УЧРЕЖДЕНИИ СПО НА УРОКАХ ИНОСТРАННОГО ЯЗЫКА	186
Марушева Тамара Петровна , ГБПОУ РМ «Ичалковский педагогический колледж», зам. директора по ВР, с. Рождествено ВОСПИТАТЕЛЬНАЯ ДЕЯТЕЛЬНОСТЬ КОЛЛЕДЖА В СВЕТЕ РЕАЛИЗАЦИИ ПРОГРАММЫ ВОСПИТАНИЯ.....	189
Баранова Наталья Александровна , ГБПОУ РМ «Краснослободский медицинский колледж», преподаватель, г. Краснослободск НРАВСТВЕННОЕ ВОСПИТАНИЕ СТУДЕНТОВ КАК ФАКТОР ПОВЫШЕНИЯ КАЧЕСТВА ОБРАЗОВАНИЯ	192
Зайкина Ксения Александровна, Осанова Татьяна Николаевна , ГБПОУ РМ «Саранский электромеханический колледж», преподаватели профессионального цикла, г. Саранск ВОСПИТАНИЕ В СИСТЕМЕ СПО НА ПРИМЕРЕ ГБПОУ РМ «САРАНСКИЙ ЭЛЕКТРОМЕХАНИЧЕСКИЙ КОЛЛЕДЖ»	195

Бикбаева Линара Касимовна , ГБПОУ РМ «РТЖГТ им. А.П. Байкузова», преподаватель русского языка и литературы, г. Рузаевка ВОСПИТАНИЕ И РАЗВИТИЕ ЛИЧНОСТИ СТУДЕНТА	199
Лебедева Татьяна Ивановна , преподаватель физики, Савенкова Сабина Алексеевна , мастер п/о, Федорова Елена Юрьевна , преподаватель математики, ГБПОУ СО «Ртищевский политехнический лицей», г. Ртищево ПРОФИЛАКТИКА ПРАВОНАРУШЕНИЙ СРЕДИ ПОДРОСТКОВ (ПРОГРАММА КЛУБА «ЗАКОН И ПОРЯДОК»).....	201
Ушмайкина Ольга Викторовна , Баргова Светлана Николаевна , преподаватели профессионального цикла, ГБПОУ РМ «Саранский электромеханический колледж», г. Саранск НАСТАВНИЧЕСТВО КАК ПРОЦЕСС ФОРМИРОВАНИЯ ЛИЧНОСТИ.....	207
Белова Татьяна Анатольевна , Григорьева Наталья Валентиновна , ГАПОУ ЧР «Чебоксарский профессиональный колледж им. Н.В. Никольского» Министерства образования и молодежной политики Чувашской республики», преподаватели, канд. пед. наук, г. Чебоксары РЕАЛИЗАЦИЯ ПРОГРАММЫ ВОСПИТАНИЯ СТУДЕНТОВ КОЛЛЕДЖА НА ЗАНЯТИЯХ ПО АНГЛИЙСКОМУ ЯЗЫКУ.....	210
Карапетян Зоя Ростомовна , ГБПОУ РМ «Саранский государственный промышленно-экономический колледж», преподаватель, г. Саранск РЕАЛИЗАЦИЯ ПРОГРАММЫ ВОСПИТАНИЯ В ОБРАЗОВАТЕЛЬНЫХ ОРГАНИЗАЦИЯХ	215
Лапина Елена Анатольевна , преподаватель, ГБПОУ РМ «Саранский государственный промышленно-экономический колледж», г. Саранск РОЛЬ КЛАССНОГО РУКОВОДИТЕЛЯ В РЕАЛИЗАЦИИ ПРОГРАММЫ ВОСПИТАНИЯ В ОБРАЗОВАТЕЛЬНЫХ ОРГАНИЗАЦИЯХ	220
Мухадинов Владислав Рафаильевич , ГБПОУ РМ «Саранский государственный промышленно-экономический колледж», преподаватель, г. Саранск ОСОБЕННОСТИ САМООЦЕНКИ ПОДРОСТКА В СТРУКТУРЕ НЕФОРМАЛЬНОЙ ГРУППЫ.....	223
Электронное обучение и дистанционные образовательные технологии как фактор развития системы социального партнерства	227
Касаткина Ольга Николаевна , ГБПОУ ВО «Бутурлиновский механико-технологический колледж», преподаватель, г. Бутурлиновка ДИСТАНЦИОННАЯ ФОРМА ОБУЧЕНИЯ: ПРОБЛЕМЫ И ПУТИ РЕШЕНИЯ.....	227
Дистанционные образовательные технологии в образовательной среде	230
Ивлева Ольга Николаевна , ГБПОУ РМ «Саранский строительный техникум», преподаватель, г. Саранск ДИСТАНЦИОННЫЕ ОБРАЗОВАТЕЛЬНЫЕ ТЕХНОЛОГИИ В ПРОФЕССИОНАЛЬНОМ ОБРАЗОВАНИИ	230

Кулагина Татьяна Александровна , ГБПОУ РМ «Саранский электромеханический колледж», преподаватель, г. Саранск ОСОБЕННОСТИ ДИСТАНЦИОННОГО ОБУЧЕНИЯ	232
Лабодина Светлана Викторовна, Курсакова Светлана Николаевна , ГАПОУ СО «Балашовский техникум механизации сельского хозяйства», преподаватели, г. Балашов MOODLE КАК РЕШЕНИЕ ПРОБЛЕМЫ ОРГАНИЗАЦИИ ДИСТАНЦИОННОГО ОБУЧЕНИЯ	235
Горбунова Ольга Сергеевна , ГБПОУ СК «Буденновский медицинский колледж», преподаватель, г. Буденновск ПРИМЕНЕНИЕ ДИСТАНЦИОННЫХ ТЕХНОЛОГИЙ В ОБРАЗОВАТЕЛЬНОМ ПРОЦЕССЕ ПРИ РЕАЛИЗАЦИИ ПРОГРАММ СПО	239
Суховерша Олеся Николаевна , ГБПОУ ВО «Воронежский государственный промышленно-экономический колледж», преподаватель, г. Воронеж ДИСТАНЦИОННЫЕ ОБРАЗОВАТЕЛЬНЫЕ ТЕХНОЛОГИИ В РАБОТЕ ПРЕПОДАВАТЕЛЯ СПО	245
Шавилова Наталья Владимировна , БПОУ ОО «Омский промышленно-экономический колледж», преподаватель, г. Омск ДИСТАНЦИОННЫЕ ОБРАЗОВАТЕЛЬНЫЕ ТЕХНОЛОГИИ В ОБРАЗОВАТЕЛЬНОЙ СРЕДЕ	249
Смирнова Анастасия Константиновна , ГБПОУ «Пермский химико-технологический техникум», преподаватель, г. Пермь ОПЫТ ВНЕДРЕНИЯ ONLINE-ФОРМАТОВ МЕРОПРИЯТИЙ В РАМКАХ РЕАЛИЗАЦИИ ПРОФОРИЕНТАЦИОННОГО ПРОЕКТА «СОЗДАНИЕ ПРОФОРИЕНТАЦИОННОГО ЦЕНТРА ПРОБУДУЩЕЕ В ГБПОУ «ПХТТ» В УСЛОВИЯХ ПАНДЕМИИ	254
Пизелкина Ирина Васильевна, Суродеева Ольга Николаевна , ГБПОУ РМ «Саранский электромеханический колледж», преподаватели, г. Саранск ДИСТАНЦИОННОЕ ОБУЧЕНИЕ ПО МАТЕМАТИКЕ В СИСТЕМЕ СПО	257
Шестёркина Екатерина Михайловна , ГБПОУ РМ «Саранский государственный промышленно-экономический колледж», преподаватель, г. Саранск ЭТНОКУЛЬТУРНОЕ СОЗНАНИЕ И ВЕРБАЛЬНАЯ ПАМЯТЬ	261
Воронин Юрий Васильевич , ГБПОУ ВО «Воронежский государственный промышленно-экономический колледж», руководитель физической культуры, г. Воронеж УРОКИ ФИЗИЧЕСКОЙ КУЛЬТУРЫ В УСЛОВИЯХ ДИСТАНЦИОННОГО ОБУЧЕНИЯ	265
Романова Наталья Валентиновна , ГБПОУ «Нижегородский Губернский колледж», преподаватель специальных дисциплин, г. Нижний Новгород ДИСТАНЦИОННОЕ ОБУЧЕНИЕ КАК ОДНА ИЗ ФОРМ ОРГАНИЗАЦИИ УЧЕБНОГО ПРОЦЕССА	267
Безбородова Наталья Владимировна , ГБПОУ РМ «Рузаевский техникум железнодорожного и городского транспорта имени А.П. Байкузова», мастер производственного обучения, г. Рузаевка. ПРИМЕНЕНИЕ ДИСТАНЦИОННЫХ ТЕХНОЛОГИЙ В ТЕХНИКУМЕ	273

Кузьмина Ольга Сергеевна , МБУ ДО города Ульяновска «Центр детского технического творчества №1», педагог дополнительного образования, г. Ульяновск ПРАКТИЧЕСКИЙ ОПЫТ ОБУЧЕНИЯ ИЗОБРАЗИТЕЛЬНОМУ ИСКУССТВУ С ИСПОЛЬЗОВАНИЕМ ДИСТАНЦИОННЫХ ОБРАЗОВАТЕЛЬНЫХ ТЕХНОЛОГИЙ	276
Кумпан Юлия Игоревна , ГБПОУ СК «Буденновский медицинский колледж», преподаватель, г. Буденновск ДИСТАНЦИОННЫЕ ОБРАЗОВАТЕЛЬНЫЕ ТЕХНОЛОГИИ НА ЗАНЯТИЯХ ИНФОРМАТИКИ	279
Овтайкина Галина Викторовна , ГБПОУ РМ «Ичалковский педагогический колледж», преподаватель, с. Рождествено ПРИМЕНЕНИЕ ДИСТАНЦИОННЫХ ТЕХНОЛОГИЙ ДЛЯ РАСШИРЕНИЯ ВОЗМОЖНОСТЕЙ ОБРАЗОВАТЕЛЬНОЙ ДЕЯТЕЛЬНОСТИ КОЛЛЕДЖА	284
Полякова Елена Михайловна , ГБПОУ РМ «Торбеевский колледж мясной и молочной промышленности», преподаватель, п. Торбеево ПРОБЛЕМЫ ПЕРЕХОДА НА ДИСТАНЦИОННОЕ ОБУЧЕНИЕ	288
Потепалов Дмитрий Владимирович , ГАПОУ СО «Свердловский областной педагогический колледж», преподаватель, г. Екатеринбург ИСПОЛЬЗОВАНИЕ ТЕХНОЛОГИИ ДИСТАНЦИОННОГО ОБУЧЕНИЯ В ДЕЯТЕЛЬНОСТИ ПРЕПОДАВАТЕЛЯ СРЕДНЕГО ПРОФЕССИОНАЛЬНОГО ОБРАЗОВАНИЯ	291
Саримова Эльвира Робертовна , ГБПОУ «Альметьевский профессиональный колледж», преподаватель, г. Альметьевск ИНТЕРНЕТ РЕСУРСЫ В ПРЕПОДАВАНИИ ИСТОРИИ.....	295
Симакова Мария Сергеевна , ГБПОУ ПО «Мокшанский агротехнологический колледж», преподаватель, р.п. Мокшан «ЖИВАЯ МАТЕМАТИКА» В УСЛОВИЯХ ДИСТАНЦИОННОГО ОБУЧЕНИЯ.....	297
Степанович Наталья Владимировна , ГБПОУ ПО «Мокшанский агротехнологический колледж», преподаватель, р.п. Мокшан ИСПОЛЬЗОВАНИЕ СОЦИАЛЬНОЙ СЕТИ ВКОНТАКТОВ УСЛОВИЯХ ДИСТАНЦИОННОГО ОБУЧЕНИЯ	300
Тухтарова Наталья Васильевна , ГАПОУ СО «Свердловский областной педагогический колледж», методист, г. Екатеринбург ПРИМЕНЕНИЕ ДИСТАНЦИОННЫХ ОБРАЗОВАТЕЛЬНЫХ ТЕХНОЛОГИЙ ПРИ РЕАЛИЗАЦИИ ПРОГРАММ ДОПОЛНИТЕЛЬНОГО ПРОФЕССИОНАЛЬНОГО ОБРАЗОВАНИЯ В РАМКАХ ДЕЯТЕЛЬНОСТИ МАСТЕРСКИХ НА ПРИМЕРЕ ГАПОУ СО «СОПК»	305
Фудина Наталья Анатольевна , ГБПОУ РМ «Краснослободский медицинский колледж», преподаватель, г. Краснослободск ДИСТАНЦИОННЫЕ ТЕХНОЛОГИИ В ОБРАЗОВАНИИ	310

Харисова Миляуша Мирфаязовна , ГБПОУ «Альметьевский профессиональный колледж», преподаватель, г. Альметьевск ДИСТАНЦИОННЫЕ ОБРАЗОВАТЕЛЬНЫЕ ТЕХНОЛОГИИ В СОВРЕМЕННОМ ОБРАЗОВАНИИ	313
Филина Ольга Александровна , ГБПОУ РМ «Саранский техникум энергетики и электронной техники имени А.И. Полежаева», преподаватель, г. Саранск РОЛЬ ДИСТАНЦИОННОГО ОБРАЗОВАНИЯ В СОВРЕМЕННЫХ УСЛОВИЯХ	318
Яковлев Андрей Викторович, Жуков Максим Васильевич, к.б.н. , ОГБ ПОУ «Ульяновское училище (техникум) олимпийского резерва», преподаватели, г. Ульяновск ОСОБЕННОСТИ ПРИМЕНЕНИЯ ТЕХНОЛОГИЙ ДИСТАНЦИОННОГО ОБУЧЕНИЯ В УЧИЛИЩЕ ОЛИМПИЙСКОГО РЕЗЕРВА.....	322
Алямкин Сергей Александрович , ГБПОУ РМ «Саранский электромеханический колледж», преподаватель, г. Саранск АНАЛИЗ РЕЗУЛЬТАТОВ ПЕРЕХОДА РОССИЙСКОГО ОБРАЗОВАНИЯ НА ДИСТАНЦИОННЫЕ ФОРМАТЫ В ПЕРИОД ПАНДЕМИИ КОРОНАВИРУСА.....	325
Бочкарев Владимир Сергеевич , ГБПОУ ПО «Мокшанский агротехнологический колледж», преподаватель, к.т.н., р.п. Мокшан ИСПОЛЬЗОВАНИЕ ПРИКЛАДНОГО И СПЕЦИАЛИЗИРОВАННОГО ПРОГРАММНОГО ОБЕСПЕЧЕНИЯ ПРИ ДИСТАНЦИОННОМ ОБУЧЕНИИ.....	329
Василькина Татьяна Николаевна , ГБПОУ РМ «Саранский политехнический техникум», преподаватель, г. Саранск ДИСТАНЦИОННЫЕ ОБРАЗОВАТЕЛЬНЫЕ ТЕХНОЛОГИИ В ОБРАЗОВАТЕЛЬНОЙ СРЕДЕ	333
Горина Юлия Ивановна , ГАПОУ СО «Балашовский техникум механизации сельского хозяйства», преподаватель, г. Балашов НОВАЯ ПЕДАГОГИКА ИЛИ ОНЛАЙН ОБУЧЕНИЕ.....	335
Денисова Галина Ивановна , ГБПОУ РМ «Саранский политехнический техникум», преподаватель, г. Саранск ПРИМЕНЕНИЕ ОБРАЗОВАТЕЛЬНЫХ ОНЛАЙН-ПЛАТФОРМ ПРИ ДИСТАНЦИОННОМ ОБУЧЕНИИ.....	338
Ситникова Татьяна Владимировна , ГАПОУ «Волгоградский социально-педагогический колледж», преподаватель, кандидат филологических наук, г. Волгоград ЦИФРОВАЯ ТРАНСФОРМАЦИЯ ПОЗИЦИИ УЧИТЕЛЯ В ОБРАЗОВАТЕЛЬНОЙ СРЕДЕ ГАПОУ «ВСПК»	343
Суханова Елена Владимировна , ГАПОУ «Лаишевский технико-экономический техникум», преподаватель, г. Лаишево ПРИМЕНЕНИЕ ДИСТАНЦИОННЫХ ОБРАЗОВАТЕЛЬНЫХ ТЕХНОЛОГИЙ В ПОДГОТОВКЕ СПЕЦИАЛИСТОВ СРЕДНЕГО ЗВЕНА	346
Инновационные педагогические технологии в профессиональном образовании	350

Бякин Николай Николаевич, ГБПОУ РМ «Темниковский сельскохозяйственный колледж», преподаватель, г. Темников ИННОВАЦИОННЫЕ ПЕДАГОГИЧЕСКИЕ ТЕХНОЛОГИИ В ПРОФЕССИОНАЛЬНОМ ОБРАЗОВАНИИ	350
Баранов Александр Константинович , ГБПОУ РМ «Краснослободский медицинский колледж», преподаватель, г. Краснослободск ФИЗИЧЕСКАЯ КУЛЬТУРА И ИННОВАЦИОННЫЕ ТЕХНОЛОГИИ	354
Пониматкина Нина Ивановна , ГБПОУ РМ «Торбеевский колледж мясной и молочной промышленности», преподаватель, п. Торбеево РОЛЕВОЕ ОБЩЕНИЕ НА ИНОСТРАННОМ ЯЗЫКЕ КАК ФАКТОР СОЦИАЛЬНОГО РАЗВИТИЯ ЛИЧНОСТИ ПОДРОСТКА.....	356
Пескова Людмила Михайловна , ГБПОУ РМ «Торбеевский колледж мясной и молочной промышленности», преподаватель, п. Торбеево ИНФОРМАЦИОННЫЕ ТЕХНОЛОГИИ В СИСТЕМЕ ПРОФЕССИОНАЛЬНОГО ОБРАЗОВАНИЯ	360
Ревнивцев Павел Владимирович , ГБПОУ РМ «Ковылкинский аграрно-строительный колледж», преподаватель, кандидат с.-х. наук, г. Ковылкино ИННОВАЦИОННЫЕ ТЕХНОЛОГИИ ОБУЧЕНИЯ В ОБРАЗОВАТЕЛЬНОМ ПРОЦЕССЕ СРЕДНЕГО ПРОФЕССИОНАЛЬНОГО ОБРАЗОВАНИЯ	363
Гусельникова Ирина Ильинична , БПОУ ОО «Омский аграрно-технологический колледж», преподаватель, методист, Омская область, п. Новоомский ИСПОЛЬЗОВАНИЕ ИННОВАЦИОННЫХ ПЕДАГОГИЧЕСКИХ ТЕХНОЛОГИЙ ПРИ ИЗУЧЕНИИ ХИМИИ КАК СРЕДСТВО ПОВЫШЕНИЯ КАЧЕСТВА ОБУЧЕНИЯ СТУДЕНТОВ.....	368
Гумерова Гульгена Минетуллоевна , ГАПОУ «Буинский ветеринарный техникум», преподаватель, г. Буинск ИСПОЛЬЗОВАНИЕ ИННОВАЦИОННЫХ ТЕХНОЛОГИИ НА УРОКАХ ТАТАРСКОГО ЯЗЫКА И ЛИТЕРАТУРЫ	371
Останина Наталья Сергеевна , БПОУ ОО «Омский промышленно-экономический колледж», преподаватель, г. Омск К ВОПРОСУ ОБ ОРГАНИЗАЦИИ УЧЕБНОГО ПРОЦЕССА НА ОСНОВЕ ИНТЕРАКТИВНЫХ ТЕХНОЛОГИЙ.....	374
Драга Мария Александровна , КГБПОУ «Алтайский промышленно-экономический колледж», преподаватель, г. Барнаул ИННОВАЦИОННЫЕ ТЕХНОЛОГИИ В СРЕДНЕМ ПРОФЕССИОНАЛЬНОМ ОБРАЗОВАНИИ	379
Чугункин Виктор Викторович , ГБПОУ РМ «Саранское музыкальное училище им. Л.П. Кирюкова», преподаватель, г. Саранск ЭЛЕКТРОННАЯ ГАЗЕТА КАК ФАКТОР ФОРМИРОВАНИЯ СТУДЕНЧЕСТВА В ОБРАЗОВАТЕЛЬНОЙ ОРГАНИЗАЦИИ.....	383

Фабричнова Наталья Ивановна , ГБПОУ РМ «Ичалковский педагогический колледж», преподаватель, с. Рождествено ФОРМИРОВАНИЕ ФУНКЦИОНАЛЬНОЙ ГРАМОТНОСТИ НА УРОКАХ АНГЛИЙСКОГО ЯЗЫКА	387
Хитрова Людмила Евгеньевна , ГБПОУ СО «Самарское областное училище культуры и искусств», преподаватель, г. Самара АСПЕКТЫ ФОРМИРОВАНИЯ ФУНКЦИОНАЛЬНОЙ ГРАМОТНОСТИ СТУДЕНТОВ В УСЛОВИЯХ ОРГАНИЗАЦИИ СПО	396
Рыбина Галина Васильевна , ГБПОУ СО «Самарское областное училище культуры и искусств», преподаватель, г. Самара СЕКРЕТЫ ПОСТАНОВКИ «ЗРИМОЙ ПЕСНИ»	396
Гаршина Юлиана Петровна, Багдагулян Елена Вячеславовна , ГБПОУ СО «Самарское областное училище культуры и искусств», преподаватели, г. Самара ОРГАНИЗАЦИЯ ПОЦЕССА ОБУЧЕНИЯ В УСЛОВИЯХ ЦИФРОВОГО ОБЩЕСТВА	399
Селезнева Любовь Петровна , ГБПОУ РМ «Краснослободский аграрный техникум», преподаватель, п. Преображенский ИННОВАЦИОННЫЕ ПЕДАГОГИЧЕСКИЕ ТЕХНОЛОГИИ В ПРОФЕССИОНАЛЬНОМ ОБРАЗОВАНИИ	403
Серебрякова Галина Николаевна , ГБПОУ ПО «Мокшанский агротехнологический колледж», преподаватель, р.п. Мокшан ПЕДОГАГИЧЕСКИЕ ТЕХНОЛОГИИ ОБУЧЕНИЯ ИНОСТРАННОМУ ЯЗЫКУ	407
Скользяева Елена Николаевна , ГБПОУ ВО «Бутурлиновский механико-технологический колледж», преподаватель, г. Бутурлиновка ИСПОЛЬЗОВАНИЕ ИНФОРМАЦИОННО-КОММУНИКАЦИОННЫХ ТЕХНОЛОГИЙ В ПРЕПОДАВАНИИ ХИМИИ	411
Смальцева Марина Николаевна , БПОУ ОО «Омский промышленно-экономический колледж», преподаватель, г. Омск ПЕДАГОГИЧЕСКИЕ ТЕХНОЛОГИИ КАК СРЕДСТВО ФОРМИРОВАНИЯ ПРОФЕССИОНАЛЬНЫХ НАВЫКОВ В ИЗУЧЕНИИ ПРАВОВЫХ ДИСЦИПЛИН....	413
Юнаева Надежда Ивановна , ГБПОУ РМ «Саранский государственный промышленно-экономический колледж», преподаватель, г. Саранск РАЗВИТИЕ КЛЮЧЕВЫХ КОМПЕТЕНЦИЙ ОБУЧАЮЩИХСЯ НА ОСНОВЕ ИСПОЛЬЗОВАНИЯ АКТИВНЫХ МЕТОДОВ ОБУЧЕНИЯ В ПРЕПОДАВАНИИ ИНОСТРАННЫХ ЯЗЫКОВ	417
Кильдюшова Оксана Юрьевна , ГБПОУ РМ «Саранский государственный промышленно-экономический колледж», преподаватель, г. Саранск ВНЕУРОЧНАЯ ИССЛЕДОВАТЕЛЬСКАЯ ДЕЯТЕЛЬНОСТЬ СТУДЕНТОВ КАК СРЕДСТВО СОЦИАЛЬНОЙ АДАПТАЦИИ И СТАНОВЛЕНИЯ ЛИЧНОСТИ.....	422

- Лисина Наталья Константиновна, Родькина Елена Павловна, Рысина Ольга Ивановна**, ГБПОУ НО «Арзамасский медицинский колледж», преподаватели, г. Арзамас
ИННОВАЦИОННЫЕ ПЕДАГОГИЧЕСКИЕ ТЕХНОЛОГИИ В ФОРМИРОВАНИИ ПРАКТИЧЕСКИХ УМЕНИЙ И НАВЫКОВ СТУДЕНТОВ НА ЗАНЯТИЯХ ПО ИЗГОТОВЛЕНИЮ ЛЕКАРСТВЕННЫХ ПРЕПАРАТОВ.....425
- Каримова Алсу Фагимовна**, ГАПОУ «Буинский ветеринарный техникум», преподаватель, г. Буинск
ИСПОЛЬЗОВАНИЕ ИННОВАЦИОННЫХ ТЕХНОЛОГИЙ В ОБУЧЕНИИ РУССКОМУ ЯЗЫКУ429
- Бандоим Светлана Александровна**, МОУ «Средняя школа № 37», учитель начальных классов, г. Саранск
ИНФОРМАЦИОННО-КОММУНИКАЦИОННЫЕ ТЕХНОЛОГИИ В РАЗВИТИИ ПОЗНАВАТЕЛЬНОЙ ДЕЯТЕЛЬНОСТИ МЛАДШИХ ШКОЛЬНИКОВ НА ПРИМЕРЕ ИСПОЛЬЗОВАНИЯ МОДЕЛИ СМЕШАННОГО ОБУЧЕНИЯ «РОТАЦИЯ СТАНЦИЙ»432
- Жуков Максим Васильевич, к.б.н., Яковлев Андрей Викторович**, ОГБ ПОУ «Ульяновское училище (техникум) олимпийского резерва», преподаватели, г. Ульяновск
ОСОБЕННОСТИ РАЗВИТИЯ СОВРЕМЕННЫХ ИНФОРМАЦИОННЫХ ТЕХНОЛОГИЙ В ПРОФЕССИОНАЛЬНОЙ ДЕЯТЕЛЬНОСТИ ПЕДАГОГА ФИЗИЧЕСКОЙ КУЛЬТУРЫ И СПОРТА..... 435
- Ильина Ирина Ивановна**, ГАПОУ «Бугульминский строительно-технический колледж», мастер производственного обучения, г. Бугульма
ИСПОЛЬЗОВАНИЕ СОВРЕМЕННЫХ ОБРАЗОВАТЕЛЬНЫХ ТЕХНОЛОГИЙ В ПЕДАГОГИЧЕСКОЙ ДЕЯТЕЛЬНОСТИ МАСТЕРА ПРОИЗВОДСТВЕННОГО ОБУЧЕНИЯ437
- Колесникова Светлана Николаевна**, ГАПОУ «Бугульминский строительно-технический колледж», преподаватель, г. Бугульма
ИСПОЛЬЗОВАНИЕ ИННОВАЦИОННЫХ ПЕДАГОГИЧЕСКИХ ТЕХНОЛОГИЙ НА УРОКАХ ИНОСТРАННОГО ЯЗЫКА В УРЕЖДЕНИЯХ СПО440
- Корнаухова Нина Александровна, Анохин Евгений Викторович**, ГБПОУ РМ «Кемлянский аграрный колледж», преподаватели, с. Кемля
ИНТЕРАКТИВНОЕ ОБУЧЕНИЕ В ПРОФЕССИОНАЛЬНО-ЛИЧНОСТНОМ РАЗВИТИИ СТУДЕНТОВ.....444
- Коткова Наталия Александровна**, ГБПОУ НО «Арзамасский медицинский колледж», преподаватель, г. Арзамас
ПРОБЛЕМНОЕ ОБУЧЕНИЕ КАК СРЕДСТВО АКТИВИЗАЦИИ УЧЕБНО-ПОЗНАВАТЕЛЬНОЙ ДЕЯТЕЛЬНОСТИ448
- Морозова Светлана Николаевна**, ГБПОУ РМ «Краснослободский аграрный техникум», преподаватель, п. Преображенский
ПРИМЕНЕНИЕ ИННОВАЦИОННЫХ ТЕХНОЛОГИЙ В СОВРЕМЕННОМ ОБРАЗОВАНИИ450

Носкова Елена Васильевна , ГБПОУ РМ «Ковылкинский аграрно-строительный колледж», преподаватель, г. Ковылкино ИННОВАЦИОННЫЕ ПЕДАГОГИЧЕСКИЕ ТЕХНОЛОГИИ КАК ЭФФЕКТИВНОЕ УСЛОВИЕ УСПЕШНОГО ОБУЧЕНИЯ СТУДЕНТОВ В РАМКАХ РЕАЛИЗАЦИИ ФГОС.....	452
Чернышова Людмила Юрьевна, Жулина Наталья Александровна , ГБПОУ НО «Арзамасский медицинский колледж», преподаватели, г. Арзамас ОБУЧЕНИЕ НА ОСНОВЕ ОБЩЕНИЯ КАК СПОСОБ РЕАЛИЗАЦИИ ЛИЧНОСТНОГО ВЗАИМОДЕЙСТВИЯ	455
Иванова Татьяна Владимировна , ГАПОУ «Бугульминский строительно-технический колледж», преподаватель английского языка, г. Бугульма ИСПОЛЬЗОВАНИЕ ИННОВАЦИОННЫХ ПЕДАГОГИЧЕСКИХ ТЕХНОЛОГИЙ В ПРОФЕССИОНАЛЬНОМ ОБРАЗОВАНИИ ПРИ ИЗУЧЕНИИ ИНОСТРАННОГО ЯЗЫКА.....	458
Калашникова Наталья Сергеевна , ГБПОУ РМ «Саранский государственный промышленно-экономический колледж», преподаватель, г. Саранск ИННОВАЦИОННЫЕ ПЕДАГОГИЧЕСКИЕ ТЕХНОЛОГИИ ПРИ ОБУЧЕНИИ ИНОСТРАННОМУ ЯЗЫКУ	461
Козлова Нина Васильевна , ГБПОУ РМ «Саранский государственный промышленно-экономический колледж», преподаватель, г. Саранск ИСПОЛЬЗОВАНИЕ ИНФОРМАЦИОННЫХ ТЕХНОЛОГИЙ НА УРОКАХ РУССКОГО ЯЗЫКА И ЛИТЕРАТУРЫ	464
Взаимодействие образовательных организаций в рамках реализации Федерального проекта ранней профессиональной ориентации школьников «Билет в будущее»	470
Казакова Галина Николаевна , ГБПОУ РМ «Ковылкинский аграрно-строительный колледж», преподаватель, г. Ковылкино СЕМЬЯ И ШКОЛА КАК ЭТАПЫ ПРОФЕССИОНАЛЬНОЙ ОРИЕНТАЦИИ ОБУЧАЮЩИХСЯ.....	470
Шалеева Ольга Васильевна , ГБПОУ РМ «Ичалковский педагогический колледж», с. Рождествено ОРГАНИЗАЦИЯ ПРОФОРИЕНТАЦИОННОЙ РАБОТЫ НА ПРИМЕРЕ СПЕЦИАЛЬНОСТЕЙ ПЕДАГОГИЧЕСКОГО КОЛЛЕДЖА	475
Галактионова Елена Владимировна , ГБПОУ ПО «Мокшанский агротехнологический колледж», преподаватель, р.п. Мокшан ВЗАИМОДЕЙСТВИЕ КОЛЛЕДЖА И ШКОЛЫ В РАМКАХ РЕАЛИЗАЦИИ ФЕДЕРАЛЬНОГО ПРОЕКТА РАННЕЙ ПРОФЕССИОНАЛЬНОЙ ОРИЕНТАЦИИ ШКОЛЬНИКОВ «БИЛЕТ В БУДУЩЕЕ».....	479
Петрушина Валентина Владимировна , ГБПОУ РМ «Ковылкинский аграрно-строительный колледж», преподаватель, г. Ковылкино СОТРУДНИЧЕСТВО КОЛЛЕДЖА И ШКОЛЫ В РАМКАХ РЕАЛИЗАЦИИ ФЕДЕРАЛЬНОГО ПРОЕКТА РАННЕЙ ПРОФЕССИОНАЛЬНОЙ ОРИЕНТАЦИИ ШКОЛЬНИКОВ «БИЛЕТ В БУДУЩЕЕ».....	484

Сотрудничество образовательных организаций и предприятий как форма эффективной профориентационной работы488

Савоськина Лариса Петровна, ГБПОУ РМ «Торбеевский колледж мясной и молочной промышленности», заместитель директора по производственному обучению, п. Торбеево
ОРГАНИЗАЦИЯ РАБОТЫ КОЛЛЕДЖА В СФЕРЕ ПРОФЕССИОНАЛЬНОЙ НАВИГАЦИИ.....488

Мащикова Наталья Викторовна, ГБПОУ РМ «Ичалковский педагогический колледж», преподаватель, с. Рождествено
ДОРОГА В МИР ПРОФЕССИЙ.....492

Семья и школа как этапы профессиональной ориентации обучающихся496

Бесков Алексей Николаевич, ГБПОУ РМ «Краснослободский аграрный техникум», преподаватель, г. Краснослободск
СЕМЬЯ И ШКОЛА КАК ЭТАПЫ ПРОФЕССИОНАЛЬНОЙ ОРИЕНТАЦИИ ОБУЧАЮЩИХСЯ.....496

Мартынова Людмила Михайловна, ГБПОУ РМ «Саранский электромеханический колледж», преподаватель, г. Саранск
СОДЕРЖАНИЕ ЭФФЕКТИВНОГО ВЗАИМОДЕЙСТВИЯ В ПРОФЕССИОНАЛЬНОЙ ОРИЕНТАЦИИ СТАРШЕКЛАССНИКОВ.....503

Гудкова Ольга Николаевна, ГБПОУ РМ «Саранский техникум энергетики и электронной техники имени А.И. Полежаева», преподаватель, г. Саранск
СЕМЬЯ И ШКОЛА КАК ОСНОВНЫЕ ЭТАПЫ ПРОФОРИЕНТАЦИИ ОБУЧАЮЩИХСЯ.....508

Левченко Оксана Васильевна, директор,
Рубанова Ольга Павловна, методист, ГБПОУ СК «Буденновский медицинский колледж», г. Буденновск
ПРОБЛЕМЫ ПРОФЕССИОНАЛЬНОЙ ОРИЕНТИРОВАННОСТИ СТУДЕНТОВ МЕДИЦИНСКОГО КОЛЛЕДЖА И СПОСОБЫ ИХ ПРЕОДОЛЕНИЯ В СОВРЕМЕННЫХ СОЦИАЛЬНО-ЭКОНОМИЧЕСКИХ УСЛОВИЯХ512

Галактионова Ирина Александровна, ГАПОУ СО «Балашовский техникум механизации сельского хозяйства», преподаватель, г. Балашов
ПОМОЩЬ СЕМЬИ В ПРОФЕССИОНАЛЬНОМ САМООПРЕДЕЛЕНИИ ПОДРОСТКА517

Земскова Марина Михайловна, ГАПОУ «Бугульминский строительно-технический колледж», заместитель директора по учебно-воспитательной работе, г. Бугульма
ОРГАНИЗАЦИЯ ПРОФЕССИОНАЛЬНОЙ ОРИЕНТАЦИИ ОБУЧАЮЩИХСЯ.....520

Дуальная и триальная модели образования как способы формирования единого образовательного пространства

Судуткина Ирина Алексеевна,
ГБПОУ РМ «Саранский государственный
промышленно-экономический колледж»,
преподаватель, г. Саранск

СОВРЕМЕННАЯ РЕАЛЬНОСТЬ КАК УСЛОВИЕ НАЗРЕВШЕЙ НЕОБХОДИМОСТИ ПЕРЕХОДА ОТ «ДУАЛЬНОЙ» К «ТРИАЛЬНОЙ» СИСТЕМЕ ОБУЧЕНИЯ

Появление таких понятий как дуальное и триальное обучения уходит своими корнями в Германскую систему образования. Данные модели профессионального образования позволяют молодому человеку наилучшим образом вжиться в профессию и быть востребованным сегодня на рынке труда.

Система профессионального образования называется «дуальной», так как включает в себя две составляющие: приобретение необходимых для профессии практических знаний и навыков - происходит на предприятии, а общеобразовательная (теоретическая часть) - профессиональной образовательной организации. Причем, ответственность за процесс обучения распределяется между обеими образовательными организациями. В рамках системы дуального профессионального образования готовят в первую очередь рабочих массовых профессий (в том числе по ТОП-50) по специальностям для всех сфер экономики. Сформировавшаяся к настоящему времени система дуального образования выглядит следующим образом: длительность обучения в зависимости от специальности составляет от 2 до 4 лет. В рамках учебного процесса 50-60% времени проводится на предприятии (3-4 дня в неделю), на освоение же теоретической базы отводится 2-3 дня в неделю.

В последнее время классическая система дуального профессионального образования в колледже (профессиональной образовательной организации) дополняется за счет создания мест для практического образования на уровне производственного участка. Дуальное среднее профессиональное образование сочетает в себе классическое профессиональное образование с практической профессиональной деятельностью на предприятии. Таким образом, успех такой системы дуального профессионального образования объясняется обоюдной выгодой для всех её участников, в том числе и для государства.

Дуальное обучение активно вошло в образовательную деятельность Саранского промышленно-экономического колледжа (далее ГБПОУ РМ «СПЭК»). Реализация дуального профессионального обучения ГБПОУ РМ «СПЭК» осуществляется с 2016 учебного года. За основу взята Германская система дуального обучения. На сегодняшний день реализовано два этапа и подходит к концу завершающий этап проекты по дуальному обучению. Данная система профессионального обучения, внедренная в колледже, привела к коренным изменениям как в организации образовательного процесса, так в результатах от образовательной деятельности. За период реализации площадки было разработано комплексное методическое сопровождение образовательного процесса, привлечены работодатели, транслирован опыт на РМ и его пределы по реализации проекта.

Время не стоит на месте, сегодня в связи синформатизацией и цифровизацией всех сфер жизнедеятельности общества и образования в том числе, появилась необходимость в новой системе профессионального обучения, а именно «триальной» системе профессионального обучения.

Также следует отметить, что сегодня инновационная направленность парадигмы «образование в течение всей жизни» определяется сочетанием двух логик – логики образования (развитие способностей граждан) и логики экономики (оптимальное использование человеческих ресурсов). Важнейшей качественной характеристикой современного этапа развития профессионального образования интеграционные процессы, которые отражают, с одной стороны, изменения внутри системы профессионального образования, с другой стороны - процессы взаимодействия профессионального образования и производственной сферы. И именно новый подход к системе профессионального образования позволит обеспечить качественную подготовку высококвалифицированных специалистов будущего [4].

Таким образом, из выше сказанного можно сделать вывод, что в условиях цифровой реальности меняются и требования к специалисту, который формируется в процессе профессионального обучения. Он должен быть высококвалифицированным, быстро адаптивным к изменениям, происходящим во всех сферах жизнедеятельности, разносторонне знающим, широко компетентным, то есть быть компетентным во многих областях знаний. Мы считаем, этому будет способствовать новая современная система профессионального обучения - «триальная».

В нашем понимании под «триальным» профессиональным обучением будет иметься в виду такое профессиональное обучение, которое позволит создать между всеми участниками взаимодействия (колледжем и промышленными предприятиями) двустороннюю полезность, объединить в образовательном процессе инновационные

подходы, приемы, методы, технологии в обучении с учетом изменений современной реальности и требования промышленных предприятий, перешедших на цифровые высокотехнологичные производства.

По мнению германских коллег «триальная» система профессионального обучения — это модель будущего, так как третьей составляющей обучения должно стать освоение самых последних инноваций в какой-либо сфере. Многообещающие результаты такая система обучения должна дать в отношении профессий, связанных с высокотехнологичными производствами. В основе данной модели лежит организация образовательной сети, доступной всем предприятиям каждой конкретной отрасли. Авторы данной модели предполагают, что за счет этого можно повысить качество образования, его эффективность и снизить расходы предприятия на инновационные тренинги, которые могут проводиться на базе уже имеющихся образовательных центров. Координацию и организацию услуг возьмут на себя, касающихся профессионального обучения, возьмет на себя независимая организация, которая будет выступать партнером в сети сотрудничества. Первый опыт внедрения модели «триального» обучения показывает, что предприятия позитивно отзываются о данной форме профессионального обучения, она в большей степени удовлетворяет их потребности, так как «триальная» образовательная система позволяет осуществлять более качественную подготовку кадров [4].

Сегодня активно входит в нашу жизнь такие понятие как «цифровизация», «цифровизация производства», «цифровое производство», «автоматизированные рабочие места». В связи с цифровизацией производства появилась необходимость перехода промышленных предприятий на высокотехнологичные формы производства и автоматизацию рабочих мест. Далее, давайте разберем содержание данных понятий, так как это понятия сегодняшней реальности.

Цифровизация - это средство получения желаемого исхода, а именно гибкого производства, приносящего клиентам отличный результат, а владельцам - более высокую прибыль; современный этап развития информатизации, отличающийся преобладающим использованием цифровых технологий, что обусловлено появлением и распространением новых технических средств и программных решений[2].

Цифровизация производства – создание новых предприятий не через расширение и модернизацию, а путем создания новых предприятий на новой технологической основе, базирующейся на «цифре»[3].

Цифровое производство – это концентрация технологической подготовки производства в единой виртуальной среде с помощью инструментов планирования, проверки и моделирования производственных процессов[5].

Автоматизированные рабочие места- это программно-технический комплекс, предназначенный для автоматизации деятельности определенного вида; совокупность аппаратных и программных средств, позволяющая автоматизировать бизнес-процессы и повысить эффективность работы сотрудников организации; представляет собой комплекс аппаратных и программных средств, обеспечивающих оперативное удовлетворение информационных и вычислительных потребностей специалиста и размещенных на его рабочем месте[1].

Таким образом, современная реальность вносит весомый вклад в развитие общества. Информатизация всех сфер человеческой деятельности привела к цифровизации отношений. Активно в нашу жизнь вошли такие понятия, как цифровая экономика, цифровое производство, цифровая реальность. Все это отразилось на подготовке специалистов. Раскрытое выше содержание таких понятий как «цифровизация», «цифровизация производства», «цифровое производство», «автоматизированные рабочие места» определяют требования производственной сферы, времени к специалисту, который должен быть современно грамотным, разносторонне и широко компетентным, высококвалифицированным.

Поэтому мы считаем, что именно «триальное» обучение позволит подготовить такого специалиста. Так как третьим компонентом в таком обучении можно считать специалиста подготовленного и адаптированного под автоматизированные рабочие места. То есть, в связи с цифровизацией общественных и экономических отношений у промышленных предприятий появится необходимость для перехода на автоматизированные рабочие места, которые будут соответствовать организации цифрового производства.

С необходимостью подготовки специалистов под автоматизированные рабочие места для цифрового производства ГБПОУ РМ «СГПЭК» столкнулся сегодня вплотную, так как в 2009 году на территории промышленного предприятия ОАО «Станкостроитель» был организован Ресурсный учебный центр «Профессионал» (далее РЦ «Профессионал»). Сегодня РЦ «Профессионал» оснащен высокотехнологичным современным оборудованием. Это потребовало от ГБПОУ РМ «СГПЭК» иного подхода к организации и подготовке специалистов, соответствующих такому современному производству. В дальнейшем для обеспечения эффективности производственных процессов на таком производстве потребуются изменения в организации рабочих мест. И переход на автоматизированные рабочие места (подготовка таких мест) станет производственной необходимостью.

Совместная работа, в данном направлении, позволила колледжу и руководству предприятия, объединив совместные усилия, организовать образовательную профессиональную среду, соответствующую современным реалиям. Учитывая то, что именно «триальное» обучение обеспечит полноценное формирование специалиста-профессионала.

Итак, в заключении хотелось бы отметить, что система «триального» обучения является инновационной моделью будущего в профессиональном образовании. Внедрение «триального» обучения в образовательный процесс профессиональных образовательных организаций представляется целесообразным, своевременным и перспективным. Так как данная система обучения полностью отвечает условиям цифровой реальности, а также основным принципам компетентного подхода, лежащего в основе современных ФГОС СПО, ТОП-50 (единство теории и практики, междисциплинарный, интегрированный подход в основе образовательного процесса, акцент на применении умений и знаний в профессиональной деятельности, необходимость сетевых форм организации образовательного процесса).

Инновационность «триальной» системы обучения заключается в том, что изменяется организация и планирование учебного процесса (сокращаются аудиторные занятия, объем производственной практики увеличивается до 60–70% от объема учебного плана), производственная практика основана на индивидуальном подходе и максимально приближена к условиям реального производства, развивается институт наставничества на производстве, модернизируются рабочие места.

Так же следует отметить и то, что «триальная» система является действенным и гибким механизмом, позволяющим обеспечить качественную подготовку высококвалифицированных специалистов, востребованных на региональном рынке труда.

Литература

1. Википедия – свободная энциклопедия [Электронный ресурс]. – Режим доступа: ru.wikipedia.org (дата обращения 28.11.2019 г.).
2. Омарова С. К. Современные тенденции образования в эпоху цифровизации / С. К. Омарова // Педагогика. Вопросы теории и практики. – 2018. – № 4 (32). – С. 78-83. 2
3. Плотников В. А. Цифровизация производства: теоретическая сущность и перспективы развития в Российской экономике [Электронный ресурс]. – Режим доступа: <https://cyberleninka.ru/article/n/tsifrovizatsiya-proizvodstva-teoreticheskaya-suschnost-i-perspektivy-razvitiya-v-rossiyskoj-ekonomike/viewer> (дата обращения 26.11.2019 г.).
4. Соловьева С. В. Дуальная система профессионального образования в Германии / С. В. Соловьева // Социология и социальная работа. – 2015. – № 1 (9). – С. 95-99. 1
5. Экспертное мнение. Что такое цифровое производство? [Электронный ресурс]. – Режим доступа: <http://www.up-pro.ru/> (дата обращения 28.11.2019 г.).

Разгуляева Нина Дмитриевна,
ГБПОУ РМ «Торбеевский колледж мясной и
молочной промышленности», заместитель
директора по учебной работе, п. Торбеево

ПОДГОТОВКА КОНКУРЕНТОСПОСОБНОГО СПЕЦИАЛИСТА В УСЛОВИЯХ ВНЕДРЕНИЯ ТРИАЛЬНОГО ОБУЧЕНИЯ

ГБПОУ «Торбеевский колледж мясной и молочной промышленности» осуществляет подготовку специалистов для перерабатывающей промышленности. Обучение осуществляется в современном и соответствующем всем требованиям здании. Но из-за постоянно изменяющейся ситуации на рынке трудовых ресурсов мы сделали анализ потребности в умениях специалистов перерабатывающих предприятий, и он показал на потребность у квалифицированного специалиста-выпускника таких качеств, как способность к изобретательской и исследовательской деятельности, к аналитическому мышлению, моделированию; оперативно генерировать идеи; отвечать за проделанную работу.

Подготовка специалистов с таким набором качеств, неосуществима без интеграции образования, производства и науки. Это подвело нас к внедрению в образовательный процесс триального обучения и мне хотелось бы поделиться опытом внедрения.

Несмотря на то, что элементы дуального обучения мы начали использовать более 10 лет назад, а триального более 5 лет назад, было решено создать инновационную площадку по триальному обучению «Подготовка кадров для инновационного социально-ориентированного развития перерабатывающих предприятий Республики Мордовия», основной целью которой является, создание эффективной системы обеспечения подготовки кадров с учётом актуальных и перспективных потребностей предприятий перерабатывающей промышленности, обусловленных технологической и технической модернизации и инновационного развития экономики отрасли.

Для внедрения триального обучения были поставлены следующие задачи:

- исследование принципов построения модели триального обучения и соответствия качества подготовки выпускников перспективным требованиям рынка труда и производства;

- разработка комплекта документов, определяющих нормативное, научно-методическое, учебно-методическое сопровождение процесса триального обучения

-проектирование механизма участия перерабатывающих предприятий в финансировании и реализации программ подготовки профессиональных кадров;

-создание системы критериев и индикаторов эффективности модели триального обучения;

-проведение мониторинга результатов апробации и внедрения модели целевой подготовки;

-обобщение опыта и внедрение эффективной модели триального обучения в систему профессионального образования Республики Мордовия и Российской Федерации.

Разработана программа реализации инновационного проекта и выделены основные этапы, Разработан Стратегический план с детализацией по направлениям, срокам и видам деятельности, примерный перечень программно-методических, учебно-методических, научных материалов.

Также был проведён глубокий анализ материально технической базы и учебно-методического обеспечения требующиеся для разработки инновационного продукта. В учебные планы включены новые дисциплины, требующие изучения инновационных технологий переработки, активно и результативно осуществляется исследовательская деятельность по разработке новых видов мясной и молочной продукции.

Система обучения по триальной траектории, представляет собой профессионально-производственно-научный симбиоз в следующих плоскостях: Колледж - производственные предприятия - научные учреждения и организации, российские и зарубежные компании.

Направления научно-исследовательской деятельности ориентированы на создание высокотехнологичных инновационных продуктов и прорывных технологий в приоритетных направлениях. Тесное сотрудничество с отделом R&D (эр энд ди) ООО «МПК «Атяшевский» (Research&Development - аналог отдела НИОКР) позволило нашим исследователям во главе с преподавателем Сергеевой Людмилой Васильевной запатентовать технологию производства полукопчёных колбас с бифидобактериями «Бисерка», «Сергеевская». В настоящее время подготовлено ещё ряд колбас и мясных деликатесов для патентования и дальнейшего производства.

Исследование и создание инновационного продукта осуществляется как на базе колледжа, так и в научных лабораториях предприятий, активно сотрудничаем с НИИ Мордовского Государственного университета. Наши студенты являются участниками всевозможных конкурсов исследовательской деятельности (Россия – страна возможностей и др.). Имеется ряд публикаций по данному направлению как в республиканских журналах и сборниках, так и в Российских.

Организация триального обучения в Колледже позволяет выпускнику соответствовать перспективным требованиям рынка труда и производства по квалификации и компетенциям, умениям и навыкам генерировать новые идеи, знания (креативность) и воплощать их в жизнь (инновационность), к широкому и системному мышлению (глобальность) и приведет в конечном счёте к формированию конкурентоспособного человеческого потенциала, способного обеспечить развитие региона и России.

В планах творческого коллектива Торбеевского колледжа разработка модели квадриального обучения опытом внедрения которого мы обязательно поделимся в скором будущем.

Храмухина Наталия Сергеевна,
ГБПОУ ПО «Мокшанский
агротехнологический колледж»,
преподаватель спецдисциплин,
р.п. Мокшан

СОВЕРШЕНСТВОВАНИЕ МОДЕЛИ ПОДГОТОВКИ РАБОЧИХ КАДРОВ С УЧЕТОМ РЕАЛЬНЫХ ПОТРЕБНОСТЕЙ ЭКОНОМИКИ

Россия всегда славилась своими умельцами. Известны тысячи примеров, когда сметливые русские мужики решали головоломные задачи, удивляя западных специалистов. Да и сегодня наша страна не оскудела талантами и продолжает «поставлять мозги» в различные научные центры мира» (1, с.6)

Вместе с тем на многих поколениях молодых людей не могли не отразиться негативные тенденции. Имевшие место в прошлом, когда процветала уравниловка, выпуск продукции определялся не ее востребованностью, а спущенными сверху плановыми заданиями.

Круто изменив социально – экономические отношения в стране, наше общество столкнулось с необходимостью такого же резкого изменения мировоззрения всех работающих. По мере насыщения рынка товарами возникла потребность оценить выпускаемую отечественной промышленностью продукцию на предмет ее конкурентоспособности с импортными аналогами. При одних и тех же параметрах приоритет стала получать менее энергоемкая, более долговечная, выигрышная по дизайну, продуманная по конструкции продукция. А поскольку на каждую операцию контролера не поставишь, оказалось, что выигрыш получает тот производитель, у которого исполнитель подходит к своей работе, как к делу чести, ставя во главу угла престиж своей продукции.

В новых условиях нашей отечественной системе профессионального образования надлежит реанимировать многое из того позитивного, что раньше культивировалось в учебных заведениях НПО, а также учесть в воспитательной работе с учащимися возросшие требования к их экономической, экологической, технологической подготовке. По существу, стоит задача воспитать новую формацию исполнителей, которые смогут творчески и ответственно трудиться в разных сферах производства.

Что требуется от работника на современном производстве? Прежде всего любить и знать свое дело. Тогда работа будет в радость. Это возможно, когда хорошо знаешь свое дело, когда его исполнение не является тягостною необходимостью

Сейчас на производстве нет времени для длительной адаптации: нужен компетентный специалист, уверенно и добросовестно делающий порученную работу. И принимая молодого человека, с ним связывают именно такие ожидания. Это обстоятельство должно быть доведено до сознания учащегося в прямой и четкой форме.

Проблема дефицита рабочих кадров – одна из самых актуальных на сегодня. Ее решение, как известно, лежит в сфере взаимодействия органов государственной власти, работодателей и профессиональных образовательных организаций.

Совершенствование модели подготовки рабочих кадров с учетом реальных потребностей экономики – общая цель. Одной из основных задач является разработка, апробация, внедрение и распространение в пилотных регионах моделей дуальной системы образования – на данный момент самого перспективного направления в подготовке специалистов для реального сектора экономики, ориентированного на международные стандарты качества.

Профессиональное образование и сфера труда становятся партнерами, которые уже не могут существовать друг без друга, и системные преобразования социальной и экономической сфер невозможны без взаимответственного сотрудничества заинтересованных сторон.

Так как в связи со специфическими особенностями модель дуального обучения не может быть организована только силами профобразования, необходима поддержка администрации региона, структур, отвечающих за профориентацию, независимую оценку, и, конечно, работодателей.

«Профессиональное образование становится зеркалом экономики. В связи с этим важно понимание, что сферам труда и образования необходимо ответственное, заинтересованное, мотивированное отношение друг к другу» (2).

В нашем колледже дуальная система реализуется на основе прохождения студентами производственной практики за пределами учебного заведения на

предприятиях, с которыми заключены договора о социальном партнерстве. Основная задача заключается в налаживании конструктивного взаимодействия между организациями и педагогическими кадрами, которые действовали бы в единой логике, предъявляли единые требования к обучению и опирались на виды работ, необходимые для получения студентами соответствующей квалификации.

Многие пилотные регионы организуют процессы обучения таким образом, чтобы на предприятие студент попадал на втором или третьем курсе, но при этом работодатель очень активно участвует в его подготовке изначально. На первом-втором курсах из числа работодателей привлекаются преподаватели, выстраивается единая программа обучения, которая позволяет студенту быть готовым к выполнению реальных заданий на рабочем месте, продумываются и формы организации практики, когда обучение проходит в малых группах и иногда индивидуально.

В целом построение дуальной системы образования на региональном уровне требует соблюдения ряда условий, которые зачастую могут выполняться только с участием работодателей, администрации, структур, которые становятся координаторами взаимодействия разных сторон, а также структур, отвечающих за профориентацию и независимую оценку качества подготовки обучающихся.

Прорабатывается вопрос и о возможности участия организации работодателя в проведении учебной и производственной практики не как части образовательной программы, так как в ней существуют профессиональные модули и практика является их неотъемлемым элементом.

Немаловажно обеспечить независимую оценку образовательного процесса и результатов обучения. Промежуточная или итоговая аттестации не то же самое, что независимая оценка квалификации, и если принципы независимости и объективности не будут закладываться в работу образовательных организаций изначально, то бесполезно будет говорить о формировании и оценке квалификации.

Ключевым условием совершенствования профобразования являются сами кадры, точнее – команда, в которую входят представители сферы труда и образования, готовая вникать в нормативные и методические нюансы, нацеленная на проектирование образовательного процесса и получение определенного результата. Следует отметить и такие слагаемые успеха, как формирование практикоориентированной образовательной среды (на предприятии – корпоративной культуры), которая мотивирует человека к собственной деятельности, организация самостоятельной работы студентов, подразумевающая реалистичное количество часов, сопровождение профессионального самоопределения студентов и ряд других.

Принципиально значимым для достижения поставленных целей может считаться процесс трансформации сознания. При подготовке студента очень важна практическая составляющая, но речь идет не только о решении узких профессиональных задач, но и о развитии профессиональноориентированного мышления, в рамках которого невозможно обойтись без общих компетенций, связанных с коммуникацией, способностью к образованию и самообразованию.

Формы и методы практикоориентированного профессионального образования могут быть весьма разнообразными. Однако главное здесь – построение устойчивой системы взаимодействия профобразования и сферы труда, дающей обучающимся возможность получить значимую для человека, общества и государства квалификацию.

Для России сегодня очень важно выстраивание именно управленческих механизмов, так как практикоориентированное образование становится элементом развития систем квалификаций в регионах и на федеральном уровне. Довольно эффективный управленческий механизм может быть создан на основе кластерного подхода. Необходимо достичь определенного консенсуса по вопросу развития системы квалификаций, куда входят и задачи по развитию профессионального образования.

Требуют разъяснений и возможности предприятий. В соответствии с Трудовым кодексом РФ (ТК) организация работодателя отвечает за обучение своих сотрудников, а ученический договор, являющийся приложением к ТК, – нормативным оформлением взаимоотношений работодателя и обучаемого им работника. Эксперты проекта пришли к выводу, что предприятие может обучать при наличии лицензии как минимум по направлениям профобразования и ДПО, а также при наличии структурного подразделения, которое занимается этими вопросами. Функционал отделов производственного технического обучения достаточно широк, он включает методическую работу, взаимодействие со структурными подразделениями предприятий и работниками, которых обучают на местах, другие направления деятельности. Такая практика существовала в советское время и вполне реализуема на современном этапе. Также ожидается принятие поправок в статью № 264, согласно которым обучающие предприятия будут иметь налоговые льготы.

Конкурентоспособность выпускников высших учебных заведений в современном мире во многом зависит от того, какие компетенции они получают во время обучения. И зачастую получается так, что знаний, даваемых по отдельным программам обучения, оказывается недостаточно для формирования конкурентоспособного специалиста. В мире эту проблему пытаются решить путем предоставления дуального образования, на основе взаимодействия вуза и предприятия. Однако, в условиях глобализирующегося

мира и модернизации системы образования это оказывается недостаточным. Сегодня рассматривается идея формирования триального образования, основанного на получении теоретических знаний в высшей профессиональной школе, практических знаний и навыков — на предприятии. Третьей же составляющей является освоение последних инноваций в какой-либо сфере. Таким образом идёт организация образовательной сети, доступной всем предприятиям (это могут быть тренинги в образовательных центрах, работа в тренировочных центрах).

Эти и другие процессы требуют времени, но в их основе лежит понимание того, что между работодателями и образовательной организацией существуют реальные возможности для взаимодействия, а трудности на пути подобного сотрудничества прорабатываются и постепенно разрешаются.

Литература:

1. Воспитательная работа мастера производственного обучения. Г.И.Кругликов – М. Издательский центр «Академия», 2017.-160 с.
2. Выступление ведущего научного сотрудника Центра профессионального образования и систем квалификаций ФИРО Екатерины Есениной на вебинаре «Дуальное образование: от проекта к жизни».
3. Интернет ресурсы.

Акашева Наталья Ивановна,
ГБПОУ РМ «Торбеевский колледж
мясной и молочной промышленности»,
преподаватель специальных дисциплин,
р.п. Торбеево

ДУАЛЬНАЯ СИСТЕМА ОБУЧЕНИЯ КАК ФОРМА ПРОФЕССИОНАЛЬНОЙ ПОДГОТОВКИ

Проблема повышения качества образования становится одной из наиболее актуальных проблем не только для системы образования, но и для производственной сферы и для государства в целом. Повышать качество образования необходимо на всех этапах подготовки специалистов, на всех уровнях обучения и при участии в процессе подготовки всех заинтересованных сторон.

Решение задачи подготовки специалистов, отвечающих требованиям современной экономики, не представляется возможным без разработки и внедрения в учебный процесс новых образовательных моделей, совершенствования дидактических основ, педагогических средств и технологий подготовки специалистов.

Одним из путей повышения эффективности профессиональной подготовки кадров в настоящее время выступает дуальное обучение.

Дуальная система подготовки кадров - это практикоориентированная программа, реализуемая образовательным учреждением и базовым предприятием. Разработка программы в дуальной системе осуществляется в рамках ФГОС СПО Российской Федерации. Программа построена через интеграцию на модульной основе с применением междисциплинарных связей. Совместная реализация программы подразумевает, что базовое предприятие заинтересовано в подготовке специалистов, ориентированных и специализирующихся на профиле предприятия, его оборудовании и технологии.

Таким образом, построение системы дуальной целевой подготовки будущих специалистов, ориентированной на реальные потребности регионального рынка труда, конкретных предприятий, социальные и карьерные ожидания молодежи, позволяет на качественно новой основе обеспечить взаимодействие учреждений профессионального образования и предприятий и тем самым обеспечить современное качество подготовки специалистов [1].

Работодатель определяет чему учить, образовательные учреждения – как учить. Отсюда вытекает название ведущего принципа: ориентация на потребности рынка труда. В основу обучения положен принцип взаимосвязи теории и практики.

Для производства дуальное образование — это возможность подготовить для себя кадры обеспечив их максимальное соответствие всем своим требованиям, экономя на расходах по поиску и выбору работников, их переквалификации и адаптации. К тому же, есть возможность отобрать самых лучших выпускников, ведь за период практического обучения их сильные и слабые стороны становятся очевидными.

В свою очередь, такой подход мотивирует студентов учиться не для галочки. Молодые специалисты могут сразу работать с полной отдачей и производительностью, они хорошо знают жизнь предприятия и чувствуют себя на нем «своими». Все это в совокупности способствует закреплению кадров и уменьшению текучести, что для предприятий немаловажно.

Для студентов дуальное обучение — это отличный шанс рано приобрести самостоятельность и безболезненно адаптироваться к взрослой жизни. Дуальная система обеспечивает плавное вхождение в трудовую деятельность, без неизбежного для других форм обучения стресса, вызванного недостатком информации и слабой практической подготовкой. Оно позволяет не только научиться выполнять конкретные трудовые обязанности, но и развивает умение работать в коллективе, формирует профессиональную компетентность и ответственность. Дуальная модель обучения предоставляет прекрасные возможности для управления собственной карьерой. Уровень обучения в ее рамках постоянно повышается[2].

Программы дуального обучения включают три основных компонента: учебную и производственную практики, практические занятия, внеаудиторную работу (экскурсии, круглые столы, семинары-практикумы). В колледже элементы дуального обучения основываются на тесном взаимодействии с работодателями. Так, теоретическое обучение проводят преподаватели колледжа, работодатели принимают участие в разработке и согласовании рабочих программ учебных дисциплин и профессиональных модулей, программ учебных, производственных и преддипломных практик, тем выпускных квалификационных работ.

При преподавании своих дисциплин активно применяю технологии интерактивного обучения, технологии компетентностного обучения, технологии модульного обучения, технологии проблемного обучения. В качестве проблемных заданий могут выступать учебные задачи, вопросы, практические задания и т. Перед студентами ставится проблема, и они при непосредственном участии преподавателя или самостоятельно исследуют пути и способы ее решения.

При изучении междисциплинарных курсов, проведении практических занятий, целью которых является формирование практических или интеллектуальных профессиональных умений, отрабатываются определенные умения, и нарабатывается практический опыт. В результате выполнения работы у студентов расширяется сфера интересов; углубленное изучение темы; воспитание целеустремленности, работоспособности.

Все эти компетенции формируются в процессе дуального обучения, что получено теоретическим путем, закрепляется на базовых предприятиях.

Приоритет дуального обучения заключается в том, чтобы выпускник обладал всеми необходимыми компетенциями для качественной и успешной работы.

Дуальная система обучения способствует развитию социального партнерства и механизмов взаимодействия колледжа и работодателя, осуществление социально-культурной ориентации студентов, удовлетворение потребности граждан, общества и рынка труда в качественном образовании.

Для более успешного осуществления реализации дуального обучения в колледже осуществляется:

- разработка положения о порядке организации и проведения дуального обучения, программ по специальностям, годовых календарных графиков реализации программ и плана совместных мероприятий;

- разработка методических материалов, используемых в практикоориентированном обучении [2].

Внедрение дуальной системы обучения дает существенные преимущества, как для работодателя, так и для учебного заведения и для студента:

- решается главная задача – выпускается специалист, знающий, что он умеет и что он может предложить; формируются профессиональные качества студентов;
- идет подготовка компетентных специалистов требуемой квалификации;
- это отличный шанс приобрести самостоятельность и легче адаптироваться к взрослой жизни.

Итак, дуальная форма обучения позволяет укрепить практическую составляющую учебного процесса, сохраняя при этом уровень теоретической подготовки, обеспечивающий реализацию требований ФГОС СПО; помогает решить задачу подготовки специалистов, полностью готовых к выполнению конкретных трудовых функций и повышает профессиональную мобильность и конкурентоспособность выпускников на рынке труда[4].

Литература:

1. Григорьева Н.В., Швец Н.А. Модель подготовки специалистов в условиях дуального обучения // Современные проблемы науки и образования. – 2016. – № 6; URL: <https://www.science-education.ru/ru/article/view?id=25763> (дата обращения: 18.11.2021)
2. Кольга В. В. Подготовка современных специалистов в системе дуального образования / В. В. Кольга, М. А. Шувалова // Вестник красноярского государственного педагогического университета им. В. П. Астафьева. – Красноярск. – 2014. – С. 66-69.
3. С.И. Некрасов, Л.В. Захарченко, Ю.А. Некрасова Пилотный проект «Дуальное обучение»: критический взгляд специалистов. URL: <http://m-profobg.com/files/---.pdf> (дата обращения 17.11.2021г.)
4. Шилина О.А. Обучающее предприятие как важнейшая составляющая процесса обучения в дуальной системе профессионального образования Германии // Известия ПГПУ им. В.Г.Белинского. 2009, № 12 (16). С.243-248.

Триальная модель образования: опыт реализации проекта

Беляйкина Юлия Викторовна,
ГБПОУ РМ «Саранский техникум пищевой и
перерабатывающей промышленности»,
преподаватель, г. Саранск

ПРОГРАММА ЭКСПЕРИМЕНТА «ПОДГОТОВКА СПЕЦИАЛИСТОВ ОТРАСЛИ ОБЩЕСТВЕННОГО ПИТАНИЯ НА ОСНОВЕ ТРИАЛЬНОЙ МОДЕЛИ ОБРАЗОВАНИЯ»

В современных условиях рыночной экономики, основной национальной задачей Российской Федерации является сохранение здоровья и продление жизни населения нашей страны.

Общественное питание на сегодняшний день является одной из самых крупных отраслей народного хозяйства, и выполняет основную функцию – удовлетворение потребностей населения в питании. От выполнения данной функции, зависит работоспособность, настроение и качество жизни населения.

В связи с этим предприятия общественного питания постоянно развиваются, совершенствуются и обновляются. Каждое предприятие в праве самостоятельно вырабатывать тактику своей деятельности, внедрять достижения научно-технического прогресса, а также новые технологии обработки продуктов.

Внедрение инновационных технологий в ресторанный бизнес позволяет снизить энергетические, трудовые, сырьевые ресурсы, рационально использовать площади производственных помещений, часы максимальной и минимальной загрузки рабочего времени. В отношении качества продукции общественного питания применение nano технологий позволяет повысить пищевую ценность, микробиологическую безопасность, добиться стабильности высокого качества производимой продукции, увеличить сроки хранения кулинарной продукции в сравнении с традиционной технологией приготовления.

Именно триальное обучение, совмещающее в учебном процессе теорию, практику и изучение инноваций в соответствующих отраслях, позволит современному выпускнику получить необходимые профессиональные знания, навыки и компетенции по изучаемым профессиям, соответствующие мировым стандартам. Триальное обучение строится на взаимодействии трех субъектов обучения: образовательная организация, предприятие, тренировочный центр. Благодаря включению в образовательный процесс третьего участника студент, а затем и действующая трудовая единица обретает возможность

удерживать свои позиции в организации и не терять свою конкурентоспособность ввиду отказа от старых технологий.

Опираясь на многолетний опыт, приобретенный нашим учебным заведением в работе с предприятиями-работодателями; многочисленные совместные договора по подготовке кадров в области индустрии питания, хлебопечения, сервиса; рекомендации и пожелания со стороны работодателей, Педагогическим советом техникума было принято решение по разработке программы триального обучения.

Программа триального обучения, разработанная в нашем учебном заведении, носит экспериментальный характер.

Цель Программы:

Подготовка компетентных специалистов требуемой квалификации, обладающих определёнными социально-профессиональными характеристиками. Высокая мотивация в получении знаний. Развитие научно-исследовательского потенциала студентов, содействие профессиональному росту будущих специалистов.

Задачи Программы:

Создание благоприятных условий для реализации и внедрения триальной модели подготовки высококвалифицированных специалистов в профессиональной образовательной организации и на предприятиях.

Обеспечение получения выпускниками техникума необходимыми профессиональными знаниями, навыками и компетенциями по изучаемым модулям, соответствующих требованиям российского и международного уровней.

Формирование личностной направленности студентов на повышение уровня профессиональной компетентности; развитие интеллектуального потенциала обучающихся, привлечение их к исследовательской работе; выявление и стимулирование талантливых студентов;

Повышение разностороннего развития будущего специалиста с учётом здоровьесберегающих технологий приготовления пищи, базирующегося на применении высокотехнологичного оборудования.

Практическое обучение с максимальной ориентацией студентов на здоровый образ жизни, повышение культуры здорового питания.

Разработка и внедрение различного вида новшеств в технологии приготовления пищи, порождаемых значимые изменения в педагогической практике и существенно изменяющие её: тезаурус вкусов, ФБЮЖН кулинария, АРТ-визаж.

Партнёрские программы с предполагаемыми работодателями. Организация эффективного взаимодействия с ними с целью обмена практическим опытом.

Стимулирование бизнеса на инвестирование в профессиональное образование, применяющее здоровьесберегающие технологии.

Повышение квалификации педагогов. Внедрение современных информационно-коммуникационных технологий для сопровождения триальной модели подготовки квалифицированных рабочих кадров и специалистов среднего звена в профессиональной образовательной организации и на предприятиях.

Партнеры: ООО «Альянс Саранск», Гриль-бар «Барон Мюнхгаузен», ИП Стешин С.Н.

Программы и специальности/профессии: Совместно с работодателем разработана и будет реализована программы триального обучения по профессии 43.01.09 «Повар, кондитер»

Разработанная нормативная база (локальная):

1. Договор о триальном обучении между ООО «Альянс Саранск» и ГБПОУ РМ «Саранский техникум пищевой и перерабатывающей промышленности»,
2. Договор о триальном обучении между Гриль-бар «Барон Мюнхгаузен» и ГБПОУ РМ «Саранский техникум пищевой и перерабатывающей промышленности»,
3. Договор о триальном обучении между ИП Стешин С.Н. и ГБПОУ РМ «Саранский техникум пищевой и перерабатывающей промышленности»
4. Договор между студентом и работодателем по триальному обучению, заключаемый в индивидуальном порядке с каждым студентом и определяющий взаимные права и обязанности предприятия и обучающегося.
5. Приказ о назначении наставников.
6. Положение о наставничестве.

Ответственность сторон:

ГБПОУ РМ «Саранский техникум пищевой и перерабатывающей промышленности»:

- несет ответственность за получение обучающимися в полном объеме образования в соответствии с ФГОС СПО, учебным планом и программой дуального обучения.
- совместно с предприятиями разрабатывает и утверждает программу дуального обучения, рабочий учебный план специальности, годовой календарный график.
- совместно с предприятиями организует процедуру оценки общих и профессиональных компетенций по специальности в соответствии с ФГОС СПО и рабочими программами учебных дисциплин и профессиональных модулей обучающихся, освоенных им в процессе триального обучения.

ООО «Альянс Саранск», Гриль-бар «Барон Мюнхгаузен», ИП Стешин С.Н

- разрабатывают и утверждают практическую составляющую программы триального обучения;

- принимают обучающихся на обучение в количестве и в сроки, согласованные с Учреждением;

- заключают ученические договора о триальном обучении с обучающимися;

- закрепляют за обучающимися наставника из числа наиболее квалифицированных специалистов (рабочих) для обучения их практическим знаниям и приемам в работе по каждому направлению программы дуального обучения:

- обеспечивают обучающихся на период проведения триального обучения формой (спецодеждой) по действующим нормативам, средствами производства, расходными материалами;

- обеспечивают безопасные условия прохождения триального обучения для обучающихся на предприятии, отвечающие санитарным правилам, требованиям охраны труда, безопасности жизнедеятельности и пожарной безопасности; организуют процедуру оценки общих и профессиональных компетенций обучающихся.

Меры поддержки студентов от предприятия:

На время прохождения производственной практики студенты оформляются по ученическим договорам и получают заработную плату. К лучшим студентам применяется система поощрений и привлечение их к участию в мероприятиях, проводимых на предприятиях.

Организация учебного процесса:

Руководителем практики от учебного заведения ведется контроль посещаемости, своевременностью заполнения учебной документации, полноты отработки план - задания.

Третья составляющая триального обучения представлена изучением инноваций в кулинарии на базе собственных лабораторий и базовых предприятий.

Это тезаурус вкусов – креативное приготовление еды.

ФБЮЖН кулинария – смешивание стилей традиционных кулинарных предпочтений Запада и Востока. ФБЮЖН кулинария является полезной для здоровья человека так как полностью отвечает требованиям сбалансированного питания.

АРТ-визаж блюд или по-другому искусство украшать блюда или кулинарный визаж. АРТ-визаж в кулинарии с каждым годом становится всё более многогранным и развивается большими темпами, а сам АРТ-визаж искусстве становится самостоятельным направлением.

Назначение наставников:

Предприятие закрепляет наставника из числа наиболее квалифицированных специалистов для обучения практическим знаниям и приемам в работе и передачи собственного практического опыта. При закреплении наставников предприятие оплачивает труд работников (наставников) по проведению образовательного процесса в рамках триального обучения. Учитывая специфику работы предприятия, за каждым наставником закрепляется не более 2-х человек.

Оценка качества подготовки кадров:

Оценка качества подготовки обучающихся по программе триального обучения состоит из промежуточной аттестации. Промежуточная аттестация проводилась в форме экзамена по модулю и зачета по практике. Государственная итоговая аттестация проводится в форме демонстрационного экзамена.

Эффекты от внедрения триальной системы:

- студент после окончания обучения остается работать на месте прохождения практики. Переход на триальную форму обучения позволит сохранить молодые кадры внутри нашей республики. Ведь заблаговременное решение о подготовке необходимых конкретным предприятиям кадров, совместная разработка нормативной базы и стандартов освоения того или иного профессионального опыта позволят обеспечить молодых специалистов работой при условии их личной инициативности к труду. Триальная система образования позволяет избежать невостребованности выпускников у работодателей. Поскольку полученный ими профессиональный опыт, теоретические знания будут целиком и полностью отвечать запросам предприятия, на котором обучающиеся проходили практику;

- благодаря включению в образовательный процесс третьей составляющей студент, а затем и действующая трудовая единица, обретает возможность удерживать свои позиции на предприятии и не терять свою конкурентоспособность ввиду отказа от старых технологий, т.к. обучение студентов осуществляется в области последних инноваций по их специализации.

Таким образом, применение триального подхода в обучении благотворно повлияет на уровень подготовки студентов к реальным условиям труда. Выпускник, освоивший необходимые работодателю теоретические знания и получивший практический опыт, сможет оперативно включиться в производственный процесс без потери времени на адаптационный период. Соответственно, рынок труда будет обеспечен нужными высококвалифицированными специалистами.

Литература:

Локальные акты Государственного бюджетного образовательного учреждения РМ «Саранский техникум пищевой и перерабатывающей промышленности»

Социальное партнерство в профессиональном образовании при реализации дуальной и триальной моделей образования

**Кайванова Инна Геннадиевна,
Иванова Любовь Григорьевна,
ГБПОУ СК «Буденновский медицинский
колледж», преподаватели, г.Буденновск**

ДУАЛЬНОЕ ОБУЧЕНИЕ КАК ВОЗМОЖНОСТЬ СОЦИАЛЬНОГО ПАРТНЕРСТВА

Дуальное обучение, о котором в последнее время так много говорится в нашей стране, отнюдь не является инновационным продуктом последнего времени, его давно используют в системе подготовки кадров для своих предприятий многие европейские государства, широко известный пример - Германия.

Тем не менее с каждым днем все больше трезвея от посылов «безусловной ценности» всего «западного», важно еще раз проанализировать данный образовательный тренд на предмет его адекватности российской действительности. Дуальное обучение как возможность социального партнерства.

К неоспоримым преимуществам дуального обучения можно отнести следующее [4]:

1. Дуальная система, в соответствии со своим названием (от слова «дуэт»), основана на тесном взаимодействии образовательных организаций и предприятий, при этом первые отвечают за теоретическую подготовку обучающихся, а вторые — за практическую составляющую учебного процесса.

2. Обучающиеся, приобретая умения и навыки в лечебном учреждении, одновременно включаются в реальный производственный процесс, поэтому после выпуска им не нужна адаптация к работе, они могут безболезненно влиться в состав трудового коллектива.

3. Для лечебных учреждений дуальная система хороша тем, что в результате обучения «под заказ» появляются именно те кадры, которые нужны им. Принимая активное участие в учебном процессе, лечебные учреждения могут корректировать его содержание, изменять учебные программы в соответствии с ходом своей технологической модернизации.

4. Важной особенностью дуального подхода к обучению является то, что в данном случае лечебное учреждение даже в большей степени, чем образовательная

организация, заинтересовано в качественной подготовке кадров. Поэтому производители в полной мере разделяют ответственность за организацию учебного процесса, осуществляют контроль над деятельностью образовательного учреждения, следят за наличием преемственности в теоретической и практической подготовке обучающихся, которых воспринимают как своих будущих работников.

5. Дуальная система устраняет разрыв между тем, чему учат в профессиональной школе, и тем, с чем сталкиваются выпускники, приходя на лечебного учреждения. Это связано с тем, что материально-техническая база образовательных учреждений, как правило, обновляется с большим отставанием. На лечебного учреждениях же модернизация производства происходит постоянно — в соответствии с рождением новых технологий, производством нового оборудования и т.д.

6. Организация практической составляющей образовательного процесса на лечебного учреждениях приносит государству значительную экономию финансовых средств, необходимых для приобретения дорогостоящего оборудования в образовательные организации (которое, как правило, используется нерентабельно и большую часть времени простаивает).

Приведенные аргументы в пользу дуального обучения не вызывают никаких сомнений и однозначно позволяют признать целесообразность его использования. Однако при всем этом масштабно перейти на дуальное обучение наши образовательные организации и лечебного учреждения пока не готовы. Поэтому, воспринимая перспективность дуального обучения «в принципе», но не желая, чтобы получилось как только что в ситуации с декларативно-повсеместным внедрением ФГОС, которые за прошедшие четыре года в целом ряде случаев показали свою несостоятельность [2], необходимо решить следующие задачи и рассмотреть варианты его внедрения:

1. Необходимо определенный переходный период, чтобы осуществить пересмотр целей и задач образовательных организаций, скорректировать их основную миссию.

2. Необходимо пересмотреть основы самой системы обучения в каждой структурной единице профессионального образования, наметить точки соприкосновения образовательных организаций и конкретных предприятий, определить места разграничения сферы их полномочий.

3. Необходимо подготовить для работы в социальном партнерстве с образовательными организациями и сами лечебного учреждения. Причем подготовить не только с точки зрения перспективы увеличения на них всех видов нагрузки, но и идеологически — с позиции государственности, убедив промышленников и предпринимателей отказаться от права получать кадры «просто так».

4. При положительном решении вопроса об участии предприятий в процессах дуального обучения необходимо продумать и организовать на них специальные кабинеты, которые будут оборудованы всем необходимым для проведения учебной практики, в ходе которой обучающиеся могли бы приобрести первоначальные производственные навыки. Все заинтересованные стороны должны понимать, что без этого допустить обучающихся в отделения стационара невозможно: между теорией и реальной практикой в обязательном порядке должен быть цикл учебно-производственных занятий. Будет этот цикл большим или в достаточной мере компактным, зависит от конкретной ситуации, но имеющийся опыт однозначно говорит в пользу именно такой структуры учебного процесса.

5. Допускать студентов к производственному процессу в лечебное учреждение можно только на основании официального разрешения комиссии для каждого обучающегося. В состав комиссии должны входить представители как образовательной организации, так и лечебного учреждения. За образовательной организацией остается право контроля над общим руководством учебным процессом (проведение инструктажей по охране труда, контроль соблюдения режима труда и отдыха, контроль выполнения качества работы и т.д.), который осуществляется непрерывно в течение всего периода выполнения обучающимися трудовых функций на предприятии. Однако, учитывая тот факт, что обучающийся на время обучения на производстве становится членом трудового коллектива, контроль над этим процессом ложится и на руководителей данного лечебного учреждения.

6. Для успешного осуществления социального партнерства в вопросах дуального обучения необходима переориентация, переподготовка (или подготовка) как педагогических кадров в образовательных организациях, так и кадров на лечебного учреждениях. Их основной задачей станет подготовка под конкретные рабочие места высококвалифицированных специалистов, способных работать в совершенно новых условиях, по новым технологиям и с новым качеством. При выполнении вышеуказанных условий дуальное обучение поможет решить многие существующие задачи в профессиональном образовании. Реализация принципов дуального обучения возможна через социальное партнерство, нацеленное на максимальное согласование и реализацию интересов всех участников этого процесса. Только вместе с работодателями, объединив свои возможности, можно провести модернизацию в профессиональном образовании [3].

Взаимные обязательства. Для форсированного индустриального и инновационного развития Ставропольского края разработаны формы соглашений о сотрудничестве и социальном партнерстве образовательных организаций региона с

наиболее крупными лечебными учреждениями и отражены в них перечни мероприятий, которые будут содействовать максимальному удовлетворению потребностей работодателя в квалифицированных специалистах.

1. Образовательные организации и социальные партнеры должны совместно участвовать в разработке гибкой модульной программы для подготовки квалифицированных специалистов.

2. Для развития профессиональных компетенций обучающихся в учебных планах необходимо увеличить долю практик. Для этого социальным партнерам нужно вместе корректировать учебные планы, рабочие программы в соответствии со спецификой реальной дуальной целевой подготовки.

3. Социальные партнеры должны выявлять и поддерживать талантливых студентов.

4. С целью качественной подготовки кадров и гарантированного трудоустройства необходимо заключать трехсторонние договоры между лечебным учреждением, образовательной организацией и обучающимся.

Дуальная система обучения — это инновационный подход в организации целевой профессиональной подготовки, который предполагает согласованное взаимодействие образовательной и производственной сфер по подготовке специалистов. Сегодня она приобретает реальные практические возможности, поэтому необходимо всемерно поддержать программу по данному виду обучения и продолжить работу над ней в тесном сотрудничестве с социальными партнерами

Литература:

1. Дуальное обучение: опыт Германии и реалии России. Дуальная система / Управление производством. 02.06.2010 [Электронный ресурс] // URL: http://www.up-pro.ru/library/personnel_management.html.
2. Минобрнауки: сроки обучения в техникумах для поступивших после 9-го класса увеличатся / Информационное агентство России — Урал. 26.11.2014 [Электронный ресурс] // URL: <http://itar-tass.com/obschestvo/1603141>.
3. Смирнов И.П. МЦПК и ремейки профессионального образования // Профессиональное образование. Столица. — 2017. — №5.
4. Соловьева С.В. Дуальная система профессионального образования в Германии // Вестник Нижегородского университета им. Н.И.Лобачевского. Сер. «Социальные науки». — 2018.

Кузнецова Ирина Владимировна,
преподаватель специальных дисциплин,
Сычева Татьяна Сергеевна, и.о. директора,
зам.директора по УМК
ГБПОУ РМ «Саранский медицинский
колледж», г. Саранск

СОЦИАЛЬНОЕ ПАРТНЕРСТВО – ОСНОВА УЛУЧШЕНИЯ КАЧЕСТВА ПОДГОТОВКИ МОЛОДЫХ СПЕЦИАЛИСТОВ

В настоящее время в отечественной системе профессионального образования, в т.ч. медицинского, происходят существенные изменения.

Сотрудничество (партнерское взаимодействие) было и остается одним из основных факторов развития кадрового потенциала России. В каждый исторический период развития страны формировались и действовали свои виды и механизмы этого сотрудничества.

Основной движущей силой развития сотрудничества является обоюдная заинтересованность государства, профессионального образования и работодателей в подготовке профессиональных кадров, чьи знания, умения и профессиональные компетенции отвечают требованиям современной инновационной экономики. Подготовка профессиональных кадров для такой огромной и многоликой страны как Россия не может быть обеспечена усилиями только одного звена. Необходимо эффективное и ответственное сотрудничество всех заинтересованных сторон: государства, работодателей и общества.

Качество подготовки молодых специалистов в образовательных учреждениях находится в прямой зависимости от глубины полученных студентами знаний в ходе теоретического курса обучения, отработки и закрепления практических навыков в процессе практического обучения и производственной практики.

Имеющийся в образовательных учреждениях педагогический потенциал, методическое обеспечение, применение современных педагогических технологий позволяет в целом успешно осуществлять теоретическую и практическую подготовку обучающихся.

Очевидно, что совершенствование образовательной подготовки выпускника сегодня не может происходить без участия организаций, являющихся потенциальными работодателями. Развитие таких форм взаимодействия возможно через механизмы социального партнерства, достаточно полно изложенные в трудовом кодексе Российской Федерации.

Социальное партнерство в России имеет долгую историю, которая получила новое развитие в изменяющихся социально-экономических условиях. Развитие техники и информационных технологий, современная организация труда, способность работать в команде, принимать решения требуют от работников более широких умений и компетенций, чем раньше. Причем в настоящее время растет востребованность умений, которые могут быть перенесены из одной сферы деятельности в другую, в том числе коммуникативные и социальные. В этой связи роль профессионального образования приобретает особую значимость, как для отдельной личности, так и для работодателя и общества в целом. Именно поэтому профессиональное образование и обучение стало предметом пристального интереса социальных партнеров.

Основной способ осуществления социального партнерства – социальный диалог, в который вступают стороны с целью достижения соглашения на договорной основе по вопросам, представляющим взаимный интерес.

Направлениями взаимодействия колледжа и наших социальных партнеров являются:

- реализация государственных программ по подготовке компетентных рабочих кадров и специалистов профессионального образования для предприятий;
- организация производственной практики студентов;
- трудоустройство выпускников;
- совершенствование содержания образования и мониторинг качества подготовки специалистов;
- анализ рынка труда и потребностей в обучении;
- внесение предложений по изменению и дополнению содержания обучения;
- участие студентов и работников - наставников в конференциях и круглых столах, проводимых студентами;
- привлечение ведущих специалистов для чтения спецкурсов;
- стажировки преподавателей на предприятиях;
- укрепление и развитие учебно-материальной базы колледжа.

Развитие социального партнерства – одна из главных задач нашего учебного заведения. Социальное партнерство выступает и средством, и результатом высокого уровня развития учебного заведения. Вся работа с предприятиями, которых можно считать социальными партнерами, ведется на основании заключенных договоров.

Заключая договор и направляя студентов на практику, мы в соответствии с учебной программой четко определяем какие приемы и навыки, изученные на теоретических и практических занятиях в колледже, должен отработать студент на

производстве. Оценивание знаний и умений обучающихся осуществляется совместно с представителями баз практики, где эти знания закреплялись.

По итогам экзаменов, аттестаций социальными партнерами вносятся предложения, направленные на улучшение организации теоретического и практического обучения, производственной практики студентов.

Одним из возможных приемов социального партнерства является также организация конкурсов профессионального мастерства, где студенты закрепляют и углубляют полученные знания в процессе обучения; развивается творческое мышление и способность применять на практике полученные знания, умения и навыки; прививается уважение к избранной профессии.

Для развития нашего колледжа проблема социального партнерства приобретает актуальность, так как нам, как и любому учебному заведению, жизненно необходимо создать эффективный диалог между профессиональным образованием и работодателями.

Социальное партнерство мы понимаем как особый тип взаимодействия образовательного учреждения со всем субъектами рынка труда, территориальными органами управления, нацеленного на максимальную реализацию интересов всех участников этого процесса.

В нашем учебном заведении цель социального партнерства заключается в успешном решении основной задачи учебного заведения – подготовка высококвалифицированных компетентных специалистов, отвечающих требованиям работодателей

Партнерские отношения открывают для образовательного учреждения дополнительные возможности:

- постоянный доступ к информации о рынке труда, что позволяет уточнить структуру специальностей и профессий, объем подготовки кадров;
- организация практики студентов на оборудовании, задействованном на предприятии;
- совершенствование и укрепление материально-технической базы;
- трудоустройство выпускников колледжа;
- профориентация учащихся школ города и района;
- разработка компетентностных требований в рамках реализуемых специальностей и профессий по ФГОС.

К настоящему моменту в колледже проделана определенная работа:

- заключены договора по закреплению баз производственных (профессиональных) практик по всем обучаемым профессиям;

- студенты колледжа получили реальную возможность проведения занятий производственного обучения на предприятиях социальных партнеров;
- работники аптек являются наставниками при прохождении практики студентами;
- получены отзывы работодателей о качестве выпускников (специалистов) по всем специальностям – благодарственные письма от руководителей предприятий в адрес педагогического коллектива;
- выпускникам, положительно зарекомендовавшим себя во время прохождения практики, предоставляются рабочие места.

Профессиональные образовательные учреждения являются важным этапом подготовки инициативных, способных творчески мыслить и находить нестандартные решения, умеющих выбирать профессиональный путь студентов. Главные задачи современного профессионального образования – раскрытие способностей каждого студента, воспитание порядочного патриотичного человека, личности, готовой к жизни в высокотехнологичном, конкурентном мире.

Литература:

1. Конституция РФ. М. 2003.
2. Трудовой кодекс РФ. М.: Профиздат, 2002.
3. Киселев В.Н., Смольков В.Г. Социальное партнерство в России. Специфика и основные проблемы становления в период рыночных реформ: Учебное пособие. М., 2002.
4. Михеев В.А. Основы социального партнерства: теория и политика, практика: Учебник для вузов. М., 2003.
5. Долгова А., Жукова И. «Социальное партнерство»: условия эффективного функционирования // Человек и труд. 2003. № 6. С. 83-84.
6. <https://kopilkaurokov.ru/vsemUchitelam/prochee/vzaimodieistviia-s-sotsial-nymi-partnierami-v-dual-noi-sistiemie-obuchieniia>

Внедрение инновационных элементов социального партнерства в образовательное пространство

Жуков Максим Васильевич, к.б.н.,
Яковлев Андрей Викторович,
ОГБ ПОУ «Ульяновское училище
(техникум) олимпийского резерва»,
преподаватели, г. Ульяновск

СОВРЕМЕННЫЕ ТЕНДЕНЦИИ СОЦИАЛЬНОГО ПАРТНЕРСТВА В ОБРАЗОВАТЕЛЬНОЙ ОРГАНИЗАЦИИ

Одной из приоритетных задач в сфере образования, является формирование целостного и эффективного образовательного пространства, которое основано на принципах преемственности и взаимозависимости всех его элементов. При этом недостаточно внимания уделяется развитию партнерских отношений с образованием. Образовательные организации, в поиске методов и технологий дальнейшего собственного развития, все чаще овладевают новой для себя ролью – агента изменений в обществе и распространяют практику социальной активности. В настоящее время социальное партнерство – это вынужденная мера, так как успешно может развиваться то учебное заведение, которое открыто для сотрудничества, быстрее реагирует на изменения в обществе, а также ищет новые ресурсы для продвижения вперед. Развитие социального партнерства – предпосылка выхода организации на качественно новый уровень культурных, социальных, политических отношений с общественными организациями и органами государственной власти и местного самоуправления, а также существенный фактор повышения эффективности образовательных услуг в организации образования [1, с.32].

Социальное партнерство функционирует путем сотрудничества и координации деятельности многих независимых институтов, каждый из которых имеет законодательно определенную сферу автономии. При этом инновационное развитие образовательной организации – это процесс управляемых инновационных изменений педагогической системы, ее компонентов и их структурных элементов, обеспечивающих оптимизацию и инновационный характер результатов образовательной деятельности, что обуславливает качественно новый уровень развития организации [3, с.63].

Одним из перспективных направлений обобщения и представления опыта и достижений, оптимизации инновационной образовательной деятельности является

разработка моделей инновационного развития учебных заведений разных типов. Насущной остается также проблематика создания инновационной среды в образовательной организации, решение которой будет способствовать приобретению новых возможностей в условиях совершенствования системы образования. В современном социуме значительное внимание уделяется налаживанию партнерских отношений между образовательной организацией и всеми ресурсами, которые существуют в местном сообществе и привлечению граждан к соуправлению учебно-воспитательными заведениями; укреплению семьи и отношений между людьми. Социальное партнерство позволяет изменять, проектировать, апробировать и устанавливать новые общественно значимые функции системы образования. Поэтому проблема развития общества и удовлетворение его потребностей, привлечение родителей и жителей к решению социальных и других проблем, которые существуют как в образовательной организации, так и в обществе, моделирование инновационного развития образовательной организации актуальна для исследования [2, с.25].

Ключевыми задачами социального партнерства являются:

- развитие репутационного, экономического и кадрового потенциала образовательной организации;
- обеспечение благоприятных условий для реализации учебных и воспитательных задач;
- формирование мотивации (предложение грантового, статусного или иного стимула) для развития и практического применения академических способностей учащихся и профессиональных качеств педагогов;
- определение форматов и задач инновационной деятельности в системе образования, а также содействие в распространении эффективных инновационных практик;
- установление и поддержка конвергентных связей системы образования со сферами науки, культуры и производства.

Социальный партнер для образовательной организации – не резервный источник ресурсов, компенсирующий открывшиеся материальные или кадровые дефициты, но субъект образовательных отношений, формирующий мотивацию и предлагающий направления развития для директоров, обучающихся и педагогов. Подобное видение партнерства возникает благодаря тому, что сами образовательные организации готовы формулировать задачи и предлагать форматы сетевого взаимодействия [1, с.153].

Показателем такой готовности является стабильно высокий интерес к конкурсам инновационных программ и продуктов, а также результативное участие образовательных

организаций в инновационной работе, как на региональном, так и на федеральном уровнях.

Важной функцией социального партнера становится также его готовность к постановке реальных задач, вызванных социальной, культурной или производственной практикой. Это могут быть учебные задачи для профильного изучения отдельных предметных областей либо управленческие задачи для административного персонала. Сфера участия социального партнера, как мотиватора и драйвера развития в жизни школы представляется значительной. Серьезные задачи и дополнительные ресурсы может предложить только заинтересованный социальный партнер. Но для реализации разработанных с его участием образовательных программ или проектов требуется соответствующая материально-техническая база и кадровый потенциал.

Литература:

1. Авдеенко, М.В. Социальное партнерство в сфере образования. Учебное пособие [Текст] / М.В. Авдеенко, Т.М. Алешина, В.Н. Понкротова. – М.: Издательство МГОУ, 2006. – 60 с.
2. Бывшева, М.В. Социальное партнерство семьи и школы в непрерывном образовании детей [Текст] / М.В. Бывшева, И.Г. Чугаева // Нижегородское образование. – 2018. – № 2. – С. 17-23
3. Дроздов, Н.А. Социальное партнерство в образовании: сущность и содержание понятия [Текст] / Н.А. Дроздов // Известия Российского государственного педагогического университета им. А.И. Герцена. – 2016. – № 4. – С. 68-73.
4. Технологии социального партнерства в сфере образования: учеб.-метод. комплекс [Текст] / Е. В. Пискунова [и др.] ; Рос. гос. пед. ун-т им. А. И. Герцена. – СПб.: Изд-во РГПУ, 2008. – 205 с.

Сетевое взаимодействие как фактор повышения качества образования

**Яковлев Андрей Викторович,
Жуков Максим Васильевич, к.б.н.,
ОГБ ПОУ «Ульяновское училище
(техникум) олимпийского резерва»,
преподаватели, г. Ульяновск**

ОСНОВНЫЕ ПОДХОДЫ К ОЦЕНКЕ РЕЗУЛЬТАТИВНОСТИ СЕТЕВОГО ВЗАИМОДЕЙСТВИЯ ОБРАЗОВАТЕЛЬНЫХ УЧРЕЖДЕНИЙ

Одной из важнейших задач государственной политики в сфере образования на современном этапе является организация всестороннего партнерства, в том числе развитие сетевого взаимодействия на различных уровнях системы образования. В основе сетевого взаимодействия лежит понятие «сети».

Под сетевым взаимодействием сегодня понимается система горизонтальных и вертикальных связей, обеспечивающая доступность качественного образования для всех категорий граждан, его вариативность, открытость учреждений образования, повышение результативности образования для детей и профессиональной компетентности для педагогов, в том числе в области использования современных информационных технологий.

Теоретическое осмысление и практическое изучение вопроса сетевого взаимодействия позволило обозначить основные характеристики, свойственные этому процессу, а именно:

- единые идеи, цель и задачи для сети;
- существование так называемой фрактальной структуры (множество ячеек сети);
- отсутствие единоначалия;
- открытость в системе и самой системы; взаимодействие «по горизонтали».

На первый план в организации сети выходят такие характеристики, как:

- пространство (описание горизонтальных и вертикальных связей в сети);
- информация (содержание этих связей);
- время (логика развития сетевых отношений) и энергия (способы и формы жизнедеятельности в сети).

Сетевое взаимодействие — система связей, позволяющих разрабатывать, апробировать и предлагать профессиональному педагогическому сообществу инновационные модели содержания образования и управления его системой.

Первая ступень подобной коммуникации давно и прочно вошла в образовательную деятельность: семинары, круглые столы, конференции, дискуссии и встречи по обмену опытом и проблемным вопросам, дни партнерского взаимодействия и др.

В настоящее время сетевое взаимодействие — один из мощных ресурсов инновационного образования, основанного на следующих принципах:

1. Сеть — это возможность продвижения продуктов инновационной деятельности на рынок образовательных услуг и, таким образом, получение дополнительного финансирования;

2. Сетевое взаимодействие позволяет усиливать ресурс любого инновационного учреждения за счет ресурсов других учреждений;

3. Это современная высокоэффективная инновационная технология, которая позволяет образовательным организациям динамично развиваться;

4. Возможность организации взаимодействия и распространения передового опыта на основе ИКТ, имеющих большие преимущества перед другими способами, поскольку в данном случае инновационный опыт образовательного учреждения доступен широкому кругу пользователей интернет-сети.

Важно отметить, что при сетевом взаимодействии происходит не только распространение инновационных разработок, но и идет процесс диалога между образовательными учреждениями, образовательными учреждениями и другими социальными партнерами, а также процесс отражения в них опыта друг друга, отображение процессов, происходящих в системе образования в целом. Опыт участников сети оказывается востребованным не только в качестве примера, а также в качестве индикатора, который позволяет увидеть уровень собственного опыта и дополнить его чем-то новым, способствующим эффективности дальнейшей работы, усиливающими качество образования.

Результативность сетевого взаимодействия выражается в следующем:

- результаты освоения образовательных программ в соответствии с ФГОС;
- динамика результативности каждого учащегося в освоении образовательной программы;
- имидж и рейтинг образовательной организации, социальная успешность и адаптивность выпускников;

- степень удовлетворенности образовательным процессом всех субъектов;
 - статус образовательной организации.
 - увеличение процента педагогов, использующих дистанционные технологии в образовательном процессе для различных категорий детей и их родителей (в том числе для детей с ОВЗ и детей-инвалидов), а также транслирующих инновационный опыт, лучшие образовательные практики в условиях сетевого взаимодействия;
 - повышение профессиональной компетентности молодых педагогов за счет сетевого взаимодействия;
 - развитие компетентности родителей в вопросах воспитания ребенка, сохранения и сбережения его здоровья;
 - рост достижений всех участников инновационного процесса в конкурсах, проектах, соревнованиях, олимпиадах, в том числе дистанционных;
 - расширение возможностей получения качественного образования обучающимися с разными потребностями и возможностями;
- Эффективность реализации сетевого взаимодействия выражается в следующем.
- увеличение доступности и улучшение качества дошкольного образования (качество реализации ООП ДО);
 - повышение профессиональной компетентности педагогического и административного персонала — участников сетевого взаимодействия;
 - включение в образовательный процесс различных форм сетевого взаимодействия как одного из элементов образования и развития социальной компетентности дошкольников; - обеспечение преемственности между дошкольным и начальным общим образованием;
 - возможность получения качественного образования детьми различных категорий (ОВЗ, дети-инвалиды и др.);
 - привлечение детей к участию в различных олимпиадах, чемпионатах, конкурсах, творческих проектах на различных уровнях;
 - реализация индивидуализации образования через построение образовательной траектории на основе сетевых образовательных программ;
 - развитие системы экспертизы, консультаций, мониторинга инновационных процессов в учреждении;
 - расширение сотрудничества, межведомственного взаимодействия, социального партнерства;
 - интенсификация образовательного процесса за счет применения инновационных средств и технологий.

На уровне района и города:

- развитие районной и городской системы дошкольного образования на основе сетевого взаимодействия учреждений;
- эффективность использования бюджетных средств;
- повышение уровня качества, доступности, открытости и транслируемости (применения) образовательной информации;
- обеспечение качества достижения детьми целевых ориентиров ООП ДО соответственно ресурсоемкости;
- появление в городе образовательной сети инновационно активного детского сада;
- создание системы сетевого взаимодействия ДОО в целях повышение качества дошкольного образования в условиях реализации ФГОС ДО.

Инновационные эффекты: создание модели сетевого взаимодействия образовательных и других учреждений разного типа.

Критерии эффективности и жизнеспособности модели сетевого взаимодействия:

- положительная мотивация и интерес;
- нацеленность на единый конечный результат;
- доминирование горизонтальных связей над иерархической структурой;
- информационный обмен между сетевыми звеньями;
- долгосрочный характер связей;
- наличие нескольких центров активности;
- лидерство (новое, сетевое, безамбициозное);
- профессиональное управление;
- общие ценности и стандарты;
- согласование позиций;
- уважение участниками сетевого взаимодействия друг друга;
- способность адаптироваться в меняющихся условиях;
- открытость системы;
- вариативность.

Проекты сетевого взаимодействия, вариативное и разнообразное социальное партнерство позволят значительно повысить качество и доступность образования.

Уразаева Алсу Мусовна,
ГАПОУ «Буинский ветеринарный
техникум», преподаватель специальных
дисциплин, г. Буинск

ЭТАП ПОДГОТОВКИ И ПРОВЕДЕНИЯ ДЕМОНСТРАЦИОННОГО ЭКЗАМЕНА ПО СПЕЦИАЛЬНОСТИ 38.02.01 ЭКОНОМИКА И БУХГАЛТЕРСКИЙ УЧЕТ В ГАПОУ «БУИНСКИЙ ВЕТЕРИНАРНЫЙ ТЕХНИКУМ»

Демонстрационный экзамен становится обязательным условием выпуска студентов среднего профессионального образования на рынок труда по всем профессиям и специальностям. На сколько наши студенты будут подготовлены к сдаче этих экзаменов, настолько зависит их трудоустройство. Демонстрационный экзамен станет индикатором статуса учебного заведения, определит качество образовательных услуг. При сдаче экзамена необходимо моделировать реальные производственные условия, независимую экспертную оценку выполнения заданий демонстрационного экзамена[1,с.18].

Два года велась большая работа по созданию современной Учебной бухгалтерии, которая бы соответствовала Федеральным государственным образовательным стандартам.

Руководство учебного заведения во главе с директором вели большую работу по изысканию возможности создания кабинета, которая бы соответствовала современным требованиям. И с большой гордостью можно сказать, что работать в таком кабинете, мечта каждого преподавателя. В кабинете на сегодняшний день новая мебель, 11 компьютеров, 2 ноутбука, документокамера, интерактивная доска, видеопроектор, 5 принтеров, 2 сканера, базовые программы «1С: Предприятие, версия 8.3». Мы не предполагали, что в идеале мы готовимся уже к демонстрационному экзамену. Об этом мы узнали в октябре 2019-2020 учебного года. В марте 2020 года прошли обучение на эксперта демонстрационного экзамена, также провели обучение 6 экспертов от работодателей. В апреле нами был получен электронный аттестат о присвоении статуса Центра проведения демонстрационного экзамена, аккредитованном по стандартам Ворлдскиллс Россия по компетенции «Бухгалтерский учет». Демонстрационный экзамен проводится с целью определения у студентов уровня знаний, умений и практических навыков в условиях моделирования реальных производственных процессов. Хочется также подчеркнуть, что данный экзамен направлен и на проверку компетенций преподавательского состава, который отвечает за качественную подготовку студентов по соответствующим компетенциям [2,с.27].

Первый этап, который мы прошли со студентами по специальности 38.02.01 Экономика и бухгалтерский учет, показал некоторые пробелы, которые мы сегодня отработываем. Демонстрационный экзамен пробный мы сдавали по двум модулям. Первый модуль «Текущий учет хозяйственных операций и группировка данных» предусматривал выполнение задания в программе 1С, второй модуль «Составление бухгалтерской (финансовой) отчетности и ее анализ» предусматривал составление 5 форм годовой бухгалтерской отчетности, также полного анализа данной отчетности. Эксперты от работодателей остались довольны знаниями, умениями и навыками наших студентов.

Указали, на что нужно обращать внимание при подготовке специалистов. Конечно, выполнить за такое время такой объем конкурсного задания физически было не возможно. Вот это неотработанная часть демонстрационного экзамена. Наверное, разработчики должны провести хронометраж этих заданий, чтобы реально подойти к дальнейшей разработке заданий.

Второй этап демонстрационного экзамена начался в 2020-2021 учебном году. Так как после первого этапа мы внесли коррективы по подготовке к испытаниям, демонстрационный экзамен сдали студенты хорошо. Из 25 выпускников 10 сдали на «5», 14 студентов на «4», и одна «3». Очень большую помощь оказывает участие студентов по этой компетенции на чемпионатах Ворлдскиллс, Абилимпикс. В дальнейшем эти студенты помогают преподавателю при подготовке к экзаменам.

Таким образом, такой вид экзамена серьезно повышает мотивацию в связи с изменением организационных подходов к обучению: происходит практически самостоятельное обучение на рабочем месте, под руководством квалифицированных специалистов. Важно то, что сотрудничество с профессионалами помогает преподавателям и самому техникуму в целом более точно представлять себе требования, предъявляемые к программе обучения. При подготовке к демонстрационным экзаменам преподаватели сами проходят стажировку в реально действующих организациях и повышают свою квалификацию вместе с работниками этих организаций.

Литература:

1. Методика организации и проведения демонстрационного экзамена по стандартам WSR. // Приложение №1 к приказу Союза «Агентство развития профессиональных сообществ и рабочих кадров «WSR» от «30» ноября 2016 г. № ПО/19. – М. – 18 с.
2. Павлова О.А. Демонстрационный экзамен: приоритеты образовательной политики в СПО и новая реальность для образовательных организаций. // Дополнительное профессиональное образование в стране и мире. – 2016. – № 5–6 (27–28). 4. <https://worldskills.ru>.

Романова Ольга Викторовна,
ГБПОУ РМ «Саранский техникум
энергетики и электронной техники им. А. И.
Полежаева», преподаватель специальных
дисциплин, г. Саранск

СЕТЕВАЯ ФОРМА РЕАЛИЗАЦИИ ОБРАЗОВАТЕЛЬНЫХ ПРОГРАММ КАК ФАКТОР ПОВЫШЕНИЯ КАЧЕСТВА ОБРАЗОВАНИЯ

Согласно статьи 15 Федерального закона «Об образовании в Российской Федерации»: «Сетевая форма реализации образовательных программ обеспечивает возможность освоения обучающимся образовательной программы и (или) отдельных учебных предметов, курсов, дисциплин (модулей), практики, иных компонентов, предусмотренных образовательными программами (в том числе различных вида, уровня и (или) направленности), с использованием ресурсов нескольких организаций, осуществляющих образовательную деятельность, включая иностранные, а также при необходимости с использованием ресурсов иных организаций. В реализации образовательных программ и (или) отдельных учебных предметов, курсов, дисциплин (модулей), практики, иных компонентов, предусмотренных образовательными программами (в том числе различных вида, уровня и (или) направленности), с использованием сетевой формы реализации образовательных программ наряду с организациями, осуществляющими образовательную деятельность, также могут участвовать научные организации, медицинские организации, организации культуры, физкультурно-спортивные и иные организации, обладающие ресурсами, необходимыми для осуществления образовательной деятельности по соответствующей образовательной программе.» [1, с. 29] При этом применение сетевой формы взаимодействия не является обязательной и применяется, как один из факторов повышения качества образования. Перечислим факторы, влияющие на качество образования:

1) сетевая форма позволяет аккумулировать лучший опыт ведущих зарубежных и отечественных образовательных организаций;

2) освоение образовательной программы обучающимися в течение определенного времени за пределами своей образовательной организации способствует развитию личностных качеств;

3) сетевая форма расширяет границы информированности обучающихся о имеющихся образовательных и иных ресурсах и позволяет ему сделать осознанный выбор собственной образовательной траектории, что повышает мотивацию к учебе;

4) сетевая форма развивает способность адаптироваться к иной образовательной среде, традициям и педагогическим подходам, в том числе и к профессиональной среде;

5) сетевая форма активизирует обмен передовым опытом подготовки кадров между образовательными организациями;

б) сетевая форма создает условия для повышения уровня профессионально-педагогического мастерства преподавательских кадров.

В рамках варианта использования ресурсов иных организаций можно предложить ряд моделей организации сетевой формы, которые не являются исчерпывающими.

а) Модель включения модулей образовательных программ других организаций, осуществляющих образовательную деятельность. Такая образовательная программа утверждается базовой организацией, но она должна содержать согласование с образовательной организацией партнером. В данной модели возможно целенаправленное и углубленное изучение отдельных дисциплин, междисциплинарных курсов или модулей.

б) Модель «индивидуальный выбор». Обучающемуся предоставляется право самостоятельно выбрать необходимый ему модуль (дисциплину) для освоения в другой, в том числе зарубежной образовательной организации. Данная модель позволяет развивать у студентов именно то направление, которое ему наиболее интересно.

с) Модель «СПО-предприятие». Наиболее простым в реализации является включение в образовательную программу дисциплин (модулей), которые реализуются с использованием потенциала промышленных предприятий. В данном случае речь идет о практической подготовке к будущей профессии.

д) Модель «СПО- ВУЗ - предприятие». Такое взаимодействие перерастает в совместные исследования и внедрение их результатов в профессиональную деятельность. Участие в этом процессе обучающихся формирует качества, необходимые для инновационной профессиональной деятельности.

Таким образом, сетевое взаимодействие, основывающееся на сетевой форме реализации образовательных программ, является одним из ключевых факторов, влияющих на качество образовательного процесса.

Литература:

1. Федеральный закон от 29.12.2012 N 273 (ред. от 02.07.2021) «Об образовании в Российской Федерации»
2. Акмеологические аспекты сетевого взаимодействия в системе профессионально-педагогического образования/ под. ред. О.Б. Акимовой. Екатеринбург: ФГАОУ ВО «Рос.гос.проф.-пед.ун.-т», 2017, 157с

Арустамова Наталья Николаевна,
ГБПОУ «Волгоградский колледж
машиностроения и связи», мастер
производственного обучения, г. Волгоград

СЕТЕВОЕ ВЗАИМОДЕЙСТВИЕ КАК ФАКТОР ПОВЫШЕНИЯ КАЧЕСТВА ОБРАЗОВАНИЯ

Следует поддержать развитие сетевых педагогических сообществ, интерактивных методических кабинетов – словом, все, то что формирует профессиональную среду.

В. В. Путин



Важнейшими задачами образовательной политики государства на современном этапе выступает организация всестороннего партнерства, в котором развитие сетевого взаимодействия на различных уровнях системы образования занимает ведущее направление. Существуют разные определения понятия «сетевое взаимодействие».

Первый вариант представляет сетевое взаимодействие как систему горизонтальных и вертикальных связей, обеспечивающих доступность качественного образования для всех категорий граждан, вариативность образования, открытость образовательных организаций, повышение профессиональной компетентности педагогов и использование современных ИКТ-технологий.

Второй вариант связан с объединением нескольких общеобразовательных учреждений вокруг наиболее сильного общеобразовательного учреждения, обладающего достаточным материальным и кадровым потенциалом, которое выполняет роль «ресурсного центра». В этом случае каждое общеобразовательное учреждение данной группы обеспечивает преподавание в полном объеме базовых общеобразовательных предметов и ту часть профильного обучения (профильные предметы и элективные курсы), которую оно способно реализовать в рамках своих возможностей. Остальную профильную подготовку берет на себя «ресурсный центр».

Третий вариант, основан на кооперации общеобразовательного учреждения с высшими, средними и учреждениями начального профессионального образования с

привлечением дополнительных образовательных учреждений социально-культурного типа.

Сетевой характер взаимодействия образовательных учреждений приобретает в последние годы широкое распространение. Интеграция усилий образовательных учреждений, некая централизация ресурсов по сетевой модели приносит свои плоды. Отношения взаимной выгоды, «двусторонней полезности», лежащие в основе особого социального партнерства, являются одним из характерных признаков сетевого взаимодействия. Для него характерно также становление особых отношений между участниками, возникновение многочисленных социальных связей, формальных и неформальных контактов.

Но существуют определенные недостатки в организации сетевого взаимодействия, когда сетевые организации с неформализованными и дружескими связями фактически являются раем для расцвета корпоративных хищений и махинаций. Единственным гарантом для эффективной работы таких организаций является личная порядочность ключевых сотрудников.

Сетевое взаимодействие, как совокупность учреждений, имеет:

- общие цели,
- ресурсы для их достижения,
- единый центр управления.

Сети создаются в случае необходимости обмена ресурсами для достижения поставленной цели. Предполагается, что сеть в образовании включает во взаимодействие самые разные типы образовательных учреждений.

Нужно отметить, что многие образовательные организации достаточно успешно решают задачи сетевого взаимодействия, вузы находят возможность открытия первичных, экспериментальных площадок (в образовательных учреждениях, музеях, библиотеках, театральных студиях, учреждениях дополнительного образования и др.), активно сотрудничают между собой, такая сеть должна решать многие проблемы повышения качества на всех уровнях образовательного процесса.

Для этого необходимо, чтобы данная проблема была изучена на теоретико-методологическом уровне, необходимо системно-логическое построение системы взаимодействия по формированию готовности студентов-бакалавров к образовательной деятельности в условиях сетевого партнерства вуза и других учреждений в условиях среды, что позволит повысить компетенции обучающихся и сотрудников учреждений образования.

Рассмотрим ряд методологических подходов и принципы, на основе которых реализуется сетевое взаимодействие вуза с образовательными учреждениями.

Компетентностный подход за последнее десятилетие приобрел особое значение для российской системы образования, что связано, во-первых, с интеграцией России в европейское образовательное пространство, во-вторых, со сменой образовательной парадигмы, при которой смещены акценты с «принципа адаптивности на принцип компетентности выпускников образовательных учреждений», в-третьих, с ФГОС ВПО, а также в связи с возрастающей конкуренцией среди педагогических кадров.

В научной литературе встречается множество различных трактовок понятия «компетентности», но в основном оно определено как сочетание психологических и личностных качеств, позволяющих действовать самостоятельно и ответственно, а также как способность выполнять определенные трудовые функции. В словаре «Профессиональное образование» понятие «компетентность» определено как (от лат. *competens* – надлежащий, способный) мера соответствий знаний, умений и опыта лиц определённого социально-профессионального статуса реальному уровню сложности выполняемых ими задач и решаемых проблем.

Компетенция является результатом и может рассматриваться как интегральная характеристика качества подготовки обучающихся, их способность целевого, осмысленного применения комплекса знаний и способов деятельности (В.В. Краевский).

Компетентностный подход в образовании рассматривали В.А. Болотов, В.И. Байденко, И.А. Зимняя, В.В. Краевский, Н.В. Кузьмина, С.В. Макаров, В.П. Сергеева, В.В. Сериков, Ю.Г. Татур и др.

Несмотря на различия между подходами к определению понятия «компетенция», в каждой классификации можно выделить:

- мотивационную компетенцию (связана с внутренней мотивацией, интересами, индивидуальным выбором личности);
- социальную компетенцию (связана со способностью к сотрудничеству, умением решать проблемы в различных жизненных ситуациях, навыками взаимопонимания, коммуникационными навыками и т.п.);
- функциональную компетенцию (связана с умением оперировать научными знаниями и фактическим материалом в своей профессиональной деятельности, развитием собственного потенциала).

Рассмотрим компетенции, которые предполагается формировать у обучающихся в условиях сетевого взаимодействия вуза и образовательных учреждений:

– коммуникативная компетенция – направлена на установление контакта и взаимопонимания, взаимодействие в групповой и коллективной деятельности, умение выстраивать эффективное и созидательное общение;

– лидерская компетенция – умение создавать условия для объединения людей разных групп; умение ставить цели перед собой и другими, планировать и организовывать деятельность;

– креативная компетенция – поиск собственного нестандартного решения профессиональных и жизненных ситуаций;

– рефлексивная компетенция – умение анализировать собственную познавательную и творческую деятельность на каждом этапе своего профессионального становления; находить пути преодоления противоречий и недостатков, видеть способы.

Не менее значим для обоснования сетевого взаимодействия и инновационный подход, который рассматривается как особый вид деятельности, требующий совершенно новых характеристик личности как субъекта: потребность в переменах, умение уйти от власти традиций, определяя точки развития и адекватные им социальные механизмы; наличие творческого мышления и личностных качеств; способность находить идеи и использовать возможности их оптимальной реализации; способность ориентироваться в состоянии неопределенности и определять допустимую степень риска; готовность к преодолению возникающих препятствий; развитие способности к рефлексии и самоанализу. Все перечисленные качества в определенной мере соответствуют деятельности субъектов в сетевом взаимодействии вуза и образовательных учреждений.

Реализация вышеназванных методологических подходов (компетентностного и инновационного) позволяют определить основополагающие принципы:

- принцип динамичности – последовательное усвоение и совершенствование профессионально-личностных качеств на всех этапах становления личности в профессии;

- принцип комплексности – создание условий, необходимых для управления комплексным процессом социально-культурного сопровождения обучающихся студентов и педагогов образовательных учреждений, содействие в трудоустройстве и профессиональной адаптации, закреплении выпускников в образовательных учреждениях;

- принцип самостоятельности и активности – развитие стремления у обучающихся к профессионально-личностному самосовершенствованию, использованию ресурсов культурно-просветительской деятельности вуза;

- принцип креативности – создание условий для успешной интеграции личности в профессиональной деятельности; стимулирование к раскрытию и развитию

своего личностного потенциала, способности находить нестандартные решения в процессе профессиональной деятельности в образовательных учреждениях;

- принцип инновационности – предусматривает реализацию социальных проектов в соответствии с современными методиками и технологиями, которые неразрывно связаны с компетентностным и инновационным подходами;

- принцип мотивированности – предполагает заинтересованность обучающихся вуза и специалистов образовательных учреждений в самостоятельной деятельности, по формированию практических навыков, включенность в городскую образовательно-просветительскую среду;

- принцип социальной активности – рассматривает социально-культурную, педагогическую деятельность в городской среде как фактор овладения опытом общественных отношений;

- принцип событийности – предполагает выстраивание социального и культурно-образовательного процесса с наличием ярких запоминающихся событий, творцами и участниками которых являются как обучающиеся, так и педагоги образовательных учреждений;

- принцип конкурентноспособности – предусматривает формирование профессиональных компетенций, которые позволят после окончания вуза реализоваться в педагогической деятельности и выдерживать конкуренцию в данной сфере.

Сетевое взаимодействие в целях профессионального становления обучающихся педагогического образования в вузе строится на основе рассмотренных выше подходов, принципов и следующих компонентов: сотрудничество, опора на активность студентов, опора на запросы работодателей и студентов, практикоориентированность. Рассмотрим более детально каждый компонент:

- сотрудничество – реализация мероприятий в условиях сетевого взаимодействия, способствует профессиональному становлению будущих педагогов на основе тесного сотрудничества с образовательными учреждениями как партнерами и работодателями на различных этапах профессионального становления личности;

- опора на активность студентов – активное участие студентов в реализации своих проектов в условиях образовательных учреждений, использование ресурсов вуза и образовательных учреждений в области культурно-просветительской деятельности, самоопределения, профессионально-личностного самосовершенствования и профессионального продвижения;

- опора на запросы работодателей и студентов – разработка спектра мероприятий, учитывающих требования работодателей из образовательных учреждений и профессиональных предпочтений студентов;

- практикоориентированность – использование интерактивных методик работы со студентами и педагогами позволяет максимально раскрыть и развить их личностный потенциал, совершенствовать профессиональные навыки, необходимые для успешного трудоустройства, закрепления на рынке труда и профессиональном продвижения.

Мы рассматриваем компетентностный и инновационный подходы, как сопровождение процесса сетевого взаимодействия вуза с образовательными учреждениями в профессиональном становлении обучающихся педагогического образования, ориентированного на формирование у студентов дополнительных профессионально значимых компетенций и навыков, направленных на развитие профессионально-личностных качеств, а также способности самостоятельно и творчески решать реальные профессиональные задачи, что, в свою очередь, позволит выпускникам быть более конкурентоспособными в организации своей профессиональной деятельности на современном рынке труда.

В современных условиях широко обсуждается и обосновывается мысль о том, что именно образование аккумулирует позитивные эффекты в разных сферах, позволяя превращать слабые стороны в сильные.

Развитие сетевого взаимодействия государства и бизнеса, кооперации организаций образования с другими экономическими субъектами позволяет улучшить образовательную среду, развивать и привлекать инвестиции, инициировать создание новых рабочих мест, решать социально-экономические проблемы и устранять конфликтные ситуации в современном мире. Как правило, сетевое взаимодействие учреждений образовательной и просветительной сферы преследует следующие цели:

- содействие сохранению образовательных особенностей территории в рамках структуры;

- развитие сетевого взаимодействия и сотрудничества между разными учреждениями образовательной сферы деятельности федерального, регионального, местного уровней;

- создание долговременных проектов для привлечения более широкого круга субъектов образования.

Рассматривая сетевое взаимодействие вуза с образовательными учреждениями в целях эффективной подготовки обучающихся педагогического образования строится на

основе следующих компонентов: сотрудничество, опора на активность обучающихся, опора на запросы работодателей и студентов, практикоориентированность.

Эффективность сетевого взаимодействия вуза и образовательных учреждений, как организация университетского округа, позволяет на практике добиться того, что нельзя сделать поодиночке: оказывать влияние на другие организации и учреждения, как внутри сети, так и за её пределами; углубить понимание проблемы и расширить границы действий благодаря объединению организаций и учреждений с различными возможностями; обеспечить обмен идеями, мнениями, опытом и технологиями.

Итак, сетевое взаимодействие создается на добровольной основе (что на практике ни всегда соблюдается), удерживается общей проблематикой и интересами всех членов сети. Создание сети всегда является результатом проектного замысла, поскольку участники должны участвовать в едином целеполагании, согласовывать механизмы и схемы взаимодействия, договариваться о результатах деятельности, что позволит повысить качество подготовки всех субъектов образовательной сети.

Литература:

Сергеева В.П., Медведь Э.И., Грибкова Г.И. СЕТЕВОЕ Взаимодействие в образовании как функция повышения качества подготовки обучающихся // Современные наукоемкие технологии. – 2016. – № 7-1. – С. 195-199;

URL: <https://top-technologies.ru/ru/article/view?id=36088> (дата обращения: 18.11.2021).

Актуальные вопросы организации и проведения демонстрационного экзамена на основе стандартов WorldSkills

**Мишина Елена Ивановна,
Зольникова Людмила Ивановна,
ГБПОУ РМ «Саранский государственный
промышленно-экономический колледж»,
преподаватели, г. Саранск**

АКТУАЛЬНЫЕ ВОПРОСЫ ОРГАНИЗАЦИИ И ПРОВЕДЕНИЯ ДЕМОНСТРАЦИОННОГО ЭКЗАМЕНА НА ОСНОВЕ СТАНДАРТОВ WORLDSKILLS

Демонстрационный экзамен по стандартам Ворлдскиллс – это форма государственной итоговой аттестации выпускников по программам СПО которая предусматривает:

- моделирование реальных производственных условий для демонстрации выпускниками профессиональных умений и навыков;
- независимую экспертную оценку выполнения заданий демонстрационного экзамена, в том числе и экспертами - представителями предприятий;
- определение уровня знаний, умений и навыков выпускников в соответствии с международными требованиями.

Демонстрационный экзамен проводится с целью определения у студентов - выпускников уровня знаний, умений, навыков, позволяющих вести профессиональную деятельность в определенной сфере и выполнять работу по конкретной профессии или специальности в соответствии со стандартами Ворлдскиллс Россия.

Важными задачами демонстрационного экзамена являются:

1. Определение уровня подготовки выпускников и соответствие стандартам Worldskills;
2. Получение независимой оценки, содержания и качества образовательных программ и уровня подготовки кадров;
3. Оценка состояния и приведения в соответствие материально-технической базой;
4. Оценка уровня квалификации преподавательского состава;

Внедрение демонстрационного экзамена в структуру государственной итоговой аттестации для колледжа необходимо для:

- повышения уровня профессиональных компетенций педагогических кадров;
- повышения рейтинга колледжа; публичности и открытости проведения экзамена;
- взаимовыгодного партнерства (эксперты);
- возможности объективно оценить содержание и качество образовательных программ, материально-техническую базу, уровень квалификации преподавательского состава;
- качественной и независимой экспертной оценки в соответствии международными стандартами;

Демонстрационный экзамен для студентов дает: возможность подтвердить квалификацию в соответствии с требованиями международных стандартов Ворлдскиллс; шанс получить предложение о трудоустройстве на этапе выпуска из колледжа; электронный паспорт профессионала в личном профиле в системе eSim.

Демонстрационный экзамен по специальности Экономика и бухгалтерский учет в ГБПОУ РМ «Саранском государственном промышленно-экономическом колледже» в 2021-2022 учебном году будет проводиться второй раз.

При подготовке важным условием является прохождение учебных практик, которые позволяют применить полученные теоретические знания при выполнении практических заданий. На практиках студенты закрепляют навыки по работе в программе 1С Предприятие-Бухгалтерия, по составлению финансовой и налоговой отчетности, осуществляют финансовый анализ и составляют аналитическую справку.

Одна из учебных практик направлена на формирование навыков по учету имущества и источников его образования в программе 1С:Предприятие-Бухгалтерия 8, которая включает в себя отражение первичными документами хозяйственных операций, формирование регистров бухгалтерской отчетности и составление финансовой и налоговой отчетности. Последующая практика направлена на формирование навыков по анализу финансового состояния предприятия и подготовке аналитической справки. Студенты отрабатывают навыки по сохранению на электронных и бумажных носителях бухгалтерских документов.

Выполнение задания демонстрационного экзамена строго регламентировано и потери времени влияют на конечный результат.

Формирование финансовой отчетности и ее анализ предусматривает работу в табличном редакторе excel. Это позволяет избежать ошибок в аналитических расчетах. Все это позволяет качественно подготовиться к сдаче демонстрационного экзамена.

В процессе подготовки к демонстрационному экзамену в учебном 2020-2021 к были использованы дистанционные образовательные технологии. Для этого применялась (и применяется) электронно-информационная образовательная среда Moodle, куда вошли электронные образовательные ресурсы. Так же в процессе подготовки использовалась облачная версия программы 1С:Предприятие.

Недостатками в работе студентов была нехватка времени, где именно по этой причине не все задания были выполнены или выполнены, но с ошибками.

Исходя из вышеперечисленного студентам необходимо порекомендовать больше работать в программе 1С: Предприятие-Бухгалтерия 8., а преподавателям разработать больше различных заданий для подготовки к демонстрационному экзамену.

Литература:

1. Федерального закона от 29.12.2012 г. №273-ФЗ «Об образовании в Российской Федерации».
2. ФГОС СПО по специальности 38.02.01 Экономика и бухгалтерский учет (по отраслям), утвержденного приказом Министерства образования и науки Российской Федерации от 05.02.2018 г. №69.
3. Порядка проведения государственной итоговой аттестации по образовательным программам среднего профессионального образования, утвержденного приказом Министерства образования и науки Российской Федерации от 16.08.2013 г. №968.
4. Порядка организации и осуществления образовательной деятельности по образовательным программам среднего профессионального образования, утвержденного приказом Министерства образования и науки Российской Федерации от 14.06.2013 г. №464.
5. Методических рекомендаций о проведении аттестации с использованием механизма демонстрационного экзамена, утвержденных распоряжением Министерства просвещения Российской Федерации от 01.04.2019 г. №Р-42.

Камаева Татьяна Александровна,
ГБПОУ РМ «Саранский техникум сферы услуг и промышленных технологий»,
преподаватель специальных дисциплин,
г. Саранск

ОРГАНИЗАЦИЯ И ПРОВЕДЕНИЕ ДЕМОНСТРАЦИОННОГО ЭКЗАМЕНА НА ОСНОВЕ СТАНДАРТОВ WORLDSKILLS

Современные механизмы внешней оценки профессиональных компетенций дают возможность определить направления совершенствования деятельности конкретной образовательной организации с целью соответствия лучшим мировым образцам подготовки профессиональных кадров.

Проведение демонстрационного экзамена реализуется в рамках внедрения регионального стандарта кадрового обеспечения промышленного роста в субъектах Российской Федерации.

Настоящая Методика разработана в целях оказания методической помощи образовательным организациям, реализующим программы среднего профессионального образования, участвующим в апробации проведения демонстрационного экзамена по стандартам «Ворлдскиллс Россия» (WorldSkills Russia) и определяет формат, порядок его организации и проведения, включая требования к процедурам и участникам.

2. Цели и задачи проведения демонстрационного экзамена по стандартам «Ворлдскиллс Россия» (WorldSkills Russia).

Демонстрационный экзамен проводится с целью определения у студентов и выпускников уровня знаний, умений, навыков, позволяющих вести профессиональную деятельность в определенной сфере и (или) выполнять работу по конкретным профессиям и специальностям в соответствии со стандартами «Ворлдскиллс Россия» (WorldSkills Russia).

Включение формата демонстрационного экзамена в процедуру государственной итоговой аттестации обучающихся профессиональных образовательных организаций – это модель независимой оценки качества подготовки, содействующая решению нескольких задач системы профессионального образования и рынка труда без проведения дополнительных процедур.

Выпускники, прошедшие аттестационные испытания в формате демонстрационного экзамена получают возможность:

- одновременно с подтверждением уровня освоения образовательной программы в соответствии с Федеральными государственными образовательными стандартами подтвердить свою квалификацию в соответствии с требованиями международных стандартов «Ворлдскиллс Россия» (WorldSkills Russia) без прохождения дополнительных аттестационных испытаний;

- подтвердить свою квалификацию по отдельным профессиональным модулям, востребованным предприятиями-работодателями и получить предложение о трудоустройстве на этапе выпуска из образовательной организации;

- одновременно с получением диплома о среднем профессиональном образовании получить документ, подтверждающий квалификацию и признаваемый предприятиями, осуществляющими деятельность в соответствии со стандартами «Ворлдскиллс Россия» (WorldSkills Russia).

3. Обязательные условия для проведения демонстрационного экзамена по стандартам «Ворлдскиллс Россия» (WorldSkills Russia).

В рамках проведения апробации проведения демонстрационного экзамена по стандартам «Ворлдскиллс Россия» (WorldSkills Russia) для обучающихся, осваивающих

образовательные программы среднего профессионального образования, Союз «Ворлдскиллс Россия» (WorldSkills Russia) определяет обязательные условия для признания результатов демонстрационного экзамена международным и российским сообществом «Ворлдскиллс» (WorldSkills):

3.1. Контрольно-измерительные материалы, оценочные средства.

Для проведения демонстрационного экзамена по стандартам «Ворлдскиллс Россия» (WorldSkills Russia) используются контрольно-измерительные материалы и инфраструктурные листы, разработанные экспертами «Ворлдскиллс Россия» (WorldSkills Russia) на основе конкурсных заданий предыдущих финалов Национального чемпионата «Ворлдскиллс Россия» (WorldSkills Russia). Задания должны содержать все модули предыдущего финала Национального чемпионата «Ворлдскиллс Россия» (WorldSkills Russia) и должны сопровождаться схемой начисления баллов, составленной согласно требованиям технического описания, а также подробным описанием критериев оценки выполнения заданий.

Разработанные задания, применяемые оценочные средства и инфраструктурные листы утверждаются национальными экспертами по компетенциям, являются едиными для всех лиц, сдающих демонстрационный экзамен в профессиональных образовательных организациях РФ. Любые изменения утвержденного пакета экзаменационных заданий, условий и времени их выполнения осуществляются с согласия Союза «Ворлдскиллс Россия» (WorldSkills Russia) и подлежат обязательному согласованию с национальными экспертами.

3.2. Формирование экспертной группы, организация и обеспечение деятельности экспертной группы.

Для обеспечения организации и проведения демонстрационного экзамена Союзом «Ворлдскиллс Россия» (WorldSkills Russia) по предложению региональных координационных центров Союза «Ворлдскиллс Россия» (WorldSkills Russia) за 3 месяца до начала демонстрационного экзамена определяются главные эксперты на каждую площадку проведения демонстрационного экзамена из числа сертифицированных экспертов (далее – Главный эксперт). При этом предпочтение отдается кандидатам, не занятым в системе среднего профессионального образования субъекта РФ, на территории которого проводится демонстрационный экзамен.

При непосредственном участии и по согласованию с главным экспертом формируется Экспертная группа на каждую площадку проведения демонстрационного экзамена из числа экспертов, указанных в п. 4.3. настоящей методики. Количественный состав Экспертной группы по каждой компетенции определяется Главным экспертом,

который ее возглавляет, если иное не предусмотрено решением Союза «Ворлдскиллс Россия» (WorldSkills Russia) или уполномоченных им лиц.

Обеспечение деятельности Экспертной группы по подготовке и проведению демонстрационного экзамена осуществляется ЦПДЭ, в том числе по вопросам, касающимся оплаты проезда, проживания, питания экспертов, привлеченным к работе из других регионов и населенных пунктов.

Организация деятельности Экспертной группы осуществляется Главным экспертом, который после ее формирования обязан распределить обязанности и полномочия по подготовке и проведению демонстрационного экзамена между членами Экспертной группы.

На время проведения экзамена из состава Экспертной группы назначается Технический эксперт, отвечающий за техническое состояние оборудования и соблюдение всеми присутствующими на площадке лицами правил и норм охраны труда и техники безопасности.

Ответственность за внесение баллов и оценок в систему CIS несет Главный эксперт.

Члены экспертных групп могут быть включены в составы Государственных экзаменационных комиссий образовательных организаций, участвующих в демонстрационном экзамене.

3.3. Регистрация участников демонстрационного экзамена, информирование о сроках проведения экзамена.

Регистрация участников, информирование о сроках и порядке проведения демонстрационного экзамена осуществляется ЦПДЭ. Не менее, чем за 2 месяца до планируемой даты проведения экзамена образовательные организации, принявшие решение о проведении демонстрационного экзамена, направляют в адрес ЦПДЭ список студентов и выпускников, сдающих демонстрационный экзамен по стандартам «Ворлдскиллс Россия» (WorldSkills Russia).

3.4. Подготовка площадки проведения демонстрационного экзамена и установка оборудования.

После уточнения количества участников демонстрационного экзамена по компетенциям Главным экспертом разрабатывается и утверждается схема расстановки и комплектования рабочих мест на каждую площадку.

Ответственность за обеспечение площадок оптимальными средствами и необходимой инфраструктурой для проведения демонстрационного экзамена по каждой

компетенции в соответствии с техническими описаниями и инфраструктурными листами несет ЦПДЭ.

За 2 дня до начала демонстрационного экзамена Главным экспертом проводится контрольная проверка площадки на предмет соответствия всем требованиям, фиксируется факт наличия необходимого оборудования.

4. Подготовительный этап.

За 1 день до начала демонстрационного экзамена Экспертной группой производится дооснащение площадки (при необходимости) и настройка оборудования.

В указанный день осуществляется распределение рабочих мест участников на площадке в соответствии с жеребьевкой. Жеребьевка проводится в присутствии всех участников способом, исключающим спланированное распределение рабочих мест или оборудования. Итоги жеребьевки фиксируются отдельным документом.

Инструктаж по охране труда и технике безопасности (далее – ОТ и ТБ) для участников и членов Экспертной группы проводится Техническим экспертом под роспись.

После распределения рабочих мест и прохождения инструктажа по ОТ и ТБ участника предоставляется время не более 2 часов на подготовку рабочих мест, а также на проверку и подготовку инструментов и материалов, ознакомление с оборудованием и его тестирование.

4.1 Правила и нормы техники безопасности.

Все лица, находящиеся на площадке проведения демонстрационного экзамена должны неукоснительно соблюдать правила и нормы ОТ и ТБ.

Документация по ОТ и ТБ разрабатывается и утверждается ЦПДЭ и должна включать в себя подробную информацию по испытаниям и допуску к работе с электрическими ручными инструментами. Полная документация по ОТ и ТБ размещается на официальном сайте ЦПДЭ за месяц до начала экзамена.

4.2 Проведение основных мероприятий демонстрационного экзамена. Правила поведения во время демонстрационного экзамена, права и обязанности участников и членов Экспертной группы.

Экзаменационные задания выдаются участникам непосредственно перед началом демонстрационного экзамена. На изучение материалов и дополнительные вопросы выделяется время, которое не включается в общее время проведения демонстрационного экзамена. Если задание состоит из модулей, то члены Экспертной группы обязаны выдавать участника задание перед началом каждого модуля или действовать согласно техническому описанию. Минимальное время, отводимое в данном случае (модульная

работа) на ознакомление с информацией, составляет 15 минут, которые не входят в общее время проведения демонстрационного экзамена. Ознакомление происходит перед началом каждого модуля. К выполнению экзаменационных заданий участники приступают после указания Главного эксперта.

В ходе проведения экзамена участникам запрещаются контакты с другими участниками или членами Экспертной группы без разрешения Главного эксперта.

В случае возникновения несчастного случая или болезни участника, об этом немедленно уведомляется Главный эксперт, которым, при необходимости принимается решение о назначении дополнительного времени для участника.

В процессе работы участники обязаны неукоснительно соблюдать требования ОТ и ТБ. Несоблюдение участником норм и правил ОТ и ТБ ведет к потере баллов. Постоянное нарушение норм безопасности может привести к временному или окончательному отстранению участника от выполнения экзаменационных заданий.

4.3. Оценка экзаменационных заданий.

Выполненные экзаменационные задания оцениваются в соответствии со схемой начисления баллов, разработанной на основании характеристик компетенций, определяемых техническим описанием. Все баллы и оценки регистрируются в системе CIS.

Члены Экспертной группы при оценке выполнения экзаменационных заданий/модулей обязаны демонстрировать необходимый уровень профессионализма, честности и беспристрастности, соблюдать требования регламента проведения демонстрационного экзамена и Кодекса этики движения «Молодые профессионалы» («Ворлдскиллс Россия» (WorldSkills Russia)).

Литература:

1. Федеральный закон от 29.12.2012 года №273-ФЗ «Об образовании в Российской Федерации».
2. Перечень поручений по реализации Послания Президента Российской Федерации Федеральному Собранию от 4 декабря 2014 года от 5 декабря 2014 года № Пр-2821.
3. Распоряжение Правительства Российской Федерации от 03 марта 2015 года №349-р «Об утверждении комплекса мер, направленных на совершенствование системы среднего профессионального образования, на 2015-2020 годы».
4. www.worldskills.ru.
5. www.sibou.ru.

Колистратова Елена Геннадьевна,
ГБПОУ РМ «Ичалковский педагогический
колледж», преподаватель психолого-
педагогических дисциплин, с. Рождествено

ДЕМОЭКЗАМЕН И СТАНДАРТЫ WORLDSKILLS КАК НОВАЯ ФОРМА ОЦЕНКИ КАЧЕСТВА ПОДГОТОВКИ МОЛОДЫХ ПРОФЕССИОНАЛОВ

В современных условиях рыночной экономики одним из важнейших направлений деятельности образовательных организаций является адаптация выпускников на рынке труда, в которую входит: формирование личностной зрелости, готовности молодежи к самореализации в профессиональной деятельности, а также способности молодых специалистов эффективно действовать на рынке труда. Сегодня современному руководителю нужны специалисты, способные практически решать встающие перед ними профессиональные проблемы, успешное решение которых напрямую зависит от сформированности общих и профессиональных компетенций – качественных образований, основанных на знаниях, опыте, ценностях, которые приобретаются в процессе профессиональной подготовки.

WorldSkills – это международное некоммерческое движение, целью которого является повышение престижа рабочих профессий и развитие профессионального образования путем гармонизации лучших практик и профессиональных стандартов во всем мире посредством организации и проведения конкурсов профессионального мастерства, как в каждой отдельной стране, так и во всем мире в целом.

Союз «Молодые профессионалы (Ворлдскиллс Россия)» выступает официальным представителем международного движения WorldSkills в России и охватывает все регионы страны. Сегодня стандарты Worldskills становятся стандартами подготовки кадровсоревнования, которые проводятся в рамках движения WorldSkills, направлены на практическую работу участников. Выполнение конкурсных заданий в каждой из компетенций оценивают эксперты, обладающие высоким уровнем знаний в конкретной области. За время существования организации были выработаны высокие стандарты, требующие серьезной подготовки конкурсантов. Такой подход призван воспитывать востребованных мастеров в условиях активно развивающегося рынка труда [1].

На чемпионате рабочих профессий Worldskills студенты показывают приобретенные ими профессиональные навыки в различных сферах трудовой деятельности, отстаивают честь образовательной организации, делают определенные заявки на будущее и занимают призовые места. Благодаря методическому обеспечению,

разработанности оценочных процедур, регламентов проведения конкурсов, движение Worldskills позволяет выстроить образовательный процесс, обеспечивающий высокий уровень подготовки специалиста. Использование преподавателями активных методов образования для участия в чемпионатах Worldskills способствует повышению качества образовательного процесса, выработке новых подходов к профессиональным ситуациям, развитию творческих способностей студентов.

Активное внедрение в образовательный процесс компетентного подхода, создание условий для формирования у обучаемого опыта самостоятельного решения познавательных, коммуникативных, организационных, нравственных и иных проблем, составляют основу подготовки обучающегося к участию в конкурсах профессионального мастерства и к успешной самостоятельной профессиональной деятельности.

Главными характеристиками выпускника образовательного учреждения является его компетентность и мобильность. В этой связи акценты при изучении учебных дисциплин, профессиональных модулей переносятся на сам процесс познания, эффективность которого полностью зависит от познавательной активности самого студента. Проблема активности личности в обучении как ведущий фактор достижения целей обучения, общего развития личности, профессиональной подготовки утверждает, что основным направлением активизации обучения является не увеличение объема передаваемой информации, а создание условий осмысленности и личностной активности с целью выражения себя как субъекта учебной деятельности и своего индивидуального «Я» [3].

На сегодняшний момент планируется и создается множество вариантов проверки знаний и способностей человека. Иногда они нужны просто для оценки собственных возможностей и, в этом случае, зачастую люди открывают себя с новых сторон. А с другой стороны такие инновации необходимы и являются обязательными для определенных групп людей, для определенного контингента работников различных организаций или учреждений. Данные преобразования коснулись и образовательные учреждения. Одним из таких преобразований является демонстрационный экзамен как новый формат подведения итогов обучения.

Демонстрационный экзамен – подтверждение профессиональной квалификации студентов согласно международным стандартам WorldSkills. Демонстрационный экзамен по стандартам WorldSkills (ДЭ) – чаще всего применяется как форма государственной итоговой аттестации (ГИА) или промежуточной аттестации (ПА) студентов или выпускников по программам среднего профессионального образования (СПО) в образовательных организациях среднего и высшего профессионального образования.

Механизм ДЭ может использоваться в корпоративном сегменте, в программах переподготовки и других. По итогам проведения ДЭ участник получает Паспорт компетенций (SkillPassport). В документе указан не только общий балл, весь результат разбит на модули.

Данный вид экзамена по стандартам WorldSkills проводится с целью определения уровня знаний, умений и навыков у студентов по конкретным профессиям или специальностям. Соревнования, организованные по стандартам WorldSkillsRussia, проводятся по различным компетенциям и отличаются друг от друга по содержанию и критериям оценивания. Подготовка к демонстрационному экзамену позволяет с одной стороны сформировать основные трудовые навыки (базовые) в полном объеме у каждого обучающегося и создать условия для самостоятельной деятельности выпускника в соответствии с требованиями рынка труда.

На экзамене моделируется реальная производственная ситуация, задача выпускника – на практике продемонстрировать свои умения и навыки. Оценку выпускникам дают независимые эксперты. Чтобы стать экспертом, необязательно преподавать, надо быть специалистом в своей сфере и пройти специальную подготовку в соответствии с международными стандартами WorldSkills. В качестве экспертов выступают и представители крупных предприятий-работодателей. И дело не только в том, что эксперты лучше подготовлены и знают процедуру проведения экзамена и критерии оценивания. В WorldSkillsRussia считают, что преподаватели не должны участвовать в итоговой аттестации своих же студентов. Принцип «кто обучает – тот и оценивает» – одна из причин того, что результаты аттестации не отражают реального уровня выпускников. При проведении экзамена предусмотрена онлайн-трансляция на сайте WorldSkillsRussia. Для проведения демонстрационного экзамена колледжи и вузы должны оборудовать рабочие площадки. Требования к ним прописаны в нормативных документах. Эксперты при проведении демонстрационного экзамена следят не только за практическими знаниями и навыками сдающего, но и за его внутренним состоянием, за способностью к самообладанию и делают акцент на таких навыках, как устойчивость к стрессам, умение управлять собой, коммуникабельность и умение взаимодействовать с людьми, ответственность и гибкость.

Компетенции ассоциации WorldSkills отличны друг от друга. Каждая из них требует от студентов специальных и соответствующих знаний, навыков, должного мастерства, присущего определенной компетенции. Они разнообразны, по-своему уникальны, сложны и не похожи друг на друга, но такого рода экзамены выполняют схожие функции:

- 1) повышают профессионализм и работоспособность;
- 2) повышают ответственность и концентрацию внимания;
- 3) экзамены такого типа ставят сдающих студентов, уже практически в условия будущей работы;
- 4) позволяют адекватно оценить собственные способности и возможности;
- 5) дают надежды на перспективное будущее (в случае хорошо сданного экзамена).

Демонстрационный экзамен ставит две основные задачи перед студентами: достойно продемонстрировать свои знания по профессии, тем самым подтвердить профессионализм преподавателей, которые вкладывали свои знания и навыки в студентов, на протяжении всего периода обучения, а также спланировать свое ближайшее будущее, после получения результатов экзамена, сделав соответствующие выводы.

В свою же очередь, экзамены, проводящиеся по международным стандартам WorldSkills, представляют собой, важный и ответственный этап, после прохождения, которого многие перспективные студенты становятся молодыми специалистами по определенным профессиям или специальностям, соответствующих компетенций. А те, кто займет призовые места, имеет все шансы для трудоустройства в престижных фирмах и организациях. Демонстрационный экзамен по стандартам WorldSkills, в свою очередь, подтверждает авторитетность и весомость проводимых соревнований и подчеркивает их влияние во всем мире [2].

Таким образом, в процессе слаженной совместной работы и используя движение Worldskills в образовательном процессе, формируется единая образовательная среда, создаются комфортные условия для профессионального обучения и подготовки специалистов, востребованных на рынке труда, компетентных, ответственных, готовых к профессиональному росту по выбранной специальности. Участие в чемпионатах «Молодые профессионалы» WorldskillsRussia способствует повышению качества подготовки специалистов.

Включение формата демонстрационного экзамена в процедуру государственной итоговой аттестации обучающихся профессиональных образовательных организаций – это модель независимой оценки качества подготовки кадров, содействующая решению задач системы профессионального образования и рынка труда.

Литература:

1. История Движения WorldSkills в мире [Электронный ресурс]. – [2021]. – Режим доступа : <http://www.worldskills.ru>. – Загл. с экрана.
2. Коняева, М. Г. Демонстрационный экзамен студента как отражение профессионализма педагога / М. Г. Коняева [Электронный ресурс]. – [2021]. – Режим доступа : <https://infourok.ru>. – Загл. с экрана.
3. Шахова, Е. Н. Практические занятия с использованием стандартов WorldSkills как средство повышения качества подготовки педагогических кадров / Е. Н. Шахова [Электронный ресурс]. – [2021]. – Режим доступа : <http://metod-sbornik.ru>. – Загл. с экрана.

Галкина Галина Александровна,
ГБПОУ ВО «Воронежский государственный
промышленно-экономический колледж»,
преподаватель, г. Воронеж

ДЕМОНСТРАЦИОННЫЙ ЭКЗАМЕН КАК ЭЛЕМЕНТ СИСТЕМЫ ОЦЕНКИ КАЧЕСТВА КВАЛИФИКАЦИЙ ВЫПУСКНИКОВ

Образование не стоит на месте, каждый год внедряют новые критерии оценки качества подготовки обучающихся.

Перед любым образовательным учреждением, в процессе подготовки обучающихся, стоит вопрос подготовки квалифицированных специалистов по любой специальности. Не менее важен и вопрос оценки качества подготовки кадров, так как в зависимости от квалифицированной оценки зависит дальнейший профессиональный рост обучающихся и успешная профессиональная карьера.

Демонстрационный экзамен является одной из передовых форм аттестации обучающихся в сфере профессиональной подготовки специалистов среднего звена.

Демонстрационный экзамен по стандартам «WorldSkills» дает образовательному учреждению новый формат подведения итогов обучения и позволяет оценить профессиональные компетенции обучающихся.

Мы знаем, демонстрационный экзамен (ДЭ) – это вид аттестационного испытания в процессе ГИА или промежуточной аттестации по образовательным программам СПО или по их части, целью которого является оценка соответствия уровня освоения общих и профессиональных компетенций требованиям ФГОС СПО. ДЭ предусматривает моделирование реальных производственных условий для решения обучающимися практических задач профессиональной деятельности и проводится по стандартам WorldSkills, что также позволяет определить уровень компетенций, позволяющих вести профессиональную деятельность в определенной сфере и (или) выполнять работу по конкретной профессии или специальности в соответствии с международными требованиями.

Проведение ГИА в форме демонстрационного экзамена закреплено в ФГОС СПО по ТОП-50 и зафиксировано в Порядке проведения государственной итоговой аттестации.

В период с 15 по 28 июня 2021 года, обучающиеся нашего колледжа проходили итоговую аттестацию в форме демонстрационного экзамена по профессии 43.01.09 «Повар, кондитер».

Демонстрационный экзамен проводился на базе Центра проведения демонстрационного экзамена - ГБПОУ ВО Семилукский политехнический колледж.

В демонстрационном экзамене принимали участие 22 студента колледжа.

В качестве задания на демонстрационный экзамен был взят комплект оценочной документации (КОД) № 1.1, который состоит из задания, с максимально возможным баллом 34,75 и продолжительностью 6,5 часов, предусматривающий для оценки знаний, умений и навыков по всем разделам и минимальным требованиям Спецификации стандарта компетенции «Поварское дело».

Для проведения государственной итоговой аттестации в виде демонстрационного экзамена колледжем был разработан пакет локальной документации: положение о проведении демонстрационного экзамена, программа ГИА, приказы, графики, план проведения демонстрационного экзамена.

Все основные нормативные документы, касающиеся организации и проведения демонстрационного экзамена, были размещены в специальном разделе на сайте колледжа.

К демонстрационному экзамену были допущены лица, успешно прошедшие все предшествующие аттестационные испытания, предусмотренные учебным планом и не имеющие академической задолженности.

План проведения демонстрационного экзамена корректировался главным экспертом площадки проведения демонстрационного экзамена в зависимости от времени, выделенного на проведение демонстрационного экзамена, количества участников и рабочих мест. Жеребьевку проводил главный эксперт за 1 день (С-1) до начала демонстрационного экзамена. Оглашение измененного задания производилось сразу после жеребьевки, далее студентам было дано 2 часа чистого времени для написания меню и окончательной заявки продуктов при необходимости.

Все участники экзамена за один день выполняли 3 модуля В, F, С. На выполнение задания демонстрационного экзамена (В, F, С) отводилось 4 часа, без учёта подготовки и уборки рабочего места (0,5 часа) + 2 часа для написания меню, общая продолжительность выполнения задания демонстрационного экзамена 6,5 часов.

Ход выполнения задания демонстрационного экзамена оценивался методом экспертного наблюдения экспертной группой, которая делилась на 3 подгруппы:

- 1-я группа осуществляла объективное оценивание выполнения задания демонстрационного экзамена;
- 2-я группа осуществляла субъективное оценивание работы участника на площадке демонстрационного экзамена;

– 3-я группа осуществляла субъективное оценивание при дегустации работ участников демонстрационного экзамена.

Все баллы фиксируются в ведомостях оценок и в системе CIS. Государственной экзаменационной комиссией осуществляется перевод полученного количества баллов в оценки «отлично», «хорошо», «удовлетворительно», «неудовлетворительно» (Таблица 1).

Таблица 1 - Перевод баллов в оценку

Количество баллов	Оценка
(34,75 - 24,3 баллов)	5 (отлично)
(24,29 - 13,9 баллов)	4 (хорошо)
(13,89 – 6,95 баллов)	3 (удовлетворительно)
(менее 6,94 баллов)	2 (неудовлетворительно)

Работу по оценке результатов и подведения итогов демонстрационного экзамена на площадке возглавляет главный эксперт, который организует и контролирует деятельность экспертной группы, обеспечивает единство требований, предъявляемых к участникам, вносит баллы в систему CIS, предоставляет сведения о результатах выполнения заданий участниками демонстрационного экзамена государственной экзаменационной комиссии.

Протоколы демонстрационного экзамена хранятся в архиве образовательной организации и РКЦ.

По итогам демонстрационного экзамена выпускники продемонстрировали следующие результаты: «отлично» - 0%, «хорошо» - 68,2% (15 человек), на «удовлетворительно» - 31,8% (7 человек). Средний балл - 5,0.

Демонстрационный экзамен – это процедура, позволяющая обучающемуся в условиях, приближенных к производственным продемонстрировать освоенные профессиональные компетенции. Выпускники, прошедшие аттестационные испытания в форме демонстрационного экзамена получают возможность:

– одновременно с подтверждением уровня освоения образовательной программы в соответствии с Федеральными государственными образовательными стандартами получают квалификацию в соответствии с требованиями международных стандартов без прохождения дополнительных аттестационных испытаний;

– подтвердить свою квалификацию по отдельным профессиональным востребованным предприятиям и-работодателями и получать предложения трудоустройстве на этапе выпуска из образовательной организации;

– одновременно с получением диплома о среднем профессиональном образовании получить документ, подтверждающий уровень профессиональных компетенций в соответствии со стандартами WorldSkills– Паспорт компетенции (Skills Passport). Этот документ подтверждает профессиональный уровень владения компетенцией в соответствии со стандартами «WorldSkills», дает путевку обучающимся в жизнь. Этот документ не вызывает недоверия у работодателей, так как подтверждает профессиональные компетенции подготовленных специалистов среднего профессионального образования. Ведь проведение внутренних и международных чемпионатов «WorldSkills» широко средствами печати, просторах интернета.

Таким образом, демонстрационный экзамен становится реальным фактом в нашей жизни, все несоответствия и отрицательные моменты будут с течением времени преодолены в результате проб и ошибок, разработаны рычаги управления процессами демонстрационного экзамена, ведь все новое должно пройти определенную апробацию в образовательной организации и повысить качество подготовки конкурентноспособного специалиста.

Литература:

1. Комплекты оценочной документации 34 WSI Поварское дело <https://esat.worldskills.ru/competencies/c05e5790-e6b7-425c-a2cc-3010e47bd528/categories/c6af7d72-73bb-4b4f-b2c7-4898351d16ca>
2. Павлова О.А. Демонстрационный экзамен: приоритеты образовательной политики в СПО и новая реальность для образовательных организаций. // Дополнительное профессиональное образование в стране и мире. – 2016 – №5 – 6. – 28 с.
3. Станулевич О.Е. Профессиональные компетенции как показатель качества профессионального образования / О.Е. Станулевич // Среднее профессиональное образование. 2013. № 4. С. 5 - 10.

Юнусова Фиряя Фаритовна,
ГАПОУ «Буинский ветеринарный техникум»,
преподаватель, г. Буинск

ВНЕДРЕНИЕ ПРОФЕССИОНАЛЬНЫХ СТАНДАРТОВ И СТАНДАРТОВ WORLD SKILLS RUSSIA ПО КОМПЕТЕНЦИИ «ПОВАРСКОЕ ДЕЛО»

Президент Республики Татарстан Рустем Миннеханов, выступая перед представителями экономического сообщества Республики Татарстан в октябре 2016 года, заявил, что работодатели не всегда удовлетворены качеством подготовки трудовых ресурсов, во многом из-за отсутствия их прямого влияния на процесс подготовки и оценки знаний выпускаемых специалистов. Он обозначил важность и необходимость подготовки специалистов с учетом требований профессиональных стандартов и международных

стандартов WorldSkills WSI/WSR (Ворлдскиллс, ВС). На практике востребованы выпускники, которые могут «думать» руками, причем делать это быстро и качественно[2].

Профессиональным образовательным организациям поставлена задача реализации Комплекса мер, направленных на совершенствование системы среднего профессионального образования, на 2015-2020 годы в соответствии со Стратегией развития системы подготовки рабочих кадров и формирования прикладных квалификаций в Российской Федерации на период до 2020 года.

В соответствии с этим запущен масштабный проект подготовки кадров по самым востребованным и перспективным профессиям и специальностям в соответствии с лучшими зарубежными стандартами и передовыми технологиями (ТОП-50). Доля ПОО, участвующих в реализации ТОП-50, к 2020г. должна составить более 50%.

В нашем техникуме также начали реализацию проекта ТОП-50 по новым ФГОС СПО, назовем их 4- го поколения 43.01.19 Повар, кондитер. Я представила диапазон деятельности для данного проекта, вот некоторые основные новые требования которых отметила:

1. Интеграция с профессиональными и международными стандартами
2. Требования к выпускникам с учетом международных стандартов, введение Демонстрационного Экзамена
3. Усилены требования к профессиональному уровню кадрового состава
4. Модернизация материально-технической базы
5. Профессиональная направленность иностранного языка.

Существенные изменения внесены в государственную итоговую аттестацию, теперь ее обязательной частью является Демонстрационный экзамен с учетом стандартов Worldskills.

Педагогический коллектив нашего колледжа имеет опыт успешной работы по подготовке и проведению ДЭ. В 2015-16 учебном году сдавали ГИА в формате ДЭ по профессии «Повар, кондитер»-18 выпускников. В этом учебном году ДЭ сдают 84 выпускника со следующих учебных заведений, так как являемся Центром проведения Демонстрационного экзамена: Апастовский аграрный колледж, Дрожжановский многопрофильный техникум, Тетюшский сельскохозяйственный техникум, Аксубаевский аграрный колледж, Лаишевский сельскохозяйственный техникум.

Также в своем выступлении я хотела бы акцентировать тему и демонстрационных экзаменов. Мне довелось работать в качестве эксперта на демонстрационных экзаменах выпускных групп по профессии «Повар- кондитер» в 4 колледжах.

Положительными моментами являлось одинаковое задание для всех студентов, это было интересным «толчком» для студентов, ведь условия для всех равны, продукты те же, но качество приготовления и соблюдение технологии остается за студентом. Стоит отметить, что сразу бросалась в глаза и существующая база для учебной практики, а также квалификация преподавательского состава. Что можно ожидать от студента того учебного заведения, где нет нужных условий для освоения практического материала? Я думаю - ничего положительного. Такие экзамены, конечно, большая эмоциональная встряска и для студентов, и для их преподавателей, но, как показывает опыт первого года проведения таких экзаменов, рациональное зерно в этом есть сейчас, и будет дальше, тем более демонстрационный экзамен стал согласно новых ФГОС СПО обязательной процедурой. Как уже мы знаем, этот экзамен летом этого года будут сдавать и студенты, заканчивающие 4 курс по специальности «Технология продукции общественного питания». Во многих колледжах на экзаменах присутствовали в качестве экспертов и работодатели, которые делали предложения о приеме на работу тут же, как говорится «не отходя от кассы».

Мы понимаем, насколько огромный труд надо проделать, чтобы студенты сдали достойно экзамен и получили ожидаемые разряды. По первому опыту могу сказать - часто студент, идущий на 4-5 разряд, еле дотягивал до третьего и наоборот. Вроде бы расстраиваться не стоит - не всем дано творить шедевры, кто-то должен делать и простые вещи. Это теперь уже наша с вами проблема - как вложить в студента максимальные знания по профессии в период обучения, чтобы потом достойно пожинать плоды этих усилий и видеть, что кроме простых вещей он способен на многое или имеет неплохой потенциал для профессионального роста. Я считаю, что увеличение часов учебной и производственной практики может способствовать решению этой проблемы, лучше действовать по принципу «лучше один раз увидеть, чем сто раз услышать».

Для проведения демонстрационного экзамена по стандартам (WSR) используются контрольно-измерительные материалы и инфраструктурные листы, разработанные экспертами WS на основе конкурсных заданий и критериев оценки. Задания должны содержать все модули заданий и должны сопровождаться схемой начисления баллов, составленной согласно требованиям технического описания, а также подробным описанием критериев оценки выполнения заданий.

Конечно это огромная работа, которая ставит перед коллективом новые задачи. Если мы хотим выпускать конкурентоспособного специалиста – мы должны шагать в ногу со временем. Тем более у нас для этого есть все: работоспособный коллектив, необходимое оборудование и желание

Литература:

1. Движение WorldSkills станет двигателем российского образования. [Электронный ресурс]. Режим доступа: <http://worldskills.ru/dvizhenie-worldskillsstanet-dvigatелеm-rossiy/> -11.04.2016
2. Профессиональные стандарты, утвержденные Приказами Минтруда: «Повар», № 610н от 08.09.2015; «Кондитер», № 597н от 07.09.2015
3. Федеральный закон от 29.12.2012 № 273-ФЗ «Об образовании в Российской Федерации»
4. Федеральный государственный образовательный стандарт среднего профессионального образования по профессии 19.01.17 «Повар, кондитер», утвержденный приказом Министерства образования и науки Российской Федерации № 798 от 2 августа 2013 года, зарегистрированного Министерством юстиции (рег. № 29749 от 20 августа 2014 года)

**Яковлев Андрей Викторович,
Жуков Максим Васильевич,
ОГБ ПОУ «Ульяновское училище
(техникум) Олимпийского резерва»,
преподаватели, г. Ульяновск**

ПРАКТИЧЕСКИЙ ОПЫТ ПРОВЕДЕНИЯ ИТОГОВОЙ АТТЕСТАЦИИ СТУДЕНТОВ В ФОРМЕ ДЕМОНСТРАЦИОННОГО ЭКЗАМЕНА НА ОСНОВЕ СТАНДАРТОВ WORLDSKILLS

Опыт проведения демонстрационного экзамена на базе Ульяновского техникума олимпийского резерва позволил выявить объективные и субъективные препятствия на пути реализации требований государства в направлении объективизации оценки подготовленности выпускников СПО, а также показал возможные точки роста и ресурсы.

Так, включение в компетенцию модулей, не входящих в ФГОС по специальности и, соответственно, подготовка по этим модулям к демонстрационному экзамену расширяет направленность профессиональной подготовки, а проведение демонстрационного экзамена в соответствии со стандартами WorldSkills Russia [2] является стимулом для материально-технического развития организации СПО. Кроме того, включение выпускников в систему мониторинга учета достижений WorldSkills — eSim позволяет молодым специалистам в дальнейшем трудоустроиться в соответствии с высокими требованиями работодателей, иметь конкретные индивидуальные профессиональные достижения в своем портфолио.

Проведение итоговой аттестации в форме демонстрационного экзамена в соответствии со стандартами WorldSkills Russia, позволило выделить несколько характерных аспектов.

Первый аспект – актуализация учебных программ. Очевидно - неполное соответствие профессиональных, образовательных стандартов и требований компетенций WorldSkills. Таким образом, для проведения Государственной итоговой аттестации за

пределами традиционной методики необходимо предварительно провести актуализацию образовательных программ в соответствии с требованиями профстандартов и/или WorldSkills. Необходимо было обучить студентов по актуализированным программам и только после этого проводить Государственную итоговую аттестацию по выбранной методике. Введение новых или расширенных компетенций и направлений профессионального обучения в образовательные программы образовательной организации СПО потребовало проведения значительной научно-методической работы по приведению в соответствие учебных планов, рабочих программ и другого учебно-методического обеспечения, что, в свою очередь, определило обязательное и перманентное повышение квалификации преподавательского состава.

Нельзя не отметить того, что система повышения квалификации преподавателей СПО ориентирована на традиционную модель обучения, и к ней как к общественному институту должны быть также предъявлены новые требования в связи с переориентацией итоговой аттестации выпускников СПО на проведение демонстрационного экзамена по стандартам WorldSkills Russia. Таким образом, технологические вызовы WorldSkills Russia актуальны и для институтов повышения квалификации работников образования.

Второй аспект - требования к составу экзаменационной комиссии. На сегодняшний день по действующей традиционно итоговой аттестации в состав комиссии входят педагогические работники образовательных организаций и социальные партнеры — работодатели. В соответствии с методикой WorldSkills демонстрационный экзамен могут принимать только сертифицированные специалисты. Преподаватели техникума были оперативно направлены на профильные курсы обучения и получили удостоверения экспертов. Так была решена кадровая проблема количества специалистов по демонстрационному экзамену.

Третий аспект - сроки проведения демонстрационного экзамена. Сегодня Государственная итоговая аттестация проводится традиционно в течение одного учебного дня для одной выпускной группы, тогда как по методике WorldSkills каждый обучающийся должен выполнять работу в течение нескольких дней. При условии, что во многих образовательных организациях одновременно выпускается большое количество студентов по однопрофильным профессиям и специальностям, а сроки Государственной итоговой аттестации определены в Федеральных государственных образовательных стандартах, есть серьезный риск не уложиться. Данная проблема была решена путем создания нескольких площадок, увеличено количество экзаменационного оборудования, оптимизированы организационные условия проведения демонстрационного экзамена.

На сегодняшний день выпускники профессиональных образовательных организаций обучались по образовательным стандартам, не актуализированным в соответствии с профессиональными и требованиями WorldSkills, и, следовательно, предъявлять требования к выпускникам на соответствие этим стандартам нельзя.

Говоря о преимуществах демонстрационного экзамена как формы проведения Государственной итоговой аттестации, обратим внимание на то, что практически все педагогические работники согласны, что такая форма итоговой аттестации несет в себе целый ряд преимуществ перед традиционной ГИА. В первую очередь это более широкий охват компетенций по сравнению с требованиями к минимальным профессиональным компетенциям Федеральных государственных образовательных стандартов. Изначально движение WorldSkills было направлено на выявление лучших молодых профессионалов и соответственно все задания для проведения чемпионатов разрабатываются с повышенными требованиями к уровню квалификации. Кроме того, для формирования заданий движение WorldSkills использует базу оценочных материалов мирового масштаба, сформированную за годы существования чемпионатов. И конечно, большим преимуществом данной методики является возможность получения выпускником учреждения среднего профессионального образования вместе с дипломом сертификата WorldSkills с занесением в международную базу CIS.

Сегодня, когда усиление процессов стандартизации в образовании неизбежно влечет за собой усиление контроля исполнения Федеральных государственных образовательных стандартов и процедур их применения, для органов управления образованием становится очевидным, что традиционные формы и методы государственного контроля качества образования нуждаются в совершенствовании с учетом современных реалий развития системы профессионального образования. С этой точки зрения внедрение демонстрационного экзамена как формы проведения Государственной итоговой аттестации способствует развитию российской системы профессионального образования в соответствии с современными экономическими требованиями к работникам.

Литература:

1. Паспорт приоритетного проекта «Образование» по направлению «Подготовка высококвалифицированных специалистов и рабочих кадров с учетом современных стандартов и передовых технологий» («Рабочие кадры для передовых технологий»). Утвержден Президиумом совета при Президенте Российской Федерации по стратегическому развитию и приоритетным проектам (протокол от 25.10. 2016 № 9) [Электронный ресурс] // Правительство России.
URL: <http://static.government.ru/media/files/7ARTAf6Lqv5wSXjIeJbJVioduObukhty.pdf>.
2. Реформа среднего профессионального образования (отечественный и зарубежный опыт) // Бюллетень о сфере образования. — 2017. — № 11. — С. 5–26.
3. Финско-Российский проект «Умения — ключ к качеству и производительности труда, PROSKILLS» [Электронный ресурс] // Платформа для публикаций Pandia.ru. URL: <http://pandia.ru/text/79/047/37375.php>.

Практический опыт участия в Чемпионатных движениях

Кузьмина Людмила Викторовна,
ГБПОУ РМ «Торбеевский колледж мясной и
молочной промышленности», преподаватель
специальных дисциплин, р.п.Торбеево

ПРАКТИЧЕСКИЙ ОПЫТ УЧАСТИЯ В ЧЕМПИОНАТНЫХ ДВИЖЕНИЯХ

Современному деловому миру нужны люди с принципиально новой психологией, умеющие составлять жизненные планы, готовые к принятию самостоятельных решений практических задач и к ответственности за результат своей деятельности. Преуспевать в условиях современной экономики может лишь тот, кто научился четко определять цели, организовывать поиск путей их реализации, анализировать ход работы, извлекать уроки из временных неудач. Поэтому педагогам профессиональной школы необходимо не только подготовить квалифицированных выпускников, но и выйти на новый уровень подготовки будущих специалистов, соответствующих мировым стандартам.

В настоящее время активно растет международное некоммерческое движение WorldSkills Россия, целью которого является повышение престижа рабочих профессий.

Наиболее ярким образцом внедрения и реализации инновационной модели профессиональной подготовки является формирование предпринимательской компетенции, которая не связана с какой-то конкретной специальностью или профессией.

Более того во ФГОС по ТОП -50 предусмотрено формирование общих компетенций:

- ОК 11. Планировать предпринимательскую деятельность в профессиональной сфере.

-ОК 04. Работать в коллективе и команде, эффективно взаимодействовать с коллегами, руководством, клиентами. (Соревнования по компетенции "Предпринимательство" командные)

- ОК 05. Осуществлять устную и письменную коммуникацию на государственном языке с учетом особенностей социального и культурного контекста (В заданиях по компетенции приветствуется выступление на английском языке).

ОК 07. Содействовать сохранению окружающей среды, ресурсосбережению, эффективно действовать в чрезвычайных ситуациях. (В заданиях присутствуют такие критерии оценки разделов бизнес-плана как: Экологическая безопасность. Описание

используемого сырья, его происхождение. Утилизация отходов, проработанность повторного использования (переработки, утилизации) сырья) [2, с.100].

Умение составить и защитить свой бизнес-проект пригодятся коммерсанту, повару, автомеханику, специалисту любой профессии. Для того чтобы осуществлять практическую подготовку студентов к участию в конкурсе по стандартам Worldskills необходимо разработать программы обучения основываясь на Конкурных заданиях и Техническом описании компетенции. Задания на чемпионатах Worldskills «Молодые профессионалы» разработаны таким образом, чтобы предоставить участникам безграничные возможности для самореализации, ориентирования на свободный выбор и творчество в решении предлагаемых нестандартных ситуаций в процессе реализации бизнес- проекта, выборе сферы бизнеса.

Ожидаемые результаты:

- Формирование общих компетенций, предусмотренных ФГОС по ТОП -50 - Качественная подготовка участников регионального чемпионата «Молодые профессионалы (Worldskills)» по компетенции «Предпринимательство».

Методика отбора и подготовки участника. Для того что бы достичь положительных результатов, необходимо разработать методику отбора и подготовки участника. Этот процесс разбивается на несколько этапов.

Первый этап – первичный отбор. Для организации первичного отбора наиболее важный параметр для будущих кандидатов – это **желание (мотивация)**. Желание участвовать, профессионально развиваться, а также чётко понимать объём временных, эмоциональных и других видов затрат, которые связаны с подготовкой и участием в конкурсе.

Второй важный параметр – **цели участника по реализации себя в бизнесе**, желание создать свое дело.

Третий – аналитические и экономические **способности и обучаемость**. Предпочтение отдается студентам специальности " Экономика и бухгалтерский учет". У каждого будущего участника должны быть **здоровые амбиции**, как на соревнованиях, так и профессиональной сфере, а также **умение правильно расставлять приоритеты**. Немаловажный аспект — это способность к **критической самооценке**, а также адекватное отношение к **конструктивной критике и умение слушать**. Это очень важный момент, так как на соревнованиях по стандартам Волдскилз участник выступает не один, а в команде и в тесном взаимодействии со своим экспертом, и поэтому от умения слушать и слушаться эксперта зависит результат выступления. И не последним по важности требованием к кандидатам является **психологическая устойчивость**. Так как

одним из отличий конкурсов по стандартам Волдскилз является его продолжительность (15-22 часа в течение 3-4 дней), психологическая устойчивость позволяет участникам пройти всю дистанцию, не снижая уровня качества работы. На первом этапе рекомендуется отобрать группу кандидатов для обеспечения конкуренции и более продуктивной работы. Делать ставку на одного кандидата на первом этапе категорически нельзя [1, с .50].

Второй этап – знакомство со стандартами WSR и технической документацией Стандарты WSR подразделяются на несколько разделов, где расписано, что участник должен знать, понимать и быть в состоянии делать. Необходимо изучить Регламент чемпионата и кодекс этики, и техническую документацию.

Техническая документация состоит из:

Технического описания (ТО) - в техническом описании указываются «рамки» технологий и навыков, квалификация и объем работ, управление компетенцией и коммуникация, отраслевые требования техники безопасности.

Конкурсного задания (КЗ) - в конкурсном задании подробно и однозначно описываются конкретные задачи, которые должна выполнить команда (в компетенции " Предпринимательство" принимает участие команда из 2 человек) в течение отведенного времени, а также условия, влияющие на оценку; на выполнение конкурсного задания отводится от 15 до 22 часов. Конкурс по компетенции " Предпринимательство" организован по модульному принципу. Для каждого модуля команды получают печатный вариант задания, который также включает информацию о критериях оценки. Кроме того, для выполнения каждого модуля предлагаются четкие временные рамки. Они устанавливаются таким образом, что задачи были выполнены очень быстро при полной концентрации внимания. Каждый модуль подробно обсуждается до начала работы, чтобы неясные вопросы, которые могут возникнуть в процессе соревнования, были прояснены заранее. Соревнования проводятся в два этапа (Заочный этап: за месяц до дня С-4 регионального чемпионата выполняется Модуль А1 (оценивание в дни С-4 – С-1); Очный этап в дни чемпионата: выполняются модули В1 – Н1, включая специальные задания).

СТРУКТУРА КОНКУРСНОГО ЗАДАНИЯ

Модуль А1: Бизнес-план команды – 10% от общей оценки

Модуль В1: Наша команда и бизнес-идея - 12% от общей оценки

Модуль С1: Целевая группа - 12% от общей оценки

Модуль D1: Планирование рабочего процесса - 12% от общей оценки

Модуль E1: Маркетинговое планирование - 12% от общей оценки

Модуль F1: Устойчивое развитие - 5% от общего оценке

Модуль G1: Техничко-экономическое обоснование проекта, включая финансовые инструменты и показатели - 12% от общей оценки

Модуль H1: Презентация компании - 10% от общей оценке Специальные Задания - 15% от общей оценки [1, с.38].

Критериев оценок (КО) - критерии оценки состоят из аспектов. Каждый аспект имеет свой вес в баллах. Количество аспектов должно быть в пределах от 50 до 300. Оптимально – от 75 до 250. Вес каждого аспекта не должен превышать 2-х баллов.

Инфраструктурного листа (ИЛ) - инфраструктурный лист содержит перечень всего оборудования, инструмента и расходных материалов – всё из чего «состоит» площадка. **Третий этап – тренировочный:**

Первый уровень: анализ способностей кандидатов.

Второй уровень: составление профиля умений и навыков.

Третий уровень: составление индивидуального плана подготовки кандидатов Занятия в кружке по компетенции " Предпринимательство".

Четвёртый уровень: тренировочные мероприятия.

Пятый уровень: контроль результатов.

Шестой уровень: отбор команды для участия в предстоящем чемпионате более высокого уровня.

Движение WSR или Worldskills «Молодые профессионалы» накопило практику передовых технологий и методик подготовки отдельных обучающихся в рассматриваемых профессиях при подготовке к выполнению конкурсных заданий. Стандарты WSR и соответствующие полученные результаты на конкурсах различных уровней, послужили основой для составления алгоритмов подготовки к этим процессам, что позволяет говорить о том, что на данном этапе педагоги, ведущие подготовку обучающихся, используют стандарты WSR. В профессиональных стандартах, как правило, уже отражено содержание необходимых действий, учитывающих требования стандартов WSR. В дальнейшей перспективе профессиональный стандарт и его периодическое обновление на основе лучших практик международных и национальных чемпионатов движения WSR, позволит внедрять в деятельность специалистов новейшие способы и технологии работы, пропагандировать творческий характер любой профессиональной деятельности [5, с.88].

В процессе подготовки у студентов повышается интерес к предпринимательству. В Конкурсные задания организаторами могут вноситься изменения. Задача преподавателя своевременно вносить корректировки в Программу подготовки. В дальнейшем возможно разработка отдельных рекомендаций и указаний по подготовке Модуля 7G1: «Техничко-

экономическое обоснование проекта, включая финансовые показатели» и работе в программе Excel.

Литература:

1. Кокшарова М. Ю. Проведение конкурсов профессионального мастерства с использованием методики WorldSkills на примере педагогических специальностей // Научно-методический электронный журнал «Концепт». – 2016. – Т. 46. – С. 192–201. – URL: <http://e-koncept.ru/2016/76511.htm>.
2. Типовой Регламент Регионального чемпионата «Молодые профессионалы» (WORLD SKILLS RUSSIA), утвержденный Генеральным директором Союза «Агентство развития профессиональных сообществ и рабочих кадров «Ворлдскиллс Россия» Р.Н. Уразовым.
3. Методические рекомендации к Требованиям к организации и проведению Регионального чемпионата «Молодые профессионалы» (WorldSkills Russia), утвержденные Приказом Генерального директора Союза «Агентство развития профессиональных сообществ и рабочих кадров «Ворлдскиллс Россия» № 65/1 от 27.07.2016г.
4. Алябушева О. К. Участие в профессиональных конкурсах и выставках как эффективный способ для выявления, развития и поддержки творческих способностей студентов Колледжа Петербургской моды // Научно-методический электронный журнал «Концепт». – 2016. – Т. 11. – С. 2641–2645. – URL: <http://e-koncept.ru/2016/86559.htm>
5. Белова Н.Г., Шевченко А.Е. Использование стандартов конкурса «Молодые профессионалы» (WorldSkills Russia) для совершенствования качества педагогического образования в условиях колледжа [Электронный ресурс]. – Режим доступа: <http://slovo.mosmetod.ru>.
6. Слизкова Е. В., Астаева С. С. Подготовка обучающихся к конкурсам профессионального мастерства как фактор качества образования в СПО // Молодой ученый. - 2016. - №6.2. - С. 101-105. - [Электронный ресурс]. – Режим доступа: <http://moluch.ru>.

Фришина Наталья Александровна,
ГАПОУ СО «Алапаевский многопрофильный
техникум», преподаватель, г. Алапаевск

ПРАКТИЧЕСКИЙ ОПЫТ УЧАСТИЯ В IX ОТКРЫТОМ РЕГИОНАЛЬНОМ ЧЕМПИОНАТЕ «МОЛОДЫЕ ПРОФЕССИОНАЛЫ» СВЕРДЛОВСКОЙ ОБЛАСТИ ПО КОМПЕТЕНЦИИ «СОЦИАЛЬНАЯ РАБОТА»

В Екатеринбурге с 08 по 12 февраля 2021 года прошел Региональный чемпионат «Молодые профессионалы» WorldSkillsRussia. Этому событию предшествовала большая подготовка как со стороны организаторов – региональных представителей Союза WorldSkillsRussia, руководителей образовательных учреждений – площадок проведения чемпионата, так и со стороны участников – студентов профессиональных образовательных организаций и экспертов – судейского состава Чемпионата, в который входили и наши преподаватели-наставники студентов. Всего приняли участие более трехсот студентов со своими преподавателями-наставниками со всей Свердловской области по 85 компетенциям [1].

В этом году наш техникум принял второй раз участие на Чемпионате в качестве эксперта-компатриота и участника соответственно по компетенции «Социальная работа» и заслуженно получили второе место.

Современному обществу нужны компетентные профессиональные специалисты, знающие специфику своего дела и способные трудиться в постоянно меняющихся условиях. В настоящее время практическая социальная работа рассматривается как «вид профессиональной деятельности, направленной на гармонизацию личностных и общественных отношений через оказание помощи отдельным индивидам, группам людей и общностям, испытывающим затруднения в социальном функционировании, посредством защиты, поддержки, коррекции и реабилитации, а также путем изменения или реформирования отдельных элементов как системы.

Компетенция «Социальная работа» на 6 квалификационном уровне предполагает предоставление гражданам социальных услуг, мер социальной поддержки и государственной социальной помощи в целях улучшения условий их жизнедеятельности и расширения их возможностей самостоятельно обеспечивать свои основные жизненные потребности [1].

Содержанием конкурсного задания является деятельность специалиста социальной работы. Поэтому подготовка была серьезной. Составлялись анкеты по выявлению нуждаемости в социальных услугах для различных категорий граждан, организовывали первичный прием граждан, на основе чего, разрабатывали индивидуальные программы деятельности для данного клиента, разрабатывались и проводились профилактические беседы со студентами данной группы и конечно решались различные жизненные ситуационные задачи.

Таким образом, видно, что современный специалист социальной работы – это профессионал, глубоко разбирающийся в вопросах социальных отношений, в правовых гарантиях граждан, тонко улавливающий нравственно-психологические проблемы жизнедеятельности людей и способный грамотно оказать им помощь и поддержку, соответствующую определенной ситуации [2].

Конечно пришлось пережить волнение и страх перед каждым соревновательным днем. Чемпионат длился 3 дня. Все задания, которые получали участники утром перед началом соревновательного дня, были строго регламентированы, к участникам предъявлялись очень высокие профессиональные требования. На соревновательной площадке присутствовал дух напряжения, ребятам необходимо было совладать с эмоциями, волнением и страхом. Но, несмотря на трудности, мы выступили очень достойно, проявив свое профессиональное мастерство и заслуженно получив второе место. Серебряная медаль – наша.

Для студентов это бесценный опыт для будущей профессиональной жизни. Участие в Чемпионате это всегда проверка качества подготовки будущих специалистов как минимум, а как максимум повышение престижа образовательного учреждения.

Хотелось бы отметить, что сформировать высокий профессионализм будущих специалистов социальной работы возможно лишь путем оптимальной связи теоретических знаний с практикой их применения и отработки на активных формах учебной деятельности студентов, что способствует поиску и разработке новых технологий образования.

Применение практико-ориентированных технологий в рамках учебного процесса подготовки специалистов социальной работы дает возможность студентам не только осуществлять имитационную профессиональную деятельность по разрешению ситуаций, но и самим непосредственно участвовать в преобразующей деятельности [2].

Литература:

1. Компетенции VIII Открытого Регионального Чемпионата "Молодые Профессионалы" (WORLDSKILLS RUSSIA) Свердловской области 2021 // <https://drive.google.com/drive/folders/1aeDahBb6vYPZ5s4aHkQPPEXHLLDqYJra>
2. Практико-ориентированная подготовка специалистов по социальной работе в вузе, 2010// http://edu.tltsu.ru/sites/sites_content/site1238/html/media61853/093-Konyakhina.pdf

Фирсова Ирина Петровна,
ГБПОУ РМ «Саранский государственный
промышленно-экономический колледж»,
преподаватель специальных дисциплин,
г. Саранск

ПРОБЛЕМЫ И ПОДХОДЫ ПРИ ПОДГОТОВКЕ УЧАСТНИКОВ ЧЕМПИОНАТА «МОЛОДЫЕ ПРОФЕССИОНАЛЫ»

С каждым годом все активнее в системе среднего профессионального образования лидирующее значение занимает конкурс профессионального мастерства чемпионата «Молодые профессионалы» по стандартам Worldskills. Это международное некоммерческое движение, целью которого является повышение престижа рабочих профессий и развитие профессионального образования путем гармонизации лучших практик и профессиональных стандартов во всем мире посредством организации и проведения конкурсов профессионального мастерства как в каждой стране, так и во всем мире в целом.

Основная задача чемпионатного движения состоит в том, чтобы показать, как реально обладающие навыками студенты могут способствовать экономическому росту и

собственной самореализации в жизни. Чемпионатные соревнования – это эффективный инструмент выявления профессиональных навыков студентов для трудовой деятельности в будущем и определения дальнейшего курса профессионального развития.

Практический опыт участия в чемпионатных соревнованиях показывает, что необходимо внедрять стандарты Worldskills в образовательный процесс, ведь по данным стандартам проводится не только чемпионаты по различным компетенциям, но и демонстрационные экзамены в рамках итоговой государственной аттестации, предусматривая, что каждый студент-выпускник будет на деле демонстрировать свои профессиональные навыки, полученные в процессе обучения своей специальности. Поэтому важнейшим средством повышения качества образовательного процесса является научно-методическое и материально-техническое обеспечение учебного процесса. Работа над совершенствованием содержания образования и повышения качества для участия в чемпионатных соревнованиях зависит от многих факторов. Важное место занимает профессиональное владение преподавателем или мастером производственного обучения современными образовательными технологиями, таких как:

- совершенствование образовательной программы спецпредметов для участия в чемпионатах Worldskills;
- внедрение в образовательный процесс современных технологий при изучении спецпредметов;
- использование активных методов обучения.

Все больше и больше регионов участников проявляют интерес к данному движению, поэтому есть необходимость разрабатывать новые задания, устанавливать новые правила поведения, привлекать новых партнеров и самое основное, создавать равные условия для всех участников чемпионата. В настоящее время проблема организации конкурсного пространства и документального обеспечения постепенно стала уходить, но самой основной проблемой является привлечение студентов к участию в чемпионатных соревнованиях и их квалифицированная подготовка. Ведь чтобы достичь положительных результатов в подготовки студентов к чемпионату, необходимо разработать методику отбора и подготовки участника. Главными критериями отбора студентов для участия в чемпионатах являются:

- желание самого студента участвовать в чемпионате, профессионально развиваться в выбранной компетенции, четкое понимание временных и эмоциональных затрат на подготовку;
- интерес студента к выбранной компетенции;
- способность к профессии и обучаемость.

У каждого кандидата на участие в чемпионате должны быть здоровые амбиции, как на чемпионате, так и в профессиональной сфере, умение правильно расставлять приоритеты, способность к критической самооценке, а также адекватное отношение к конструктивной критике. Важнейшим аспектом является способность студента «слушать», так как на соревнованиях участник тесно взаимодействует со своим экспертом-компатриотом, и поэтому от умения слушать и слышать зависит результат выступления.

Еще одним не мало важным фактором является стрессоустойчивость студента и умения адекватно переносить значительные интеллектуальные и эмоциональные нагрузки, напряженную или экстремальную ситуацию.

Также важным этапом в подготовки к чемпионатным соревнованиям является планирование. Так план, разработанный для подготовки к соревнованию, должен включать в себя следующие аспекты:

- участие педагога в конкурсах профессионального мастерства по выбранной компетенции, так, как только полное погружение в ситуацию даёт возможность проанализировать и разработать четкую методику подготовки участника;
- включение конкурсных подходов в процесс подготовки студентов, проведение и организация мероприятий с привлечением специалистов-наставников;
- взаимодействие наставник-участник с определением поля ответственности, переход от осуществления контроля к оценке результатов работы;
- разработка новых заданий, отвечающим всем современным стандартам компетенции.

Таким образом, при подготовки студентов к чемпионату, на мой взгляд, более всего подходит система методов, которая прежде всего направлена не на изложение выполненных заданий, их запоминание и воспроизведение, а на самостоятельное обладание знаниями и необходимыми умениями в процессе активной практической деятельности. В результате подобных методов обучения повышается эмоциональный отклик студентов на процесс изучения, мотивацию на участие в соревнованиях, интерес к новым знаниям и применение их в практической деятельности. Использование подобных методов образования для участия в чемпионатах способствует повышению качества образовательного процесса, разработки новых подходов к различным профессиональным ситуациям, развитию творческих способностей студентов.

Участие в соревнованиях дает возможность студентам ознакомиться с современными технологиями в профессиональной квалификации и в карьере, проверить свои силы, заявить о своем потенциале и самое главное получить бесценный опыт.

Подготовка студента к чемпионату требует грамотного подхода, знания профессиональных тонкостей, это, по сути, целый комплекс знаний и умений, который получает студент. Это возможность быть участником изменений, видеть предпосылки, какими должны быть навыки и профессии будущего, и принимать стратегические решения о направлениях своего дальнейшего развития, как для студента-участника, так и для образовательной организации.

Литература:

- 1 «Современные педагогические технологии» (ФГОС).
- 2 Документация движения «WSR» Официальный сайт движения «WorldSkillsRussia» [Электронный ресурс] – Режим доступа <http://Worldskills.ru/>.
- 3 Регламентирующие документы WorldSkills International, WorldSkills Russia.

Володина Наталья Владимировна,
ГБПОУ РМ «Саранский электромеханический колледж», преподаватель профессионального цикла, г. Саранск

ПРАКТИЧЕСКИЙ ОПЫТ УЧАСТИЯ В IX РЕГИОНАЛЬНОМ ЧЕМПИОНАТЕ «WORLD SKILLS RUSSIA» ПО КОМПЕТЕНЦИИ «РАЗРАБОТКА КОМПЬЮТЕРНЫХ ИГР И МУЛЬТИМЕДИЙНЫХ ПРИЛОЖЕНИЙ»

Система среднего профессионального образования призвана осуществлять практическую подготовку будущих специалистов к продуктивной трудовой деятельности. Будущие специалисты должны быстро адаптироваться на рабочем месте, владеть общими и профессиональными компетенциями, а также иметь устойчивую мотивацию к успешной профессиональной деятельности.

Движение WorldSkills Russia является одним из инструментов, направленных на совершенствование системы среднего профессионального образования. Цель WorldSkills Russia - повышение престижа рабочих профессий путем объединения лучших практик и профессиональных стандартов посредством организации и проведения конкурсов профессионального мастерства. [1]

С 1 – 6 февраля 2021 года, на базе Саранского электромеханического колледжа впервые прошел IX Региональный чемпионат «WorldSkills Russia» по компетенции «Разработка компьютерных игр и мультимедийных приложений», в котором приняли участие обучающиеся из Саранского электромеханического колледжа и Саранского политехнического техникума.

Соревнования по данной компетенции в Регионе проводятся впервые.

Конкурсантам необходимо было выполнить конкурсное задание, включающее в себя 7 модулей, на выполнение которых отводилось 3 конкурсных дня на специально оборудованной площадке.

Участники чемпионата по данной компетенции разработали компьютерную игру, в которой согласно заданию был определен игровой жанр и набор графических ресурсов. Какими знаниями и умениями должен владеть студент-участник, было определено в техническом регламенте компетенции и конкурсном задании.

Конкурсанты на площадке занимались построением игровой сцены, создавали объекты, подготовили анимации, программировали игровую механику, разработали пользовательский интерфейс. В процессе конкурса работодатели имели возможность увидеть практические умения, которыми владеют конкурсанты, внести свои предложения и сделать выводы о качестве подготовки студентов.

В Саранском электромеханическом колледже созданы все условия для подготовки студентов по стандартам WorldSkills по компетенции «Разработка компьютерных игр и мультимедийных приложений». Ведется работа по актуализации программ в соответствии со стандартами WorldSkills по каждой из специальностей, по которым идет подготовка в колледже.

Благодаря методическому обеспечению, разработанности оценочных процедур, регламентов проведения конкурсов, движение Worldskills позволяет выстроить образовательный процесс, обеспечивающий высокий уровень подготовки специалиста среднего звена. Использование преподавателями активных методов образования для участия в чемпионатах Worldskills способствует повышению качества образовательного процесса, выработке новых подходов к профессиональным ситуациям, развитию творческих способностей студентов.

Участие обучающихся Саранского электромеханического колледжа в чемпионатах профессионального мастерства, воспитывает гордость за свою профессию, способствует подготовке конкурентоспособного, высококвалифицированного выпускника, обладающего креативным мышлением, способного к саморазвитию и самосовершенствованию. Мотивирует развиваться в профессиональном плане, достигать личной самореализации и решать задачи, стоящие перед регионом, страны в целом.

Уже сегодня возможно рассматривать WorldSkills как образовательную технологию. Неважно, дойдет ли студент до конца, будет ли он чемпионом -WorldSkills, важнее, что это дает возможность сделать любое обучение практико-ориентированным, создать условия для получения в процессе обучения реальных продуктов, которые могут претвориться в жизнь.

Литература:

1. Общая документация // «Движения «Worldskills Russia». URL: <https://drive.google.com/drive/folders/0B>.
2. Шахова, Е. Н. Практические занятия с использованием стандартов WorldSkills как средство повышения качества подготовки педагогических кадров / Е. Н. Шахова [Электронный ресурс]. – [2020]. – Режим доступа: <http://metod-sbornik.ru>.
3. Официальный сайт союза Ворлдскиллс [Электронный ресурс] Режим доступа: <https://worldskills.ru/nashi-proektyi/demonstracionnyj-ekzamen/demonstracionnyj-ekzamen-2020/demonstracionnyj-ekzamen-2020/>.

Дарькина Олеся Николаевна,
ГБПОУ РМ «Саранский электромеханический колледж», преподаватель профессионального цикла, г. Саранск

ПОДГОТОВКА ОБУЧАЮЩИХСЯ КОЛЛЕДЖА К УЧАСТИЮ В ЧЕМПИОНАТЕ «МОЛОДЫЕ ПРОФЕССИОНАЛЫ» (WORLDSKILLS RUSSIA) ПО КОМПЕТЕНЦИИ «ПРЕДПРИНИМАТЕЛЬСТВО»

ГБПОУ РМ «Саранский электромеханический колледж» принимает участие в Чемпионате «Молодые профессионалы» (WorldSkills Russia) по компетенции «Предпринимательство» с 2017 года. Соревнования в рамках данной компетенции всегда проходят в условиях жесткой конкуренции.

Компетенция «Предпринимательство» - универсальная, в ней могут принять участие обучающиеся любой специальности, однако данная компетенция подвластна не каждому из-за перечня знаний, умений и навыков, которыми должен обладать участник указанной компетенции.

В настоящее время реализация образовательных программ среднего профессионального образования должна осуществляться с учетом стандартов международного движения WorldSkills и профессиональных стандартов.

Освоение компетенции «Предпринимательство» начинается с изучения таких экономических дисциплин, как экономика организации, менеджмент, маркетинг, экономический анализ, бухгалтерский учет, статистика и др. Данные дисциплины служат базой для формирования компетенции «Предпринимательство». Следующей ступенью освоения компетенции является изучение профессионального модуля «Предпринимательская деятельность».

Помимо учебных занятий в колледже функционирует предметный кружок «Юные экономисты», в рамках которого обучающиеся принимают участие в экономических конкурсах и олимпиадах различного уровня. Обучающиеся ежегодно становятся победителями и призерами всероссийских, межрегиональных и республиканских

олимпиад по экономике организации, экономике, финансовой грамотности, предпринимательству. В октябре 2021 года обучающиеся приняли участие и стали призерами III образовательной акции «Международное предпринимательское тестирование - 2021».

С особым интересом обучающиеся участвуют в мероприятиях, организованных Центром «Мой бизнес» и Бизнес-инкубатором «Молодежный». Это различные бизнес-тренинги («Генерация бизнес-идеи», «Продвижение бизнеса в соцсетях»); игры на выявление лидерских качеств; защита проектов в Бизнес-инкубаторе «Молодежный», беседа с действующими предпринимателями.

Важное место в подготовке обучающихся занимает финансовая грамотность. В прошлом учебном году обучающиеся колледжа приняли участие в Федеральном проекте «Онлайн-уроки финансовой грамотности».

Проект помогает обучающимся среднего профессионального образования из любой точки России получить равный доступ к финансовым знаниям, предоставляет возможность «живого» общения с профессионалами финансового рынка, способствует формированию принципов ответственного и грамотного подхода к принятию финансовых решений.

Эксперты рассказывают о личном финансовом планировании, инвестировании, страховании, преимуществах использования банковских карт. Особое внимание уделяется правилам безопасности на финансовом рынке и защите прав потребителей финансовых услуг.

В прошлом учебном году команда ГБПОУ РМ «Саранский электромеханический колледж» стала победителем регионального этапа Чемпионата «Молодые профессионалы» (WorldSkills Russia) по компетенции «Предпринимательство». Участники представили бизнес-проект «Фитнес-марафон онлайн «Здоровое тело».

Доработав проект и зарегистрировав свой бизнес в форме ИП, команда колледжа представила Республику Мордовия на Отборочных соревнованиях для участия в финале IX Национального Чемпионата «Молодые профессионалы» (WorldSkills Russia) - 2021 в Ярославле. Для участия в отборочных соревнованиях была проделана огромная работа. Составлена финансовая модель проекта, усовершенствован бизнес-план, разработан новый видеоролик о команде и бизнес-идеи и рекламный плакат.

Участие в Чемпионате дает возможность обучающимся развиваться в профессиональном плане, быть конкурентоспособными, достигать личной самореализации и решать задачи, стоящие перед экономикой региона и страны в целом.

Полное освоение компетенции «Предпринимательство» невозможно без привлечения к процессу обучения действующих предпринимателей. Именно они с высоты своего опыта могут указать на ошибки и выбрать верное направление развития бизнеса.

В июне 2021 года для обучающихся колледжа проведен недельный тренинг «Азбука предпринимателя», организованный Микрокредитной компанией «Фонд поддержки предпринимательства Республики Мордовия» в рамках программ тренингов для субъектов малого и среднего предпринимательства АО «Корпорация «МСП». В рамках данного тренинга обучающиеся приобрели навыки составления бизнес-плана.

В октябре 2021 года обучающиеся колледжа приняли участие в обучающей программе «Фабрика предпринимательства. Старт», организованной Микрокредитной компанией «Фонд поддержки предпринимательства Республики Мордовия» в рамках Национального проекта «Малое и среднее предпринимательство и поддержка индивидуальной предпринимательской инициативы».

Цель программы – обучение основам предпринимательства и управления бизнесом.

В течение четырех недель в рамках 12 занятий предприниматели из разных городов России проводили ключевые для бизнесменов занятия по темам: «Командообразование», «Основы маркетинга», «Упаковка бизнеса», «Каналы продаж», «Оффлайн каналы взаимодействия», «Онлайн-каналы взаимодействия с клиентами», «SMM-продвижение», «Бизнес-процессы», «Юридические аспекты», «Управление персоналом», «Масштабирование бизнеса», «Защита бизнес-проектов».

Уникальными особенностями программы являются: живое общение с опытными успешными предпринимателями с использованием технологии наставничества; разбор бизнес-идей; возможность привлечения инвестиций на создание и развитие бизнеса.

Активное внедрение в образовательный процесс компетентного подхода, создание условий для формирования у обучающихся опыта самостоятельного решения задач составляют основу подготовки обучающихся к участию в конкурсах профессионального мастерства и к успешной профессиональной деятельности.

Новичкова Елена Валентиновна,
ГБПОУ РМ «Торбеевский колледж мясной и
молочной промышленности», преподаватель,
р.п. Торбеево

УЧАСТИЕ В ДВИЖЕНИИ WORLDSKILLS RUSSIA КАК ЗАЛОГ РАЗВИТИЯ ПРОФЕССИОНАЛЬНОГО ОБРАЗОВАТЕЛЬНОГО УЧРЕЖДЕНИЯ

WorldSkills - это международное некоммерческое движение. Его цель - повышение престижа рабочих профессий и развитие профессионального образования на основе соединения лучших практик и профессиональных стандартов во всем мире.

В одном из своих выступлений Президент WorldSkills International Саймон Бартли заявил: «Экономика государства зависит не только от академической образовательной системы, но и от профессионального обучения рабочим специальностям для создания сбалансированной комбинации рабочих кадров внутри национального рынка труда».

В настоящее время все больше и больше учебных образовательных учреждений системы СПО осознают эту действительность. Не стало исключением и наше образовательное учреждение - «Торбеевский колледж мясной и молочной промышленности».

Государственное бюджетное профессиональное образовательное учреждение Республики Мордовия «Торбеевский колледж мясной и молочной промышленности» осуществляет подготовку специалистов по разным специальностям. Четыре из них ведут подготовку по программе ТОП-50. Это такие специальности как: 09.02.07 Информационные системы и программирование, 15.02.12 Монтаж, техническое обслуживание и ремонт промышленного оборудования (по отраслям), 23.02.07 Техническое обслуживание и ремонт двигателей, систем и агрегатов автомобилей, 38.02.01 Экономика и бухгалтерский учет (по отраслям).

Обучающиеся нашего колледжа с 2015 года принимают активное участие в движении «Молодые профессионалы» (WorldskillsRussia) по следующим компетенциям: контролер молочной продукции, изготовитель мясных полуфабрикатов, графический дизайн, веб-дизайн и разработка, предпринимательство, ремонт и обслуживание легковых автомобилей, эксплуатация сельскохозяйственных машин, документационное обеспечение управления и архивоведение, социальная работа, лабораторный химический анализ, бухгалтерский учет и другие. Всего в IX региональном чемпионате (WorldskillsRussia) студентами нашего колледжа было представлено 16 компетенций.

Участвуя с 2015 года в движении WorldSkills, педагогический коллектив колледжа накопил большой опыт в подготовке конкурсантов и добился определенных успехов. По итогам региональных чемпионатов WorldSkills, с 2015 по 2021 год, наше учебное заведение завоевало золотые, серебряные и бронзовые медали.

С 2017 года Торбеевский колледж является площадкой для проведения соревнований по компетенциям: Контролер молочной продукции и Изготовитель мясных полуфабрикатов. А с 2021 учебного года площадкой для проведения демонстрационного экзамена по компетенции Бухгалтерский учет. На базе колледжа, в рамках данных компетенций, ежегодно проводятся чемпионаты рабочих профессий «Навыки мудрых 50+» и «Билет в будущее».

«Навыки мудрых» - это направление чемпионатов по стандартам Worldskills для профессионалов старше 50 лет. Участниками, которых становятся рабочие и специалисты с большим стажем работы. Любопытство и самопроверка. Примерно так можно объяснить их мотивы. По словам одной из участниц этого конкурса, она слышала, что задания на Вордскиллс оказывались «не под силу». И тогда возникло сомнение неужели это на самом деле так сложно, и она - опытный технолог мясного производства не справится с заданиями?

«Билет в будущее» - это проект ранней профессиональной ориентации школьников 6-11 классов. Мы не настаиваем в выборе профессии, а учим, как выбирать. Молодому человеку важно правильно выбрать свой путь. А для того, чтобы не ошибиться с выбором, важно познать себя, свои слабые и сильные стороны, осознанно принимать решение.

Пройдя путь от рядового преподавателя до сертифицированного эксперта WorldskillsRussia, понимаешь, что для успешной подготовки и проведения чемпионатов нужны квалифицированные эксперты и наличие материально – технической базы по стандартам WorldskillsRussia. Не все образовательные учреждения этим обладают, а сложность заданий WSR возрастает с каждым годом. Администрация Торбеевского колледжа мясной и молочной промышленности, следуя поставленным задачам в области развития движения WSR, обеспечивает соответствующий уровень материально-технической базы.

Сегодня стандарты Worldskills становятся стандартами подготовки кадров. Важным средством повышения качества образовательного процесса является научно – методическое обеспечение и умелое владение преподавателями, мастерами производственного обучения современными образовательными технологиями. По технологии Worldskills ГБПОУ РМ «Торбеевский колледж мясной и молочной

промышленности» планирует не только дальнейшее участие в чемпионатах, но и разработку, проведение демонстрационных экзаменов в рамках государственной итоговой аттестации. Для этого обновляется содержание профессиональных программ в соответствии с требованиями ФГОС, профессиональных стандартов WRS, работодателей, развивается и увеличивается количество компетенций в чемпионате «Молодые профессионалы» (WorldskillsRussia), разрабатываются комплекты оценочных средств, которые предполагают прохождение квалификационного экзамена в форме демонстрационного экзамена согласно профессиональным стандартам по определенным направлениям.

Использование преподавателями активных методов образования для участия в чемпионатах WRS способствует повышению качества образовательного процесса, выработке новых подходов к профессиональным ситуациям, развитию творческих способностей студентов.

WorldSkills объединяет молодежь, педагогов и социальных партнеров. Примером плодотворного социального партнерства является многолетнее сотрудничество с градообразующими предприятиями района ООО «МОЛОКО» и ООО «МПК «Атяшевский». Благодаря которым совершенствуется и развивается материально-техническая и учебно-методическая база колледжа, необходимая для подготовки конкурсантов к соревнованиям WorldSkills, а сотрудники предприятий являются независимыми экспертами на Региональных чемпионатах.

Сегодня выпускники Торбеевского колледжа по специальностям «Технология молока и молочных продуктов», «Технология мяса и мясных продуктов» - победители чемпионатов WorldSkillsRussia (WSR) являются специалистами ведущих перерабатывающих предприятий Российской Федерации и демонстрируют высокие результаты в работе. Это значит, что профессиональная команда Торбеевского колледжа мясной и молочной промышленности дает успешный старт выпускникам!

Чулкова Юлия Николаевна,
ГБПОУ РМ «Саранский государственный
промышленно-экономический колледж»,
преподаватель, г. Саранск

ПРАКТИЧЕСКИЙ ОПЫТ УЧАСТИЯ КОМИССИИ ЭКОНОМИКО-ПРАВЫХ ДИСЦИПЛИН В ЧЕМПИОНАТНОМ ДВИЖЕНИИ WORLDSKILLS

WorldSkills International - международное движение, целью которого является популяризация рабочих профессий, повышение статуса и стандартов профессиональной подготовки и квалификации по всему миру. Россия вступила в WorldSkills в 2012 году.

Своей миссией WSI называет Развитие профессиональных компетенций, повышение престижа высококвалифицированных кадров, демонстрация важности компетенций для экономического роста и личного успеха.

В последние годы движение Worldskills набирает популярность в России, так как несколько лет назад в нашей стране появилось его представительство – Worldskills Russia.

WorldSkills Russia проводит всероссийские чемпионаты профессионального мастерства по пяти направлениям:

1) Конкурсы профессионального мастерства между студентами колледжей и техникумов в возрасте до 22 лет. Раз в год победители региональных первенств соревнуются на Национальном финале «Молодые профессионалы» (WorldSkillsRussia).

2) Корпоративные чемпионаты, которые проводятся на производственных площадках крупнейших российских компаний. В них принимают участие молодые рабочие в возрасте от 16 до 28 лет.

3) Чемпионат в сфере высокотехнологичных профессий IT-сектора – DigitalSkills.

4) AgroSkills – отраслевой чемпионат профессионального мастерства среди сотрудников компаний из сектора сельского хозяйства (возраст 18-28 лет).

5) Межвузовский чемпионат по стандартам WorldSkills – конкурс профессионального мастерства между студентами высших учебных заведений.

Студенты ГБПОУ РМ «СГПЭК» на протяжении ряда лет принимают активное участие в чемпионатах первого направления. Ежегодно количество компетенций, в которых студенты показывают свои профессиональные качества увеличивается (рисунок1).



Рисунок 1- Динамика участия студентов ГБПОУ РМ «СГПЭК» в WorldSkillsRussia

Студенты экономико-правового профиля под руководством преподавателей-компатриотов принимают участие в конкурсе по следующим компетенциям:

- 1) Предпринимательство;
- 2) Бухгалтерский учет;
- 3) Социальная работа.

Таблица 1- Результаты участия комиссии экономико-правовых дисциплин в WorldSkillsRussia

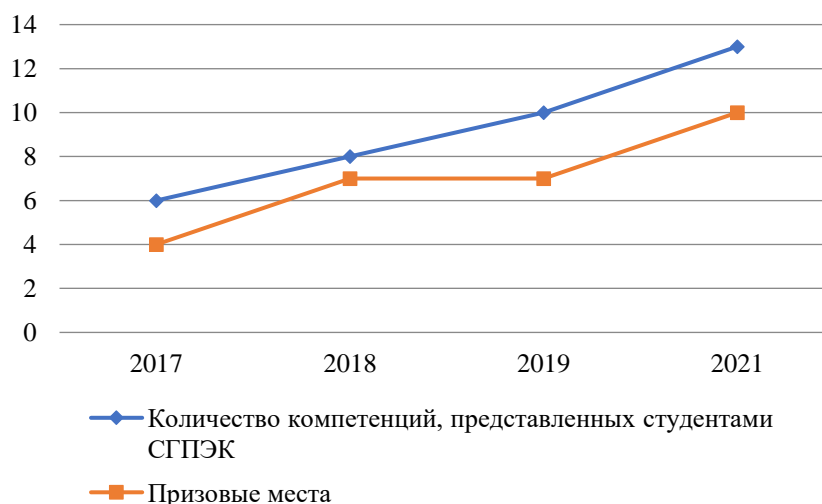
Период	Число компетенций, в которых задействованы студенты комиссии	Количество призовых мест
2018 г.	2	1
2019 г.	2	1
2021 г.	3	2

Соревнования по компетенции «Предпринимательство» проводятся по модульному принципу в два этапа (Заочный этап: за месяц до дня С-4 Финала Национального чемпионата выполняется Модуль А1 (оценивание в дни С-4 – С-1); Очный этап в дни чемпионата: выполняются модули В1 – Н1, включая специальные задания).

Это командные соревнования в области предпринимательства и развития бизнеса, трехдневный конкурс, ориентированный на реальные жизненные условия и среду. В группах по два человека участники развивают компании (проекты) на основе ранее разработанного бизнес-плана и представляют свои наработки для экспертной оценки

жюри конкурса. На протяжении конкурса, решая каждый день различные задачи, участники управляют развитием компаний (проектов). На практике это означает, что соревнующиеся команды работают в условиях, приближенных к настоящей работе в офисе, выполняя задачи, указанные в проекте.

В данной компетенции студенты специальности «Операционная деятельность в логистике» под руководством Чулковой Юлии Николаевны принимают участие с 2018 года.

Компетенция «Предпринимательство» отличается от остальных определенной сложностью измерения.

В 2019 году впервые в Республике Мордовия к программе Регионального этапа чемпионата присоединилась компетенция «Бухгалтерский учет». С этого же года студенты специальности «Экономика и бухгалтерский учет (по отраслям)» принимают участие в данном состязании.

Конкурсное задание компетенции Бухгалтерский учет включает в себя 4 модуля и является закрытым для Участников чемпионатов.

В процессе выполнения задания участник может применять справочно-правовые системы. Выполнение задания предусматривает использование специализированной программы автоматизации бухгалтерского учета 1С: Предприятие 8.

В 2020-2021 учебном году колледж впервые принял участие в компетенции «Социальная работа».

Компетенция «Социальная работа» предполагает предоставление гражданам социальных услуг и государственной социальной помощи в целях улучшения условий их жизнедеятельности и расширения их возможностей самостоятельно обеспечивать свои основные жизненные потребности. В процессе выполнения конкурсного задания студенты:

- составляют анкету по выявлению нуждаемости в социальных услугах;
- составляют карту межведомственного взаимодействия по оказанию социальной помощи получателю социальных услуг;
- находят решение проблемных ситуаций по работе с получателем социальных услуг, применяя знания нормативно-правовой документации, технологий социальной работы и технологии профессиональной коммуникации.

Востребованность данной компетенции вполне закономерна. Развитие общества сопровождается множеством социальных проблем.

Участие в конкурсе профессионального мастерства дает:

а) конкурсанту - изучать современные технологии и лучшие практики, повысить свой образовательный уровень, приобрести новые знакомства;

б) учебному заведению - возможность обновить материально-техническую базу;

в) работодателю - увидеть потенциальных сотрудников в условиях, приближенных к реальной работе.

Конкурс учит высокому профессиональному мастерству, воспитывает гордость за свою профессию, приобщает к секретам мастерства, сокращает путь ученика к высокой профессиональной деятельности.

Чемпионат дает возможность расти развиваться не только в пределах колледжа, но и в пределах региона, а в дальнейшем и России.

Литература:

- 1 Официальный сайт союза Worldskills Russia - <https://worldskills.ru/>
- 2 Официальный сайт ГБПОУ РМ «Саранский государственный промышленно-экономический колледж»
Режим доступа: <http://sgpek.ru/>
- 3 Образовательный форум «Навигатор поступления» - <https://propostuplenie.ru/>
- 4 Справочно-информационное сетевое издание Ucheba.RU- www.uceba.ru
- 5 Сетевое издание РИА Новости- <https://ria.ru/20171226/1510749424.html>

Ресурсы проекта социального партнерства как важный фактор подготовки кадров по 50 наиболее востребованным и перспективным профессиям и специальностям СПО (ТОП-50)

Фёдорова Мария Анатольевна,
ГБПОУ РМ «Краснослободский аграрный техникум», преподаватель, г.Краснослободск

РЕСУРСЫ ПРОЕКТА СОЦИАЛЬНОГО ПАРТНЕРСТВА КАК ВАЖНЫЙ ФАКТОР ПОДГОТОВКИ КАДРОВ КАК 50 И НАИБОЛЕЕ ВОСТРЕБОВАННЫМ И ПЕРСПЕКТИВНЫМ И СПЕЦИАЛЬНОСТЯМ СПО (ТОП -50)

Образование – это главный ресурс развития общества. «Образование, как мы понимаем сегодня, предназначено служить условием утверждения нового образа жизни, - как общечеловеческого, так и индивидуального»

Одним из важнейших направлений национальной образовательной стратегии реализующейся сегодня, является взаимодействие с учреждениями культуры, здравоохранения, спорта и учреждениями системы дополнительного образования. Таким образом, социальное партнерство является важным фактором в развитии творческих способностей каждого обучающегося, раскрытию им своих возможностей, в воспитании в ребенке гражданских качеств, подготовке к жизни в современных условиях на основе системно- деятельностного (компетентностного) подхода и придания образовательному процессу воспитательной функции в широком смысле этого слова.

Социальное партнёрство по отношению к образованию следует понимать как:

- Партнёрство между социальными группами данной профессиональной общности (профессиональное партнёрство);
- Партнёрство, в которое вступают работники системы образования, контактируя с представителями иных сфер.

В образовательных учреждениях среднего профессионального образования работа по организации профессиональной ориентации занимает важное место. Определенно можно сказать, что от этого зависит прием абитуриентов, качество образовательного процесса, востребованность выпускников на рынке труда. Многие образовательные учреждения включают в профессиональную ориентацию поиск работодателей, которые заинтересованы в их выпускниках и выстраивают работу как социальное партнерство на договорной основе.

Цели социального партнерства в области профессионального образования:

1. реализация государственной политики в области образования и подготовки кадров;
2. обеспечение развивающегося рынка труда необходимым объемом специалистов требуемых профилей и квалификаций с учетом основных тенденций стратегического развития экономики;
3. быстрая адаптация, подготовка, обучение и переподготовка кадров к изменяющимся условиям на рынке труда.

Сегодня одной из главных задач системы профессионального образования, в связи с ростом требований к квалификации и качеству подготовки специалистов, является полный учет требований работодателей. Быстро реагировать на изменения конъюнктуры рынка труда возможно только при создании системы социального партнерства, которая сможет объединить всех вышеперечисленных субъектов с учетом интереса к взаимодействию с профессиональной школой на основе партнерских отношений.

Как показывает наш опыт, формирование современной и высокой культуры социального партнерства – это путь создания конструктивных механизмов смягчения кризисных явлений, ведущих, в свою очередь, к благополучию учреждений системы профессионального образования.

В настоящее время для установления взаимодействия между профессиональными учебными заведениями и организациями, выступающими в качестве работодателей, необходимо учитывать множество противоречий, с которыми сталкивается и образовательное учреждение, и работодатель, и молодой специалист:

- подготовка специалистов в системе начального и среднего профессионального образования не всегда соответствует требованиям рынка труда;
- профессиональные ориентации студенческой молодежи не полностью соответствуют требованиям организаций к персоналу;
- завышенные профессиональные притязания выпускников не всегда соответствуют их реальным возможностям.

Эффективная подготовка специалистов через партнёрство учреждений общего, профессионального и дополнительного образования с работодателями города позволяет решить следующие задачи:

- содействие развитию технического творчества, изобретательской деятельности учащихся в системе научно-технического творчества молодежи;

- содействие профессиональному самоопределению школьников в соответствии с их интересами, ориентациями, способностями и с учетом пожеланий, возможностей родителей и спросом регионального рынка труда;

- содействие формированию профессиональных компетентностей через профориентацию, профессиональные образовательные услуги, изучение рынка труда;

- обеспечение непрерывности технологической подготовки в системе общего и профессионального образования;

- формирование адаптационных механизмов для успешной социализации молодежи в системе профессионального образования:

Востребованным и перспективным профессиям и специальностям СПО (ТОП-50)

Реализация региональных программ обеспечила формирование новых элементов образовательной инфраструктуры подготовки рабочих кадров и специалистов среднего звена; с учетом требований новых образовательных стандартов разработаны новые программы обучения; на основе модернизации материально-технической базы образовательных учреждений получили развитие инновационные формы и технологии обучения; внедрены в практику новые экономические механизмы и процедуры управления образовательными организациями профессионального образования. Преемственность государственной политики и последовательные меры государственной поддержки системы СПО позволили сохранить единое образовательное пространство в сфере среднего профессионального образования, сформировать точки роста и развития.

В послании Федеральному Собранию 4 декабря 2014 года Президентом Российской Федерации дан четкий однозначный сигнал, направленный на развитие системы подготовки рабочих кадров: «К 2020 году как минимум в половине колледжей России подготовка по 50 наиболее востребованным и перспективным рабочим профессиям должна вестись в соответствии с лучшими мировыми стандартами и передовыми технологиями...»[

Во исполнение подпункта 8 пункта 1 перечня поручений по реализации Послания Президента Федеральному Собранию от 4 декабря 2014 г. (от 5 декабря 2014 г. № Пр-2821) распоряжением Правительства Российской Федерации от 03.03.2015 N 349-р утвержден комплекс мер, направленных на совершенствование системы среднего профессионального образования, на 2015 - 2020 годы, в том числе по созданию условий для осуществления подготовки кадров по наиболее востребованным и перспективным профессиям и специальностям в соответствии с лучшими зарубежными стандартами и передовыми технологиями к 2020 году в половине профессиональных образовательных организаций.

Принципиально новым решением по трансляции международных технологий обучения и требований к квалификациям и умениям WORLDSKILLS в массовую практику подготовки кадров по наиболее востребованным и перспективным специальностям и рабочим профессиям является создание и обеспечение деятельности межрегиональных центров компетенций.

Подготовка кадров по наиболее востребованным и перспективным специальностям и рабочим профессиям в соответствии с международными стандартами и передовыми технологиями должна осуществляться в соответствии с текущими и перспективными потребностями региональной экономики, с приоритетами регионального развития.

В российской образовательной политике начала XXI века закончился период преимущественного антикризисного приспособления организаций профессионального образования к новым социально-экономическим реалиям и наступил этап достаточно продуманного управления изменениями.

Внедрение профессий из списка ТОП-50 в регионах требует создания новых форматов подготовки работников, обеспечивающих современную систему подготовки. Таким форматом является Региональный стандарт, рекомендованный для внедрения Правительственной комиссией по импорту замещению, апробация которого проходит в 21 субъекте Российской Федерации.

На базе «Краснослободский аграрный техникум» проходит обучение из списка ТОП – 50 по профессии «Сварщик (ручной сварки)» и по специальности «Эксплуатация и ремонт сельскохозяйственной техники и оборудования». На учебных занятиях преподаватели особое внимание уделяют на современные подходы к организации научно-исследовательской работы обучающихся в рамках реализации перечня 50 наиболее востребованных и перспективных профессий и специальностей СПО в соответствии с мировыми стандартами и передовыми технологиями (ТОП-50).

Для достижения высокого результата в обучении, необходимо научить учащихся мыслить, находить и решать проблемы, используя для этой цели знания из разных областей, коммуникативные и информационно – технологические умения.

Задача современного образования – формирования таких качеств личности как способность к творческому мышлению, самостоятельности в принятии решений, инициативность.

Проектная деятельность обучающихся – совместная учебно – познавательная, творческая или игровая деятельность обучающихся, имеющая общую цель,

согласованные методы, способы деятельности, направленная на достижение общего результата деятельности.

На протяжении учебного процесса от преподавателя требуется высокая работоспособность и гибкость в работе с обучающимися. Результат же такой работы – развитие исследовательских и коммуникативных умений, высокая познавательная и учебная мотивация обучающихся. Всё это обеспечивает преподавателю поддержку его творческих усилий и подлинное удовлетворение от педагогической деятельности.

Результатом организации исследовательской работы студентов является участие каждого студента в различных видах творческой работы: конспектировании, в написании докладов, рефератов, в выполнении творческих проектов, участии в различных семинарах, конференциях, выполнении и защите курсовых и дипломных работ.

Развитие у студентов склонностей к исследовательской деятельности. Создание предпосылок для воспитания, формирования и самореализации личностных творческих способностей студентов. Расширение теоретического кругозора и научной эрудиции студентов. Обеспечение наиболее эффективного отбора способной, талантливой молодежи для дальнейшего профессионального роста при освоении и применении своих знаний для востребованных и перспективных профессий и специальностей СПО в соответствии с мировыми стандартами и передовыми технологиями (ТОП-50). Популяризация научных знаний и достижений среди студентов и преподавателей.

Современное общество существует в условиях доминирования научно – технических достижений и нуждается в особом роде высококвалифицированных специалистах, обладающих способностью создавать новое в различных областях профессиональной деятельности. Для современного специалиста крайне важно иметь возможность в молодом возрасте получить навыки работы с современным знанием и навыки продуцирования практических результатов, основанных на этом знании.

Опыт по данному вопросу деятельности позволяет наиболее эффективным и рациональным путем достичь объединение усилий и возможностей социальных партнёров, что способствует раскрытию способностей каждого ученика, развитию их нравственной сферы, патриотизма, позволяет обучающимся получить социальный опыт, воспитывает личность, готовую к жизни в высокотехнологичном, конкурентном мире, способную к самоорганизации и имеющего установку на «обучение на протяжении жизни».

Литература:

- 1.Методическое сопровождение введения ФГОС по ТОП-50 в рамках реализации ДПП.
- 2.«Проектирование и реализация образовательных программ СПО с учетом российских и международных стандартов», с.5
- 3.ПРИКАЗ Минобрнауки РФ от 09.12.2016 N 1564 "ОБ УТВЕРЖДЕНИИ ФЕДЕРАЛЬНОГО ГОСУДАРСТВЕННОГО ОБРАЗОВАТЕЛЬНОГО СТАНДАРТА СРЕДНЕГО ПРОФЕССИОНАЛЬНОГО ОБРАЗОВАНИЯ ПО СПЕЦИАЛЬНОСТИ 35.02.16 ЭКСПЛУАТАЦИЯ И РЕМОНТ

СЕЛЬСКОХОЗЯЙСТВЕННОЙ ТЕХНИКИ И ОБОРУДОВАНИЯ" (Зарегистрировано в Минюсте РФ 22.12.2016 N 44896), с.3.

4.Методический сборник «Развитие исследовательской деятельности учащихся», М. Народное образование,2005 год. Н.Г. Алексеев, М.В. Гущина, с.101,145.

5.Общероссийская научно-практическая конференция с международным участием «Исследовательская деятельность учащихся в современном образовательном пространстве».

6.Анисимова А. П. Проблемы формирования современной личности выпускника на основе компетенций, определяющих социальными партнерами. // Право и образование, 2010

7.Григорьев, Д. В. Школа и семья: социальное партнерство в воспитании/ Д.В. Григорьев, О.Ю. Кожурова // Классный руководитель.-2012.-№3.-С.85-88

8. Дюжева, М. Б., Метелев, С. Е. Социальное партнерство – современная форма образовательного менеджмента. // Закон и право. № 7. 2009. - С. 17-18.

9.Никитин, М. В. Модернизация управления развитием образовательных организаций. – М.: Издательский центр АПО, 2007.

Поберей Людмила Сергеевна,
БПОУ ОО «Омский промышленно-
экономический колледж», преподаватель
экономических дисциплин, г. Омск

АЛГОРИТМИЗАЦИЯ ПРОЦЕССОВ УПРАВЛЕНИЯ В ЧАСТИ ОРГАНИЗАЦИИ ЗАВЕРШАЮЩЕГО ЭТАПА ОБУЧЕНИЯ ПО ФГОС СПО ТОП-50

Аннотация: в данной статье рассматриваются вопросы, связанные с успешным прохождением преддипломной практики обучающимися выпускных групп по специальности 38.02.01, Экономика и бухгалтерский учёт (по отраслям), взаимодействием всех структур, задействованных в данной цепочке.

Ключевые слова: производственная и преддипломная практики, рабочая программа по производственной практике, график, дневник отчёт по практикам, государственная итоговая аттестация, управление, демонстрационный экзамен.

С введением в образовательный процесс Федерального государственного образовательного стандарта среднего профессионального образования по специальности 38.01.02 Экономика и бухгалтерский учёт (по отраслям) от 05.02.2018 года №69, в России идёт становление новой системы образования, ориентированной на вхождение в мировое экономическое пространство. Особенностью внедрения ФГОС СПО по ТОП-50 является:

- конкретизация и расширение требований к предметным результатам обучающихся;
- замена образовательных отраслей на предметные области;
- введение в структуру требований к личностным результатам освоения адаптированной основной образовательной программы основного общего образования;
- примерные учебные планы являются приложением к Стандартам по уровням образования, а не отдельным документом [1].

Поэтому одной из главных задач, при внедрении ФГОС СПО по ТОП-50, является перестройка сознания обучающихся - от установки «образование на всю жизнь» к пониманию необходимости образования в течение всей жизни [5].

В связи с этим на первый план выдвигаются такие требования как инновационное образование, междисциплинарность образования, связь обучения с потребностями бизнеса [4].

Достижение указанных требований возможно при отлаженной, чёткой координации действий всех структурных подразделений колледжа на всём периоде обучения студентов [2].

Одним из напряжённых и ответственных отрезков в процессе обучения является период, начиная с выхода студентов на производственную преддипломную практику до выхода на государственную итоговую аттестацию [3]. Успешность прохождения студентами этого этапа зависит как от самого студента, так и от степени организации работы всех структурных подразделений учебного заведения.

Чтобы наглядно представить работу структурных подразделений колледжа в части организации этого периода и пошагово её структурировать, рассмотрим алгоритмы выхода студентов на производственную практику и на государственную итоговую аттестацию, предусматривающую сдачу демонстрационного экзамена [2, 3].

Алгоритм процесса «Выход студентов колледжа на производственную практику»

Цель процесса: организационное обеспечение прохождения производственной практики.

Результат процесса: готовность к проведению/прохождению производственной практики.

Вход процесса: график учебного процесса, приказы о зачислении студентов и о переводе студентов с курса на курс

Выход процесса: документация организационного назначения по обеспечению проведению/прохождению производственной практики.

Вход процесса и выход представлены в таблице 1.

Таблица 1 – Вход и выход процесса прохождения студентами производственной практики в БПОУ ОО ОПЭК

Входы	Действия	Ресурсы	Выходы
1 График учебного процесса; 2 Приказ о зачислении студентов; 3 Приказ о переводе студентов с курса на курс.	Распределение ответственности руководства учебной практикой	Зав. производственной практикой Зав. учебной частью	Таблица №1 «Закрепление руководителей производственной практики от колледжа»
1 Таблица 1 «Закрепление руководителей производственной практики от колледжа»; 2 Информация о предприятиях, организациях.	Определение мест прохождения производственной практики	Зав. производственной практикой Директор колледжа	Подписание договоров организации производственной (профессиональной) практики с предприятиями
1 Договор об организации производственной (профессиональной) практики с предприятиями 2 Таблица №1 «Закрепление руководителей производственной практики от колледжа»	Закрепление ответственности руководителей практики от колледжа учебными группами и конкретными предприятиям	Зав. производственной практикой Зав. учебной частью Зав. отделениями	Приказ о допуске группы к прохождению производственной практики
1 Приказ о допуске группы к прохождению производственной практики 2 УПД	Контроль определения содержания производственной практики	Преподаватели -руководители практики от колледжа	Рабочая программа практики
1 Рабочая программа практики	Регламентация процедуры прохождения производственной практики	Преподаватели - руководители практики от колледжа	Документы об организации производственной практики: рабочая программа по специальности, рабочий план руководителя производственной практики, график проверки и контроля мест производственной практики, график консультаций
1 Документы об организации производственной практики: рабочая программа по специальности, рабочий план руководителя	Ознакомление студентов с содержанием и регламентом прохождения производственной практики	Зав. производственной практикой Зав. отделениями Преподаватели - руководители	Отметки в журналах: - по ТБ, - журнал производственной практики Дневник практики

производственной практики, график проверки и контроля мест производственной практики, график консультаций	(организационное собрание)	практики от колледжа Воспитатель	
1. Требования охраны труда на предприятиях, организациях 2 Правило внутреннего распорядка на предприятиях, организации; 3 Документы, являющиеся пропуском на режимные предприятия, организации.	Ознакомление с рабочим местом практики и оформление документов на режимные предприятия (организационное собрание)	Преподаватели - руководитель практики от колледжа Зав. производственной практикой	Готовность к прохождению производственной практики

Алгоритм процесса «Выход студентов колледжа на государственную итоговую аттестацию»

По окончании полного курса обучения по специальностям, профессиям проводится государственная итоговая аттестация выпускников колледжа, предусмотренная Министерством образования и науки РФ, успешность прохождения студентами колледжа этого этапа во многом зависит от чёткого, последовательного соблюдения технологии подготовки всей отчётной документации, подтверждающей успешность обучения студента в Колледже.

Цель процесса: организационное обеспечение выхода студентов колледжа на государственную итоговую аттестацию.

Результат процесса: готовность студентов колледжа к прохождению государственной итоговой аттестации.

Вход процесса: пакет документов, подтверждающих успешность обучения студентов.

Выход процесса: документация распорядительного назначения по обеспечению прохождению студентами колледжа государственной итоговой аттестации – защиты дипломной работы и сдачи демонстрационного экзамена [3].

Алгоритм процесса «Выход студентов колледжа на государственную итоговую аттестацию» представлен в таблице 2

Таблица 2 - Алгоритм процесса «Выход студентов колледжа на государственную итоговую аттестацию»

Вход	Действия	Выход	Ресурсы/ сроки
<p>- Ведомости семестровых экзаменов и зачётов, - зачётные книжки; - журнал успеваемости ТО и ПО</p> <p>Все выше указанные документы и сводная ведомость успеваемости студентов выпускных групп за весь период обучения в Колледже</p> <p>Сводная ведомость успеваемости студентов выпускных групп за весь период обучения в Колледже, зачётная книжка студента.</p> <p>Сводная ведомость успеваемости студентов выпускных групп за весь период обучения в Колледже,</p>	<pre> graph TD A[Анализ документов] --> B{Соответствует информации} B -- да --> D[Сверка студентом] B -- нет --> C[Установленная причина несоответствия] C --> E[Организация работы с преподавателями] C --> F[Организация работы студентами] E --> G{Соответствует} F --> G G -- да --> D G -- нет --> C D --> H[Допуск] </pre>	<p>Сводная ведомость успеваемости студентов выпускных групп за весь период обучения в Колледже</p> <p>Роспись студента в сводной ведомости успеваемости студентов выпускных групп за весь период обучения в Колледже</p> <p>Приказ о допуске к ГИА</p>	<p>Учебная часть</p> <p>Учебная часть</p> <p>Заведующий отделением, куратор группы, преподаватели.</p> <p>Учебная часть</p>

Таким образом, в условиях реализации ФГОС, разработанные и применяемые в колледже алгоритмы проблемных процессов, позволяют организациям, предоставляющим базы практик:

- получить возможность присмотреть себе ценные молодые кадры заранее;
- скорректировать образовательные программы, взаимодействуя с колледжем;
- «воспитать» молодых специалистов под себя, обучая их в соответствии с необходимыми именно данной организации требованиями и спецификой.

Колледжу - четко и своевременно координировать действия всех структурных подразделений колледжа для успешной защиты дипломной работы, сдачи демонстрационного экзамена и обеспечения качества подготовки будущих специалистов.

Литература:

1. Приказ Минобрнауки России от 05.02.2018 N 69 Об утверждении Федерального государственного образовательного стандарта среднего профессионального образования по специальности 38.02.01 Экономика и бухгалтерский учет (по отраслям).
2. Положение о практике обучающихся, осваивающих основные профессиональные образовательные программы среднего профессионального образования (Изменения от 05.06.2017 г.)
3. Порядком проведения государственной итоговой аттестации по образовательным программам среднего профессионального образования, утвержденном 01.06.2018 года;
4. Раевская, А.А. Педагогические инновации в отечественной педагогике / А.А. Раевская // Педагогическое образование и наука : журнал . — 2016 .— №6 .— С. 118-122.
5. Тихонова Л.Е. Персонал и корпоративная культура организации: модель мотивации / Л.Е.Тихонова, В.В.Федотова // Социальная политика и социология. - 2019. - Т.18, N 2. - С.17-25.

Развитие системы инклюзивного образования: возможности социального партнерства

Пустовалов Сергей Владимирович,
ГБУ ПОО «Астраханский базовый
медицинский колледж», преподаватель
иностранного языка, г. Астрахань

РАЗВИТИЕ СИСТЕМЫ ИНКЛЮЗИВНОГО ОБРАЗОВАНИЯ: ВОЗМОЖНОСТИ СОЦИАЛЬНОГО ПАРТНЁРСТВА

На современном этапе развития системы образования разных стран претерпевают существенные изменения в сторону отказа от сегрегации и дифференциации и построения более справедливого, доступного для всех образовательного пространства. На основании международных соглашений и локальных нормативных актов всеми ведущими странами мира было принято решение о переходе на инклюзивную систему образования. Однако, успех в реализации инклюзии зависит от множества факторов. Одним из важнейших является организация продуктивного профессионального и социального взаимодействия, которое должно осуществляться одновременно на нескольких уровнях, образуя единый континуум воспитательных и образовательных услуг. В данной статье хотелось бы остановиться на внутреннем уровне, взяв за основу систему образования. Особенностью инклюзивной педагогики является необходимость налаживания командной работы между всеми сотрудниками учебного заведения для совместного решения проблем. Командная работа предполагает консультации с приглашёнными специалистами, обмен опытом на педагогических советах, совместное построение индивидуального маршрута обучения, а также совместную работу во время урока. Личный ассистент или тьютор — это педагог, приставленный к ученику с ОВЗ, чтобы помогать ему с освоением учебной программы, выполнением заданий, контролем своих эмоциональных состояний, решением бытовых ситуаций. Крайне важно, чтобы между тьютором и учеником, а также тьютором и учителем было налажено продуктивное взаимодействие, так как именно тьютор проводит больше всего времени с ребенком и прежде всего он отвечает за успех ребенка в социализации и в саморефлексии. [1, с..55] В развитой системе инклюзивного образования функцию тьютора должен выполнять человек с профессиональным педагогическим образованием, владеющий кроме общепедагогических компетенций, знаниями возрастной психологии, основами медицины и коррекционной/специальной педагогики, он также должен иметь представления о процессе социализации детей с ОВЗ и владеть хотя бы

первичными навыками педагогической диагностики. Кроме того, поскольку тьютор вместе с педагогом осуществляет не только социально-бытовую адаптацию ребенка, но и принимает активнейшее участие в его обучении, он должен владеть специальными методиками преподавания дисциплин общеобразовательного цикла. Специальные педагоги осуществляют помощь в освоении общеобразовательной программы, а также обучение по специальным образовательным программам соответствующего типа. Например, логопед занимается с учениками с нарушением речи ритмичной, работает над произношением, а также дополнительно занимается с ними по общеобразовательной программе (курс «Грамота», «Русский язык», «Чтение»). Дефектолог проводит отдельные занятия по основным предметам или сложным темам этих дисциплин, а также в рамках своей деятельности содействует развитию компенсаторных способностей ребенка. Психолог проводит индивидуальные и групповые занятия с учениками, и с их родителями во внеурочное время, предоставляя необходимые консультации. [2, с.18] Важно, чтобы педагоги проводили общие совещания, на которых они могли бы обсудить успешность реализации индивидуальных программ обучения, уточнить направление развития и принять решение по преодолению возникающих трудностей. ребенку, а также позволяет снять нагрузку с педагога и понизить уровень стресса. Инклюзия предполагает большее участие образовательного учреждения в развитии ребенка, поэтому педагоги должны проводить регулярные встречи-консультации с родителями особенных детей для ознакомления их с результатами диагностики, обсуждения плана развития ребенка, ознакомления с содержанием оказываемой ребенку помощи. [3, с.81] Работа с родителями помимо прочего предполагает изучение социальных условий семьи и характера детско-родительских отношений, просветительскую деятельность педагога. Важно, чтобы родители ребенка уделяли ему достаточно времени, содействовали повышению уровня его социального, психологического и умственного развития. Для этого, необходимо включать родителей в процесс реализации программы обучения. На западе родители привлекаются к процессу составления индивидуального образовательного плана, таким образом, родители перенимают часть ответственности за развитие своего ребенка, повышают долю осмысленности в процессе воспитания ребенка, а процесс обучения делается максимально адаптированным и понятным для конкурентного ребенка с нарушениями. Инклюзивная система образования предполагает индивидуализацию содержания занятий, возможную благодаря подготовке уроков с дифференциацией целей. Таким образом, вектор построения урока и подачи материала выстраивается от ученика к учителю. Учитель при составлении плана занятий учитывает особенности усвоения материала учеником, его возможности запоминания, когнитивные

особенности, темп работы, возможности концентрации внимания и в соответствии с этим подбирает способы, приемы подачи информации, дополнительный материал (наглядный/раздаточный), объем информации, методы оценки и проверки приобретения компетенций. Надо отметить, что несмотря на элементы личностно-ориентированного подхода к обучению, в нашей стране обучение в инклюзивных классах также как и в обычных, носит скорее академический характер. С одной стороны, это означает более сильную подготовку, возможность для учащихся с ОВЗ получить такой же уровень знаний, что и у остальных учащихся, с другой стороны, при академической направленности обучения, учебные программы менее адаптированы под индивидуальные возможности и потребности учащихся. Тем не менее, при обучении детей с ОВЗ особый акцент делается на подготовке ребенка к дальнейшей жизни. Для этого учитель должен хорошо понимать не только возможности, но и реальные потребности ребенка, а также иметь представление о направленности его интересов, особенностях психической деятельности и восприятия мира. Важно, чтобы между учителем и учеником была выстроена доверительная модель взаимоотношений. [4, с.25] На западе учеников с нарушениями в развитии по мере возможности также привлекают к определению их индивидуального учебного плана. В результате, во-первых, взаимодействие учителя и ребенка строится по принципу уважительного сотрудничества; во-вторых, такой подход имеет решающее значение для осмысленности процесса обучения и формирования у ученика положительной мотивации к обучению. Таким образом, очевидно, что на построение эффективной системы обучения влияет множество факторов, при этом одним из важнейших является целостность структуры и наличие прочных внутренних и внешних связей. Внешний уровень функционирования системы инклюзивного образования характеризует командная работа специалистов разного уровня, активная работа педагогов с родителями и построение занятий с учетом индивидуальных особенностей и потребностей каждого ребенка.

Литература:

1. Айбазова М. Ю. Образование детей с ограниченными возможностями здоровья / М. Ю. Айбазова, К. Ю. Лавриненц. - (Педагогика) // Вестник Университета Российской Академии Образования. - 2017. - № 1. - С. 144-148.
2. Баенская Е. Р. Помощь в воспитании детей с особым эмоциональным развитием (ранний возраст) / Е. Р.
3. . Баенская. – Бгажнокова И. М. Общее и специальное образование: пути к взаимодействию и интеграции / И. М. Бгажнокова. - (Образовательная политика) // Вопросы образования. - 2006. - № 2. - С. 30-38. М.: Теревинф, 2018. – 112 с.
4. Виневская А. В. Педагогика. Словарь-справочник коррекционного педагога / А. В. Виневская. – Ростов н/Д.: Феникс, 2013. – 268 с.

**Кочеткова Светлана Николаевна,
Черкесова Анжела Александровна,**
ГБПОУ СК «Буденновский медицинский
колледж», преподаватели, г.Буденновск

ГОТОВНОСТЬ ПРЕПОДАВАТЕЛЕЙ МЕДИЦИНСКОГО КОЛЛЕДЖА К ИНКЛЮЗИВНОМУ ОБРАЗОВАНИЮ

Впервые положения об инклюзивном обучении лиц с ОВЗ и инвалидностью были закреплены на законодательном уровне в 2012 году в Федеральном законе «Об образовании в РФ» № 273-ФЗ от 29.12.12: - «инклюзивное образование – это процесс развития общего и профессионального образования, который подразумевает его доступность для всех в части приспособления к потребностям каждого лица, вне зависимости от состояния его здоровья», а статья 79 Закона полностью посвящена организации образования для обучающихся с ограниченными возможностями здоровья [1].

Нормативно-правовую основу для организации образования лиц с ОВЗ и инвалидностью в Российской Федерации составляют следующие основные. На сегодняшний день проблема внедрения инклюзивного образования в медицинские колледжи очень актуальна. Для успешности образования студентов с ограниченными возможностями здоровья и инвалидностью необходимо создать в стенах образовательной организации специальные условия – доступную среду, организовать современную систему обучения по программам среднего образования, проанализировать вопросы, связанные с готовностью преподавательского состава, а также студентов, из числа здоровых, к осуществлению инклюзивного образования.

В этой связи одной из главных проблем медицинских колледжей, реализующих инклюзивное образование, является проблема компетентности преподавательского состава колледжа, сказывающаяся на работе со студентами с ОВЗ и инвалидностью.

В рамках исследования выясняли проблему готовности преподавателей к работе в условиях инклюзивного образования с психолого-педагогической точки зрения, которая включает в себя такие компоненты, как владение инновационными педагогическими технологиями, умение варьировать методы и формы обучения, знание индивидуальных особенностей обучающихся с различными нозологиями, эмоциональное принятие студентов ОВЗ и инвалидностью, готовность включать их в образовательный процесс.

Для анализа состояния проблемы, связанной с готовностью преподавателей ГБПОУ СК «Буденновский медицинский колледж» к работе в условиях инклюзивного

образования были привлечены 55 преподавателей. В качестве методов и методик исследования применялись следующие: - методика изучения отношения педагогов к ценностям инклюзивного образования (адаптированная методика В.В. Хитрюк); - методика диагностики способности к эмпатии (опросник А. Мехрабиена и Н. Эпштейна); - тест коммуникативной толерантности В.В.Бойко; - опросник «Профессиональное (эмоциональное) выгорание»; - анкетирование и опрос.

Исходя из полученных результатов, можно сделать вывод о том, что достаточно большое количество опрошенных преподавателей имеют высокий и средний уровни по шкалам эмоционального истощения (52% и 24%) и деперсонализации (52% и 38%). По нашему мнению, данные показатели могут повлиять на отношение и готовность преподавателей к инклюзивному образованию в колледже. Однако уровень профессиональной эффективности, то есть активность преподавателя, направленная на рефлексию профессиональной деятельности, у большинства опрошенных достаточно высокий (44%), и говорит о том, что в ходе специальной подготовки, которую мы предлагаем в рамках циклов тематических усовершенствований «Организация образовательного процесса для обучения лиц с ограниченными возможностями здоровья и инвалидностью» и «Организация образовательной среды для реализации инклюзивного образовательного процесса», большинство участников образовательного процесса будут готовы к внедрению инклюзивной модели образования [4]. Из методики изучения отношения преподавателей к ценностям инклюзивного образования получили показатель 24, что соответствует высокому уровню отношения к феномену инклюзивного образования. По результатам анкетирования и опроса необходимо отметить следующее: - 98% не только заинтересованы в правильной организации инклюзивного образования в практике, стремятся получить необходимые знания, но и демонстрируют ценностное отношение к студентам с ОВЗ и инклюзивному образованию; - 97% проявляют интерес к совместному обучению студентов с разными нозологиями, но отмечают отсутствие соответствующей квалификации и специальной психолого-педагогической подготовки; - 2% преподавателей демонстрируют недостаточный интерес к проблемам инклюзивного образования и изучают данную проблему в связи с необходимостью (социальный заказ со стороны государства и общества; требования администрации); - 100% респондентов отмечают важность технической оснащённости аудиторий; наличие адаптированных и дистанционных программ, а также специального сопровождения обучающихся с ОВЗ и инвалидностью. - 90% опрошенных отмечают возможные проблемы с прохождением практики трудоустройства выпускников с ОВЗ и инвалидностью медицинского колледжа.

Полученные результаты свидетельствуют об актуальности проблемы и подтверждают готовность преподавателей медицинского колледжа к работе в условиях инклюзивного образования. Респонденты демонстрировали интерес к проблемам обучения и воспитания студентов с ОВЗ и инвалидностью, готовы работать в данных условиях.

Необходимо получать специальные знания об особенностях развития обучающихся с ОВЗ и инвалидностью, их особых образовательных потребностей и темпах продвижения в образовательном процессе медицинского колледжа.

Обобщая полученные данные, можно констатировать следующее: - преподаватели понимают необходимость дополнительного образования по вопросам организации инклюзии, учитывая особенности различных нозологий, а также разработки технологий сопровождения инклюзивных процессов в педагогической практике; - преподаватели выражают желание и готовность овладеть навыками использования педагогических технологий для студентов с ОВЗ и инвалидностью; - преподаватели отмечают необходимость получения дополнительных знаний о специфике организации инклюзивного процесса в медицинском колледже.

Таким образом, подготовка преподавателей медицинского колледжа к работе в условиях инклюзивного образования должна осуществляться целенаправленно на курсах повышения квалификации, направленных на получение нового профессионального опыта в инклюзивном образовании; на развитие профессиональной компетентности и формирование личностно-профессиональных установок на совместное обучение студентов с нормальным и нарушенным развитием; применении адаптированных инновационных педагогических технологий и технологий социокультурной реабилитации; а также при организации процесса совместной деятельности преподавателя и обучающего для создания индивидуального образовательного маршрута [3].

На наш взгляд, основными педагогическими технологиями для студентов с ОВЗ и инвалидностью могут быть технологии, используемые в традиционном образовательном процессе: - проблемное обучение, - концентрированное обучение, - модульное обучение, - дифференцированное обучение, - развивающее обучение, - рефлексивное обучение, - мультимедиа-технологии (в том числе и дистанционное обучение).

Основные цели данных технологий – это: - развитие познавательной способности, активности, творческой самостоятельности обучающихся с ограниченными возможностями здоровья и инвалидов; - создание соответствующей модели учебного процесса, которая наиболее полно отвечает особенностям здоровья обучающихся; - гибкость обучения, его приспособление к индивидуальным потребностям обучающихся; -

создание оптимальных условий и моделирование предметного и социального содержания учебной деятельности обучающихся с ограниченными возможностями здоровья и инвалидов; - вовлечение обучающихся с ограниченными возможностями здоровья и инвалидов в групповой образовательный процесс; - ориентация на психофизиологические особенности обучающихся [4].

Необходимо отметить, что все образовательные технологии рекомендуется применять как с использованием универсальных, так и специальных средств (информационных и коммуникационных), в зависимости от вида и характера ограниченных возможностей здоровья студентов, а также использовать разнообразные методики проведения лекционных, семинарских и практических занятий с учетом различных нозологий обучающихся. В связи с этим, особое внимание следует уделить подготовке учебно-методических материалов для проведения занятий и материалам, которые используются при самостоятельной работе или недостаточно раскрытых в учебниках и учебных пособиях и представляющих трудность для освоения студентами с ОВЗ и инвалидностью.

Для реализации образовательного процесса в медицинском колледже у преподавательского состава выбор средств и методов базируется на содержании обучения, уровне профессиональной подготовки реализаторов, методической и материально-технической базах, а также особенностях восприятия учебной информации обучающимися с инвалидностью и ОВЗ.

Социально-активные, рефлексивные методы обучения и технологии социокультурной реабилитации способствуют установлению полноценных межличностных отношений с другими студентами и созданию комфортного психологического климата в студенческой группе, а в конечном итоге – развивают эмпатию, идентификацию и рефлексиию как необходимые механизмы взаимопонимания в будущей профессиональной деятельности.

Рассматривая вопрос методов обучения и индивидуализации учебного процесса для студентов с ОВЗ и инвалидностью в медицинском колледже, целесообразно предложить создание индивидуального образовательного маршрута, который мы определяем как вариативную структуру учебной деятельности обучающихся, отражающую его личностные особенности и возможности, проектируемую и контролируемую в рамках отдельной учебной дисциплины совместно с преподавателем на основе комплексной психолого-педагогической диагностики [9]. Возможность выбора форм, средств, методов и темпов обучения поможет студентам с ОВЗ и инвалидностью быстрее адаптироваться в новых условиях, кроме того, учет индивидуальных

особенностей каждого будет способствовать формированию индивидуального стиля деятельности, личностной заинтересованности в изучении учебных курсов.

Таким образом, анализ готовности преподавателей медицинского колледжа в условиях инклюзивного образования показывает, что необходима систематическая и целенаправленная работа по повышению квалификации, а именно погружение в деятельность по решению профессиональных задач, проблематизацию, целеполагание и планирование, рефлексия осуществляемой деятельности, ориентированную на профессионально-личностное развитие преподавателей, а также индивидуализация учебного процесса для студентов с ОВЗ и инвалидностью.

Литература:

1. Особенности использования систем компьютерного сурдоперевода в инклюзивном образовании лиц с нарушением слуха [Электронный ресурс] : учебное пособие / М. Г. Гриф, О. О. Королькова, Г. С. Птушкин, Е. В. Траулько. - Электрон, текстовые данные.- Новосибирск : Новосибирский государственный технический университет, 2018
2. Гончарова, В. Г. Комплексное медико-психолого-педагогическое сопровождение лиц с ограниченными возможностями здоровья в условиях непрерывного инклюзивного образования [Электронный ресурс] : монография / В. Г. Гончарова, В. Г. Подопригора, С. И. Гончарова. - Электрон, текстовые данные. - Красноярск : Сибирский федеральный университет, 2017.
3. Интегрированное и инклюзивное обучение в образовательном учреждении. Инновационный опыт [Текст] / авт.-сост. А. А. Наумов., В. Р. Соколова, А. Н. Седегова. – Волгоград : Учитель, 2018.
4. Дмитриев А. А. Инклюзивное образование детей с ограниченными возможностями здоровья и инвалидностью [Текст] : учеб.пособие. - М.: ИИУ МГОУ, 2017.
5. Рачковская Н. А. Инклюзивное образование как фактор социальной абилитации учащихся с инвалидностью [Текст] : учеб.-метод. пособ. - М. : ИИУ МГОУ, 2015.

Профессиональная подготовка лиц с ограниченными возможностями здоровья: педагогические практики

Юрченкова Жанна Александровна,
ГБПОУ РМ «Краснослободский аграрный техникум», преподаватель,
п. Преображенский

ПРОФЕССИОНАЛЬНАЯ ПОДГОТОВКА ЛИЦ С ЗАДЕРЖКОЙ ПСИХИЧЕСКОГО РАЗВИТИЯ В УЧРЕЖДЕНИИ СПО

Для человека не существует более чудовищного наказания, чем быть предоставленным в обществе самому себе и оставаться абсолютно незамеченным...

У.Джеймс

«Образование детей с особыми потребностями является одной из основных задач для страны. Это необходимое условие создания действительно инклюзивного общества, где каждый сможет чувствовать причастность и востребованность своих действий. Мы обязаны дать возможность каждому ребенку, независимо от его потребностей и других обстоятельств, полностью реализовать свой потенциал, приносить пользу обществу и стать полноценным его членом», - считает Дэвид Бланкет, первый в истории Великобритании полностью слепой член кабинета министров.

Профессиональное обучение каждого трудоспособного гражданина страны в условиях современной социальной ситуации в России является необходимым с целью развития профессиональных и личностных компетентностей, способствующих формированию конкурентоспособных, мобильных, грамотных специалистов.

Ведущими ресурсами уровня образованности населения, развитости образовательной и научной инфраструктуры выступают новые знания, инновационная деятельность, новые технологии производства, а также наличие достаточного числа высококвалифицированных кадров — рабочих и специалистов среднего звена. В связи с этим в последние годы особое внимание уделяется повышению качества профессионального образования лиц с ограниченными возможностями здоровья (ОВЗ), что невозможно без активизации инновационных процессов в данной сфере, повышения

творческого потенциала, интеграции образовательной, научной и практической деятельности.

Одна из важнейших задач государства – реализация права людей с ограниченными возможностями здоровья на получение образования наравне со всеми. Данный тезис прописан в Федеральном законе «Об образовании в РФ» [4], а также в Конвенции «О правах инвалидов» [1]. Решению этой задачи и призвано помочь инклюзивное образование. Согласно пункту 27 статьи 2 Федерального Закона «Об образовании в Российской Федерации» под «инклюзивным образованием» понимается «...обеспечение равного доступа к образованию для всех обучающихся с учетом разнообразия особых образовательных потребностей и индивидуальных возможностей».

В основу инклюзивного образования положена идеология, которая исключает любую дискриминацию детей, которая обеспечивает равное отношение ко всем людям, но создает особые условия для детей, имеющих особые образовательные потребности.

Система инклюзивного образования включает в себя учебные заведения среднего, профессионального и высшего образования.

Основная цель инклюзивного среднего профессионального образования в Российской Федерации – реальное обеспечение его доступности для инвалидов и лиц с ограниченными возможностями здоровья, способствующей их социализации и интеграции в общество. Для достижения поставленной цели необходимо решение комплекса основных задач:

- развитие условий для получения СПО инвалидами и лицами с ограниченными возможностями здоровья, в том числе с использованием электронного обучения и дистанционных образовательных технологий, независимо от места проживания обучающихся;

- создание инфраструктуры, обеспечивающей универсальную безбарьерную среду для получения СПО инвалидами и лицами с ограниченными возможностями здоровья;

- подготовка и повышение квалификации кадров, работающих с инвалидами и лицами с ограниченными возможностями здоровья;

- создание условий для успешного профессионального самоопределения и социализации инвалидов и лиц с ограниченными возможностями здоровья посредством системы СПО.

Последние ФГОС СПО особое внимание уделяют вопросу инклюзивного образования.

Задачи инклюзивного образования состоят в том, чтобы включить всех обучающихся в общеобразовательную систему и обеспечить их равноправие. Инклюзивное образование стремится развивать методологию, направленную на студентов и признающую, что все обучающиеся — индивидуумы с различными задатками и потребностями в обучении.

Основные ценности инклюзивного образования отражены в большинстве основных статей международных документов о правах человека.

К таким ценностям относят:

- взаимное уважение;
- толерантность;
- осознание себя частью общества;
- предоставление возможностей для развития навыков и талантов конкретного человека;
- взаимопомощь;
- возможность учиться друг у друга;
- возможность помочь самим себе и людям в своем сообществе.

Каким образом образовательной организации обеспечить реализацию инклюзивного образования при минимуме ресурсов и базовом педагогическом коллективе сотрудников?

Первое — привлечь к данной работе людей неравнодушных, профессионалов, энтузиастов своего дела, которые смогут способствовать адаптации и учебе обучающихся с ограниченными возможностями. Они должны не только применять все возможности педагогической этики, но и уметь решать и разрешать возможные педагогические ситуации.

Второе — организовать учебный процесс, включая и материально-техническую составляющую, так, чтобы данная категория обучающихся чувствовала себя комфортно, но в тоже время по возможности не отделять их от остального коллектива.

Третье — соблюдать базовые принципы инклюзивного образования:

- ценность человека не зависит от его способностей и достижений;
- каждый индивид способен чувствовать и думать;
- каждый человек имеет право на общение и на то, чтобы быть услышанным;
- все люди нуждаются друг в друге;
- истинное образование может осуществляться только в контексте реальных взаимоотношений;
- все люди нуждаются в поддержке и дружбе ровесников;

- все обучающиеся могут скорее достигнуть прогресса в том, что они могут делать, а не в том, что они не могут;

- разнообразие усиливает все стороны жизни человека.

Технология социально-педагогического сопровождения студента с ограниченными возможностями здоровья (ОВЗ) представляет собой целенаправленный, поэтапный процесс, обусловленный знанием индивидуальных особенностей студента и его проявлений при получении профессии в СПО.

Цель социально-педагогической технологии заключается в том, чтобы способствовать адаптации студента с ОВЗ к учебному процессу, обеспечить наиболее целесообразное и полное проявление его возможностей и способностей при овладении профессией, а также интеграцию в социальную среду.

Основные направления реализации:

- Предупреждение ситуаций, которые студент с ОВЗ не может самостоятельно преодолеть.

- Работа с педагогическим коллективом и средой (социальным окружением), способствующая созданию условий для наиболее полного проявления студентов при овладении профессией.

- Побуждение студента с ОВЗ к самостоятельному поиску путей овладения профессией, самостоятельному преодолению трудностей в обучении, в том числе, с опорой на окружающую среду.

В нашей образовательной организации немало обучающихся с ОВЗ. Большую часть составляют дети с задержкой психического развития (ЗПР) и с речевыми нарушениями, характеризующиеся сниженной познавательной активностью, отставанием в общем интеллектуальном развитии, пониженной обучаемостью и умственной работоспособностью, трудностями в организации учебной деятельности или поведения, неполноценностью социальных коммуникаций [2].

Инклюзивная форма обучения предполагает, что ребенок с ЗПР получит образование, сопоставимое по конечному уровню с образованием нормально развивающихся сверстников, находясь в их среде и в те же календарные сроки.

Остановлюсь на некоторых трудностях в обучении, возникающих из-за особенностей развития познавательных процессов у детей с ЗПР:

1. Недостаток внимания. Дети на уроке несобранны, рассеянны. Они могут потерять нить повествования при любом раздражителе (посторонний звук).

2. Снижена продуктивность запоминания. Преобладает наглядная память над словесной, низкий уровень самоконтроля, быстрое забывание материала.

3. Низкий уровень работоспособности, быстрая утомляемость.

4. Недостаточность знаний об окружающей мире значительно замедляет процесс переработки поступающей информации.

5. Низкая мотивация.

В нашем техникуме обучающиеся с ОВЗ проходят обучение по адаптированным программам профессиональной подготовки по профессии «Садовник». Эти образовательные программы адаптированы для обучения данной категории обучающихся с учетом особенностей их психофизического развития, индивидуальных возможностей, обеспечивающие коррекцию нарушений развития и социальную адаптацию. Поэтому необходим индивидуально-личностный подход для наиболее успешного формирования основных и профессиональных компетенций.

Инклюзивная форма обучения студентов с ОВЗ предполагает создание в коллективе учебного заведения атмосферы толерантности и пропаганду равного права на обучение всех студентов. Развитие толерантности к людям с ОВЗ является актуальной потребностью современного общества и является одной из составляющих их успешной интеграции.

Я считаю, что классный руководитель играет большую роль в формировании толерантности, так как именно процесс воспитания способствует развитию ценностных ориентиров и установок, терпимости к особенностям людей. Включение студентов с ОВЗ во внеучебные мероприятия помогает их успешной интеграции и самореализации, создает основу для дальнейшего общения между сверстниками. Активное участие в общественной жизни создает фундамент для дальнейшей успешной трудовой деятельности в коллективе.

Другим важным направлением деятельности классного руководителя в процессе профессионального образования студентов с ОВЗ является взаимодействие с преподавателями дисциплин, контроль посещаемости учебных занятий, текущих и итоговых аттестаций.

Преподаватели должны принимать обучающихся с ОВЗ как любых других детей в классе, включать их в те же активности, хотя ставить разные задачи; вовлекать ребят в групповые формы работы.

Таким образом, главная задача деятельности нашего техникума – помочь каждому обучающемуся получить профессию, способствовать его социализации.

Литература:

1. Конвенция «О правах инвалидов» (ратифицирована РФ 25.09.2012).
2. Коробейников И.А. Нарушения развития и социальная адаптация. – М.: ПЕРСЭ, 2002.
3. Материалы по инклюзивному образованию. – <http://school.msk.ort.ru>
4. Федеральный закон «Об образовании в РФ».
5. Юсупов А.Ю. Интегрированное обучение детей с ОВЗ в обществе здоровых детей. – М.: Изд.центр ВЛАДОС, 2006.

Гиренко Наталья Валерьевна,
ГБПОУ РХ «Хакасский колледж
профессиональных технологий, экономики и
сервиса», преподаватель, г. Абакан

ПЕДАГОГИЧЕСКИЕ ПРИЕМЫ ПРОФЕССИОНАЛЬНОГО ОБРАЗОВАНИЯ СТУДЕНТОВ С НАРУШЕНИЕМ СЛУХА

Аннотация: В статье раскрываются особенности преподавания экономических дисциплин с учетом психофизических особенностей лиц с нарушением слуха, включающие в себя коррекционную направленность обучения, специфический выбор методических приемов в преподавании.

Ключевые слова: нарушение слуха, коррекционная направленность обучения, слуховая информационная нагрузка, лично-ориентированный подход.

В настоящее время нарушение слуха является одним из самых распространенных и трудно поддающихся лечению дефектов, серьезно осложняющих нормальную адаптацию человека в обществе. Нарушение слуха - это сложный феномен, который влияет на психофизическое и социальное развитие человека, вызывает трудности общения с окружающими и социальную изоляцию индивида, создает своеобразные проблемы в семье, в детской или подростковой группе сверстников, при поступлении в школу, колледж.

Актуальность темы связана с тем, что уровень учебной подготовки обучающихся с нарушением слуха, пришедших в колледж, в связи с особенностями их психофизического развития отличается от подготовки других студентов. Большая часть студентов с нарушением слуха сталкиваются со значительными проблемами во время обучения, в частности, связанных с изучением дисциплин, насыщенных значительным количеством абстрактных понятий.

Цель данной работы заключается в изучении методических приемов преподавания экономических дисциплин с учетом психофизических особенностей лиц с нарушением слуха.

Объектом исследования являются педагогические приемы профессионального образования, а предметом – выявление этих приемов для коррекционной направленности обучения слабослышащих.

Методы исследования: анализ информационных источников; наблюдение за обучающимися колледжа; систематизация, обобщение опыта работы.

Практическая значимость заключается в передаче педагогического опыта работы со студентами с нарушением слуха в колледже.

Отсутствие или недостаточность речевой деятельности, малый объем информации, создает у слабослышащих целый ряд трудностей в овладении знаниями и практическими умениями. При обучении лиц с нарушением слуха следует учитывать особенности психофизиологических, слухоречевых и познавательных возможностей обучаемых. Основной целью организации образовательного процесса для обучающихся из числа лиц с ОВЗ является создание условий для возможности и посильности освоения содержания образовательных программ [1].

Существуют особенности преподавания, которые включают в себя коррекционную направленность обучения, использование сурдоперевода и специфических средств общения со слабослышащими студентами, специфический выбор методических приемов в преподавании. Поэтому необходимо искать новые, современные методы активного обучения, больший упор делать на личностно-ориентированные технологии обучения, применяя развивающее обучение, используя современные формы, средства и методы проведения уроков. Необходимо применять новые педагогические технологии, используя современные формы, средства и методы проведения уроков. Необходимо искать такие формы подачи материала, которые отличались бы наибольшей визуализацией, использовать элементы коррекционной работы, а также программы информационной поддержки процесса обучения [2].

Обучение студентов экономическим дисциплинам в «Хакасском колледже профессиональных технологий, экономики и сервиса» осуществляется в сочетании групповой, фронтальной и индивидуальной работы, когда закладываются основы для формирования не только профессиональных, но и общих компетенций, таких как, умение организовать собственную деятельность, анализировать рабочую ситуацию, работать в команде, эффективно общаться с одноклассниками.

На начальном этапе обучения помогает сурдопереводчик, так как его присутствие в аудитории дает определенную степень свободы и уверенности в общении для студентов с нарушением слуха, но со временем, эта помощь сокращается до минимума, чтобы постепенно приучать к мысли о необходимости научиться свободно общаться и надеяться на собственные силы в любой ситуации. Для наилучшего визуального контакта с преподавателем студенты сидят в аудитории на первом ряду левого или правого края, а не по центру.

На уроках используются различные формы подачи материала, демонстрационный и раздаточный материал, позволяющие концентрировать внимание и обеспечивающие

необходимую наглядность. Применяются информационные технологии в процессе обучения общепрофессиональным дисциплинам, что позволяет реализовать принцип наглядности, личностно-ориентированный подход, активизировать самостоятельную познавательную деятельность студентов. Используются мультимедийные презентации, видеоматериалы.

Изучение экономических дисциплин является средством активного интеллектуального развития человека, его мыслительных способностей. Человек, изучающий экономические термины, утверждения, умеющий решать экономические задачи, вырабатывает стиль мышления, характеризующийся лаконичностью, логикой суждений. Студент, знающий основы экономики, легче адаптируется в своей профессиональной деятельности. В то же время общепрофессиональные дисциплины содержат много сложных и труднопроизносимых терминов, категорий. Поэтому целесообразно было разработать конспект основных положений, содержащихся в лекции.

Курс лекций был разработан для студентов с нарушениями слуха (слабослышащих), обучающихся по специальности 46.02.01 Документационное обеспечение управления и архивоведение в инклюзивной группе. Особенностью этого курса является его адаптация с учетом рекомендаций, данных студентам медико-психолого-педагогической комиссией, что способствует индивидуализации обучения и обеспечивает возможность освоения программы учебной дисциплины в полной мере.

Так как одним из факторов повышения качества обучения является учет параметра ранней утомляемости студентов с нарушением слуха. Известно, что у слабослышащих людей значительную долю слуховой информационной нагрузки берет на себя зрительная система, которая функционирует в более напряженном режиме, чем у здоровых людей. Поэтому возникла необходимость при проведении теоретических и практических занятий применять методики чередования видов деятельности. Курс лекций носит комбинированный характер: уроки теоретического обучения чередуются с практическими заданиями.

Так как частичная слуховая недостаточность затрудняет речевое и частично интеллектуальное развитие, при разработке курса подобраны такие приемы организации учебной деятельности как визуализация и частичное упрощение материала. Сложный материал снабжен схемами, рисунками, таблицами, компьютерными презентациями. Основные понятия, положения и закономерности учебной дисциплины выделены жирным шрифтом, курсивом, подчеркиванием, что позволяет улучшить восприятие, понимание и запоминание материала. Практические задания включают в себя упражнения, тесты, проблемные ситуации и задачи экономического содержания. Задания учитывают уровень

подготовленности студентов с нарушениями слуха (слабослышащих). Для усвоения профессиональных терминов предлагается экономический словарь, способствующий формированию экономической культуры обучающихся.

В заключении хотелось бы отметить, что процесс общения студент с нарушениями слуха - преподаватель - это почти всегда индивидуальный контакт. Поэтому самым главным и эффективным фактором в обучении таких студентов является доброжелательность и естественность в общении. Преподавателю следует проявлять разумную требовательность, на уроках выбирать оптимальные формы поведения и реакций.

Комплексное использование форм, методов, приемов и средств обучения и контроля, формирование активной жизненной позиции, готовности студентов с нарушением слуха к осуществлению профессиональной деятельности, стремления к самореализации формируют комфортные условия для обучения студентов с нарушением слуха в нашем колледже. Они активно участвуют во всех творческих мероприятиях, олимпиадах, конкурсах, викторинах, конференциях. Происходит формирование положительных личностных качеств, их морально-психологическая и профессиональная подготовка к самостоятельной жизни.

Литература:

1. Основы психологии детей с нарушением слуха: Учебное пособие / сост. О.И. Сулова. – Саратов: Наука, 2013. – 92 с.
2. Сафарова И.Е. Использование современной техники при обучении английскому языку // Гуманитарный вестник. – 2016. - № 1.
3. URL: <http://cyberleninka.ru/article/n/osobennosti-obucheniya-matematike-gluhih-i-slaboslyshaschih-studentov> (дата обращения: 21.09.2021)

Актуальные вопросы повышения квалификации и стажировки педагогических работников в условиях современных вызовов

**Беговаткина Любовь Анатольевна,
Родина Светлана Валентиновна,
ГБПОУ РМ «Саранский электромеханический
колледж», преподаватели профессионального
цикла, г. Саранск**

СТАЖИРОВКА ПРЕПОДАВАТЕЛЕЙ КОЛЛЕДЖА НА ПРОФИЛЬНЫХ ПРЕДПРИЯТИЯХ КАК ВАЖНЫЙ ФАКТОР ПОВЫШЕНИЯ КАЧЕСТВА ПОДГОТОВКИ СПЕЦИАЛИСТОВ СРЕДНЕГО ЗВЕНА

В настоящее время государственная политика в сфере образования направлена на повышение эффективности профессионального образования, обеспечение соответствия образовательных программ и качества выпускников требованиям работодателей и потребностям социально-экономической сферы. Совершенно очевидно, что осуществлять подготовку квалифицированных рабочих невозможно в отрыве от реального производства, без обеспечения возможности студентам знакомиться и начинать осваивать то оборудование, с которым они встретятся, придя на предприятия по окончании учебного заведения.

Достаточно быстрая смена производственных технологий, стремительное развитие производства материалов для большинства видов деятельности, широкое распространение информационных технологий, массовое введение высокопроизводительной и наукоемкой техники, непрерывное сокращение времени жизни товаров и услуг приводит к сокращению времени актуальности знаний. Преподаватель, который несколько лет не был на предприятии, уже не может быть уверен в полном знании особенностей современного производства.

В профессиональном стандарте «Педагог профессионального обучения, профессионального образования и дополнительного профессионального образования» (утвержден приказом Минтруда России от 8 сентября 2015 г. № 608-н) для педагога профессионального образования для преподавания дисциплин и модулей профессионального учебного цикла программ среднего профессионального образования обязательно обучение по дополнительным профессиональным программам - программам повышения квалификации, в том числе в форме стажировки, в профильных организациях не реже одного раза в три года.

Перед преподавателями и мастерами встает достаточно сложная задача по проектированию содержания обучения, так как структурные элементы программы (циклы, разделы, модули) сформулированы в стандартах через требования к знаниям, умениям, практическому опыту. Преподаватель должен самостоятельно принять решение о том, какие дидактические единицы позволят достигнуть заданного стандартом результата. Задача усложняется еще и тем, что результат обучения часто сформулирован в общих понятиях и требует конкретизации.

В соответствии с Федеральным законом от 29 декабря 2012 г. № 273-ФЗ «Об образовании в Российской Федерации» стажировка определена как форма реализации дополнительных профессиональных программ повышения квалификации и профессиональной переподготовки. Порядок организации и осуществления образовательной деятельности по дополнительным профессиональным программам в форме стажировки изложен в приказе Министерства образования и науки Российской Федерации от 1 июля 2013 г. № 499. Стажировка осуществляется в целях изучения передового опыта, а также, закрепления теоретических знаний, полученных при освоении программ профессиональной переподготовки или повышения квалификации, и приобретения практических навыков и умений для их эффективного использования при выполнении своих должностных обязанностей. Стажировка может носить индивидуальный или групповой характер и предусматривать такие виды деятельности, как:

- самостоятельная работа с учебными изданиями;
- приобретение профессиональных и организаторских навыков;
- изучение организации и технологии производства, работ, оборудования;
- непосредственное участие в планировании работы организации;
- работа с технической, нормативной и другой документацией;
- выполнение функциональных обязанностей должностных лиц (в качестве временно исполняющего обязанности или дублера);
- участие в совещаниях, деловых встречах.

Для образовательной организации стажировка преподавателей укрепляет связи с предприятиями, открывая дополнительные возможности:

- обеспечения учета требований работодателей по содержанию подготовки специалистов (профессиональный профиль, квалификационные характеристики);
- упрощения процедуры корректировки старых и разработки новых учебных материалов и программ, отвечающих требованиям работодателей;
- открытия широких возможностей для организации практики студентов;

- ознакомления преподавателей с новейшими типами оборудования и технологическими процессами, и материалами;

- расширение возможности трудоустройства выпускников и др.

Технология дуального обучения, которая действует в ГБПОУ РМ «Саранский электромеханический колледж», позволяет осуществлять целевую стажировку преподавателей на базе ГК «ОПТИКЭНЕРГО», обеспечивающую методическую подготовку и технологическую грамотность при использовании новых информационных ресурсов в образовательной деятельности на специальности Электроизоляционная, кабельная и конденсаторная техника. Так, стажировка на предприятии ООО «Саранскабель-Оптика» позволила разработать программу по профессиональному модулю «Специалист в области производства волоконно-оптических кабелей», стажировка на предприятии ООО «ЭМ-КАБЕЛЬ» - по модулю «Контролер в производстве электроизоляционных материалов» и др. Стажировка на предприятиях ГК «Оптикэнерго» также затрагивает следующие направления:

- ведение технологических процессов производства электроизоляционной, кабельной и конденсаторной техники;

- обслуживание эксплуатируемого оборудования;

- ведение технологических процессов производства волоконно-оптических кабелей, обслуживание эксплуатируемого оборудования;

- испытание кабелей и проводов.

Каждый преподаватель-стажер составляет для себя индивидуальную программу стажировки с подробным описанием производственных заданий, которая предусматривает:

- изучение организации и технологии производства работ, технической, нормативной и другой документации для разработки учебно-методических пособий, используемых в учебном процессе;

- выполнение функциональных обязанностей должностных лиц (в качестве временно исполняющего обязанности или дублера) для представления будущих функциональных обязанностей и решаемых профессиональных задач обучаемых студентов;

- разработку конкретных продуктов для предприятия, непосредственное участие в планировании работы организации, участие в производственных мероприятиях и др.

На основе программы стажировки составляется индивидуальный план стажировки, который согласуется с организацией, где проводится стажировка, подписывается и утверждается директором колледжа. Пример плана стажировки для

реализации профессионального модуля ПМ. 06 Ведение технологических процессов производства Волоконно-оптических кабелей приведён в таблице 1.

Таблица 1

План стажировки	Краткий отзыв организации, где осуществлялась стажировка
1. Изучение технологических процессов производства волоконно-оптических кабелей; 2. Знакомство с технологическим оборудованием, применяемым при изготовлении ВОК, изучение принципов действия, его основных характеристик и узлов. 3. Изучение технологической документации на рабочих местах; 4. Изучение методов и способов контроля качества в процессе производства волоконно-оптических кабелей; 5. Изучение материалов, применяемых в производстве ВОК	За время прохождения стажировки Беговаткина Л.А. ознакомилась с основными технологическими процессами производства ВОК, технологической документацией, картами эскизов, маршрутными картами. Изучила основные узлы и характеристики оборудования цехов № 1, № 2, №3. Ознакомилась с методиками проведения испытаний в рамках входного контроля материалов, пооперационного контроля, а также, приёмо-сдаточного контроля.

Стажировка на предприятии может осуществляться с привлечением куратора от производства, который помогает с выполнением поставленных задач, указывает на недочеты при выполнении каждого задания, делает анализ, рассматривая возможные пути исправления и улучшения, а может происходить и без него.

Сроки стажировки устанавливаются по договоренности с организацией. Продолжительность стажировки как самостоятельного вида дополнительного профессионального образования должна соответствовать минимальному объему образовательной программы повышения квалификации. В конце срока проведения стажировки руководителем от организации дается письменный отзыв (заключение) о прохождении стажировки, подписанный и заверенный печатью организации.

По итогам стажировки преподаватель предоставляет отчет, утвержденный руководителем предприятия, на котором проходила стажировка. В отчете преподаватель-стажер дает краткую характеристику места стажировки, описывает уровень достижения целей, результаты стажировки. Затем выступает на заседании методической (цикловой) комиссии с докладом о возможности внедрения в учебный процесс полученных знаний и

разработанных на их основе практических заданий, ситуационных задач, технологических маршрутов и т. д.

Стажировка преподавателей специальности Электроизоляционная, кабельная и конденсаторная техника на предприятиях ГК «ОптикЭнерго» помогает найти оптимальные пути реализации как интересов образовательной организации, так и общего экономического интереса, заключающегося в подготовке высококвалифицированных кадров, востребованных рынком труда. Включенный в систему социального партнерства, непосредственно и тесно взаимодействуя с предприятиями, колледж получает уникальную возможность своевременно реагировать на изменение квалификационных требований работодателей, обеспечивая тем самым, необходимый уровень подготовки студентов и их трудоустройство.

Литература

1. Гершунский Б.С. Философия образования для 21 века (в поисках практико-ориентированных образовательных концепций). М.: Совершенство, 1998. - 605 с.;
2. Глушанок Т. М. Социальное партнерство как средство повышения качества профессионального образования // Современные проблемы науки и образования. 2008. № 6. С. 80-83;
3. Развитие социального партнёрства и изучение рынка труда учреждениями профессионального образования: Пособие для руководителей образовательных учреждений // Под редакцией С.А.Иванова, Г.В.Борисовой. - С-Пб.: Изд-во «Полиграф-С», 2003.

Кириллова Светлана Петровна,
ГБПОУ РМ «Саранский техникум
энергетики и электронной техники имени
А.И. Полежаева», преподаватель, г. Саранск

ПОВЫШЕНИЕ КВАЛИФИКАЦИИ ПРЕПОДАВАТЕЛЕЙ В АКАДЕМИИ WORLDSKILLS

Повышение квалификации — это один из видов профессионального обучения сотрудников. Оно направлено на последовательное совершенствование профессиональных и экономических знаний, умений и навыков, рост мастерства работников по имеющимся профессиям.

Основные цели повышения квалификации педагогических работников:

- развитие их профессиональной компетентности;
- формирование устойчивых навыков системной рефлексии педагогического процесса и его результатов;
- формирование структурной целостности педагогической деятельности каждого работника.

К задачам повышения квалификации педагога можно отнести:

- совершенствование педагогического мастерства способом внедрения современных педагогических технологий и передовых методик;
- поддержка и совершенствование профессионального мастерства всех педагогов с учетом достижений научной и практической деятельности;
- создание условий для развития индивидуальных способностей к профессиональной деятельности;
- апробация в процессе обучения новых технологий и прогрессивных форм подготовки и повышения управленческих и педагогических кадров;
- предоставление научной и методической поддержки для полноценной самореализации индивидуальных творческих замыслов педагогов и т. д.

Для того чтобы успешно обучать, сам педагог должен быть хорошо подготовленным. В этом ему помогут курсы повышения квалификации, позволят педагогу быть всегда в курсе тех изменений, которые произошли в какой-либо дисциплине. Благодаря этому, педагог всегда остается интересным для своих учеников.

Общество всегда предъявляло и будет предъявлять к педагогам самые высокие требования. Конечно, ведь для того, чтобы других учить, нужно знать в разы больше, чем другие. Настоящему педагогу нужно не только владеть своим предметом и методикой преподавания, но также иметь знания в областях, приближенных к предмету преподавания. Прохождение курсов повышения квалификации дает возможности не только узнавать о новых требованиях и технологиях современного образования, но, в первую очередь, встретиться с людьми, думающими также, которые преданы своему делу, и бесконечно любят свою профессию и детей. Повышение квалификации педагогов связано с пересмотром ранее изученных фактов, понятий, закономерностей, которые обусловлены развитием науки, появлением новых научных концепций. Во время повышения квалификации происходит и происходит осмысление своего педагогического опыта и вырабатывается своя собственная педагогическая концепция [1, с.554].

В деле повышения квалификации большое значение приобретает стажировка. Впервые понятие «стажировка» появилось в письме Государственного комитета РФ по высшему образованию от 15 марта 1996 г. N 18–34–44ин/18–10 «Об организации и проведении стажировки специалистов». В этом документе стажировка определяется как один «из видов дополнительного профессионального образования специалистов и осуществляется в целях формирования и закрепления на практике профессиональных знаний, умений и навыков, полученных в результате теоретической подготовки». В настоящее время понятие стажировки несколько изменилось и относительно педагогической деятельности понимается «как основная часть деятельностного блока

образовательной программы дополнительного профессионального образования, которая реализуется на базе инновационных общеобразовательных учреждений (базовых площадок) на основе системно-деятельностного подхода».

Стажировка — это включение педагога в профессиональную деятельность, которая обеспечивает совершенствование профессиональных компетентностей и позволяет получить конкретный педагогический результат и методический продукт, который стажер имеет возможность использовать в своей практической деятельности. Стажировка, являясь формой повышения квалификации позволяет:

- в небольшой промежуток времени значительно повысить уровень методической и теоретической подготовки педагогов;
- обеспечить социально-педагогическую деятельность новыми образовательными продуктами и соответствующим методическим сопровождением;
- использовать в процессе стажировки форм, методов, средств активизации и интенсификации деятельности слушателей.

В силу того, что программа стажировки максимально приближена к практической деятельности слушателя — это позволяет обеспечить единство теории и практики. Так же стажировка оперативно влияет на профессиональный и творческий потенциал педагогов, направленно управляет их профессиональной адаптацией к постоянно меняющимся внешним и внутренним условиям педагогической деятельности. Кроме того, стажировка стимулирует формирование собственного профессионального опыта слушателя. А так же позволяет ему самостоятельно определить новые, личностные направления изучения теории и практики, усиливает роль полученных методических знаний в практической деятельности, что в конечном итоге ведет к росту профессиональной результатов деятельности. В рамках современного информационного общества и формируемого им сетевого взаимодействия образовательных организаций стажировка расширяет возможности и перспективы создания единой образовательной среды. Позволяет педагогам сближать технологии, цели, методы, понятия, применяемые педагогами разных образовательных организаций [2, с.193].

Кардинальные изменения, происходящие в течение последних лет в экономической, социальной и культурной сфере общества, с каждым годом ставят всё более сложные задачи перед системой российского профессионального образования, выдвигает всё новые требования к качествам современного рабочего.

С введением новых ФГОС, Профессиональных стандартов, а также созданием регионального центра компетенций, вовлечение обучающихся в международное движение WorldSkills и участие в конкурсах профессионального мастерства с использованием

методики WorldSkills стали не только жизненно необходимы, но и делом чести любого профессионального образовательного учреждения.

В 2021 году еще 5000 преподавателей и мастеров производственного обучения освоят современные технологии по мировым стандартам WorldSkills для массовой подготовки квалифицированных специалистов в организациях среднего профессионального образования. Академия WorldSkills Россия открыла запись на обучение по программам повышения квалификации преподавателей и мастеров производственного обучения в рамках нацпроекта «Образование».

В этом году повышение квалификации педагогических работников СПО организовано по 146 компетенциям WorldSkills и пройдет на 226 стажировочных площадках в 46 регионах страны. Программы реализуются как по массовым компетенциям («Поварское дело», «Ремонт и обслуживание легковых автомобилей», «Электромонтаж» и «Сварочные технологии» и др.), так и по новым и перспективным, среди которых «Кибербезопасность», «Облачные технологии», и др.

Повышение квалификации преподавателей и мастеров производственного обучения проходит очно.

Все стажировочные площадки прошли предварительный квалификационный отбор, по его результатам определены лучшие из них по каждой компетенции. Площадки-лидеры обладают не только квалифицированными кадрами и лучшим в своей категории оборудованием, но и демонстрируют высокие результаты подготовки по итогам мероприятий по стандартам WorldSkills (демонстрационные экзамены и чемпионаты).

Программы повышения квалификации преподавателей и мастеров производственного обучения направлены на улучшение профессиональных навыков преподавателей и мастеров. Не менее 70% времени занимает практическое обучение на рабочих местах в оборудованных мастерских. По итогам обучения слушатели программ повышения квалификации сдают демонстрационный экзамен по оценочным материалам, аналогичным государственной итоговой аттестации (ГИА) СПО. Это дает возможность преподавателям оценить требования, которые предъявляются к студентам, и организовать качественную подготовку к демонстрационному экзамену в своих образовательных организациях.

По итогам повышения квалификации в 2021 году не менее 2000 преподавателей и мастеров производственного обучения будут сертифицированы в качестве экспертов WorldSkills. Для сертификации нужно хорошо сдать демонстрационный экзамен, а также иметь соответствующий опыт участия в мероприятиях по стандартам WorldSkills.

Сертификация подтверждает высокий уровень профессиональных навыков педагога в соответствующей компетенции [3, с.75].

Литература:

- 1 Колинченко, А. В. Повышение квалификации педагога / А. В. Колинченко, А. В. Колинченко. — Текст: непосредственный // Молодой ученый. — 2016. — № 25 (129). — С. 552-554.
- 2 Петухова, Г. В. Стажировка как форма повышения квалификации педагогов на базе общеобразовательной организации / Г. В. Петухова, С. Ю. Петухов. — Текст: непосредственный // Педагогическое мастерство : - М.: Буки-Веди, 2015. — С. 190-193.
- 3 Чипышева Л. Н. Стажировка как форма повышения квалификации педагогических работников/ Л. Н. Чипышева // Научное обеспечение системы повышения квалификации кадров.- Челябинск: ЧИППКРО. — № 4 (13). 2012. — с.67–77

Сакова Вера Владимировна,
ГБПОУ ВО «Воронежский государственный
промышленно-экономический колледж»,
преподаватель, г. Воронеж

НЕКОТОРЫЕ ВОПРОСЫ ПОВЫШЕНИЯ КВАЛИФИКАЦИИ ПЕДАГОГОВ В СИСТЕМЕ СОВРЕМЕННОГО ОБРАЗОВАНИЯ

В любой профессиональной деятельности человеку необходимы следующие качества: способность работать самостоятельно без постоянного руководства, брать на себя ответственность, проявлять инициативу, готовность видеть проблемы и искать пути их решения, быть толерантным, уметь анализировать, осваивать новые знания, уметь принимать решения, которые будут актуальными в той или иной ситуации. В информационную эпоху сведения, которые мы получаем, устаревают очень быстро. То, что мы узнаём, важно, но важнее насколько быстро мы можем учиться, изменяться и адаптироваться к новой информации. В связи с этим изменилась и роль преподавателя, основополагающей задачей которого стала не только необходимость давать знания, но и научить студента добывать их самостоятельно. Основным источником получения педагогами новой информации, новых знаний и навыков является система переподготовки и повышения квалификации педагогических кадров. В соответствии с законодательными актами Российской Федерации систематическое повышение квалификации по профилю профессиональной деятельности является обязательным для различных категорий специалистов, в том числе и педагогов. Целью повышения профессиональной квалификации педагогических кадров является совершенствование имеющихся и открытие новых знаний, получение навыков в решении практических задач, улучшение качества образования в целом. Преподаватели СПО должны постоянно повышать свой уровень знаний и умений, педагогическое мастерство и профессионализм,

чтобы идти в ногу со временем и выпускать достойные квалифицированные кадры. В большей степени от профессионального роста педагога зависит качество современного образования. Новые технологии в образовании позволяют в полной мере осуществить данную задачу, в том числе и в дистанционном формате.

Федеральные государственные образовательные и профессиональные стандарты требуют формирования нового типа педагога, способного к самоанализу, решению проблемных ситуаций, принятию самостоятельных решений, самосовершенствованию, владеющего современными образовательными технологиями. Исходя из современных требований, можно определить основные пути развития профессиональной компетентности педагога: работа в методических объединениях, творческих группах; научно-исследовательская деятельность; самообразование; освоение и использование новых педагогических технологий; распространение собственного педагогического опыта, путем проведения открытых уроков и мероприятий, через сайт педагога, посредством видео уроков, проведения мастер-классов. Но, ни один из перечисленных способов не будет эффективным, если педагог сам не осознает необходимости повышения собственной профессиональной компетентности. Вопросы эффективного управления процессом повышения квалификации педагогических работников разрабатывались в отечественной педагогике в течение ряда лет. В настоящее время педагоги могут выбрать курсы повышения квалификации, как в очном, так и дистанционном формате. Попробуем разобраться, какая платформа является наиболее эффективной.

В процессе обучения преподавателей на очных курсах организуют групповую работу, в ходе которой: создается атмосфера эмоциональной поддержки и терпимости, предоставляющая преподавателям возможность высказывать свое мнение; обсуждаются возможные трудности, связанные с применением новшеств; прогнозируется реакция студентов, администрации; знакомят преподавателей с опытом тех, кто уже применяет эти подходы. В связи с этим на курсах мы сталкиваемся с различными технологиями проведения занятий. Это и технология микроисследований, и технология проектирования, где конечным продуктом является собственно проект разрешения наиболее актуальных проблем. Технология рефлексивных мастерских, где конечный результат выражен в письменном виде, и технология создания портфолио. Одной из эффективных форм повышения квалификации являются педагогические мастерские, основными направлениями деятельности которых являются: обмен опытом педагогов, имеющих большой стаж работы, с молодыми коллегами; формирование мотивации к освоению и внедрению новых технологий, творчеству, инициативе; индивидуальная работа с педагогами, испытывающими те или иные затруднения; работа в малых группах с

презентацией педагогических достижений, самооценкой и коррекцией; выявление пробелов в знаниях и умениях и рекомендации по их устранению; рефлексия деятельности участников. К инновационным формам повышения квалификации педагогов относят тренинг, развивающий профессионально значимые качества. Конечный результат тренинга - переход педагога на более высокую ступень мастерства за счет приобретения новых знаний, умений и навыков (мыслительных, коммуникативных, рефлексивных). Использование в процессе повышения квалификации игровых форм способствует созданию банка инновационных идей.

Благодаря системе Internet стала реальностью дистанционная форма обучения и повышения квалификации. Основой образовательного процесса преподавателей с применением дистанционных технологий является интенсивная работа самого педагога. Такие преимущества, как самостоятельное определение места, времени и темпа освоения программ, позволяют всем желающим, не имеющим возможности обучаться (проходить курсы повышения квалификации) очно, повысить свой профессиональный уровень. Кроме того, дистанционная форма обучения актуальна в условиях пандемии (ситуации с COVID-19), а также выполняет функцию социализации отдельных категорий граждан, в частности инвалидов и лиц с ограниченными возможностями здоровья (ОВЗ). В условиях периодического перехода колледжей на обучение, проводимое с применением дистанционных образовательных технологий (в соответствии с требованиями ФЗ «Об образовании в Российской Федерации» и приказа Рособрнадзора № 785 от 29.05.2017 г.) важной частью современных курсов повышения квалификации педагогов становится овладение приемами использования компьютера не только на учебном занятии, но и в период работы на платформах Zoom.us, Skype, eClass и других. Преимуществом владения компьютерными технологиями является значительное сокращение временных затрат при подготовке к семинарам, лекциям, лабораторным и практическим занятиям. Повышение квалификации в сфере цифровых технологий имеет огромные преимущества. Педагог, владеющий многочисленными навыками, востребован, так как способен приспособиться к меняющемуся характеру работы, применять новые методики, технологии и приемы. Повышается его самооценка, соответственно появляется большая стрессоустойчивость. Повышая квалификацию, педагог знакомится с новыми разработками в сфере образования, что позиционирует его как грамотного специалиста, создающего конкуренцию, а значит, мотивирует его на качественное выполнение обязанностей.

Изменения, происходящие в современной системе образования, делают актуальным повышение квалификации и профессионализма педагога. Развитие в профессиональном плане является наиболее значимым процессом. Профессиональное

образование на современном этапе должно строиться таким образом, чтобы подготовить будущего специалиста к неоднократным изменениям в его профессиональной деятельности. В такой ситуации сможет легко адаптироваться человек, увлеченный своей профессией, с большим творческим потенциалом. Именно поэтому современная образовательная ситуация подразумевает обновление традиционных форм, а также переход к развивающим, проблемным, исследовательским формам и методам повышения квалификации педагогов, а также к интенсивному использованию цифровых технологий. Именно многоплановая и многоуровневая система повышения квалификации обеспечивает профессиональный рост педагога. Таким образом, можно с уверенностью утверждать, что на данном этапе развития образования повышение квалификации педагогических работников, в частности работников системы СПО, эффективнее проводить не исключая, а интегрируя два формата: и очный, и дистанционный. Эти направления обучения взаимно дополняют друг друга и выводят специалиста на более высокий уровень подготовки.

Литература:

1. Котова И.Б., Шиянов Е.Н. Педагог: профессия и личность. - Ростов-на-Дону, 1997.
2. Маркова А.К. Психологический анализ профессиональной компетентности учителя // Педагогика. - 1990. - №8.
3. Митина Л. М. Учитель как личность и профессионал. - М., 1994.
4. Телешева Т. А. Возможности дистанционных курсов в повышении квалификации педагогов // Вестник Шадринского государственного педагогического университета. 2015. № 2 (26). С. 149–153.

Взаимодействие профессиональных образовательных организаций и работодателей как фактор практико-ориентированной подготовки будущих специалистов

Уразаева Алсу Мусовна,
ГАПОУ «Буинский ветеринарный техникум», преподаватель специальных дисциплин, г. Буинск

РОЛЬ СОЦИАЛЬНЫХ ПАРТНЕРОВ В УСПЕШНОМ ОСВОЕНИИ ПРОФЕССИОНАЛЬНЫХ ОБРАЗОВАТЕЛЬНЫХ ПРОГРАММ

Социальное партнерство в профессиональном образовании - это особый тип взаимодействия образовательного учреждений с субъектами и институтами рынка труда, государственными и местными органами власти, общественными организациями, нацеленный на максимальное согласование и учет интересов всех участников этого процесса[2,с.81].

В современных предприятиях, не имея профессионально грамотных специалистов, нельзя достичь совершенствования качества и ассортимента продукции. Поэтому для предприятий очень важно на рынке труда получить профессиональных компетентных специалистов и рабочих, так как трудовые ресурсы являются одним из основных факторов производства[1,с.27].

Нашими основными социальными партнерами по подготовке бухгалтеров являются предприятия агропромышленного комплекса. Сотрудничество техникума с сельскохозяйственными, промышленными предприятиями осуществляется на основе договора о социальном партнерстве.

Предметом договора являются следующие пункты:

- организация и прохождение различных видов практик по специальностям с обязательством обеспечением условий безопасности на каждом рабочем месте;
- проведение экскурсионных занятий в рамках реализации учебной дисциплины «Введение в специальность»;
- привлечение опытных специалистов для проведения обзорных лекций;
- проведение на предприятии «урока на производстве»;

- назначение опытных специалистов председателями итоговых государственных аттестационных комиссий, руководителями практики, руководителями и рецензентами курсовых и дипломных проектов;
- проведение деловых встреч работников предприятия со студентами;
- переподготовка кадров и повышение квалификации работников предприятия;
- прохождение стажировки на предприятиях преподавателями специальных дисциплин техникума;
- создание учебно-материальной базы на предприятии;
- проведение совместных культурно-массовых мероприятий.

Перед учебными заведениями всегда стояла задача удовлетворения спроса на высококвалифицированных специалистов.

Буинский ветеринарный техникум можно представить тремя большими отделениями: «Ветеринария», «Экономика и бухгалтерский учёт», «Монтаж и эксплуатация газового оборудования и систем газоснабжения». Большую помощь оказывают наши социальные партнеры при разработке рабочих программ. Являясь преподавателями экономических дисциплин, я и мои коллеги обращаемся в первую очередь к главным бухгалтерам и экономистам сельскохозяйственных предприятий и предприятий города Буинска. Стараемся учесть все их требования. Большую помощь оказывают руководители, главные бухгалтеры, специалисты: ООО «ОЦО - Агро», ООО «Авангард», ООО «Дружба», ООО «Буинский сахар», Управление Пенсионного фонда России города Буинск (межрайонное) Республики Татарстан, филиал страховой компании ОАО «Югория», ООО «Буинский моторный завод».

Очень приятно услышать отзывы руководителей производственной практики о работе наших студентов. Постоянно находимся в контакте с Управлением сельского хозяйства Буинского муниципального района. Проводится много внеклассных мероприятий с приглашением главных специалистов района, например «Экономика нашего района», «Я в бухгалтеры пойду, пусть меня научат», «Безработица». Проводятся встречи с бывшими выпускниками. Очень приятно, когда они действительно реализовались по своей специальности и им нравится работа бухгалтера. Многие сделали уже карьеру.

Также у нас стало традицией проведение уроков – экскурсий. Руководители и специалисты с большим удовольствием участвуют на этих занятиях, тем самым показывая свою заинтересованность в подготовке будущих специалистов. Проведение этих занятий

дают хорошие результаты. Студенты своими глазами видят процесс производства, это развивает интерес к изучаемым дисциплинам.

Каждый год со студентами второго курса по специальности «Экономика и бухгалтерский учёт» мы посещаем Буинский архив, где ребята с большим интересом смотрят, как велась бухгалтерская отчётность предприятий в 20 веке.

На открытые уроки часто приглашаются лучшие специалисты района. Они являются главными экспертами творческой деятельности преподавателей. Наши студенты под руководством преподавателей занимаются исследовательской деятельностью. В техникуме создан Совет экономического анализа, где студенты анализируют деятельность предприятий Буинского района и разрабатывают пути улучшения финансового состояния этих предприятий. Результаты этих исследований в дальнейшем совместно рассматриваются со специалистами предприятий.

На защиту выпускных квалификационных работ приглашаются руководители финансовых учреждений. Они с большим интересом относятся к этой работе.

Требования рынка очень серьёзные и мы в дальнейшем будем сотрудничать с нашими социальными партнёрами. Мы в первую очередь должны учесть их требования к подготовке компетентных специалистов.

Литература:

1. Олейникова О. Н. Социальное партнерство в профессиональном образовании. М.: Центр изучения проблем проф. образования, 2005. 82 с.
2. Глушанок Т. М. Социальное партнерство как средство повышения качества профессионального образования // Современные проблемы науки и образования. 2008. № 6. С. 80-83.
3. Зеер Э. Ф. Формирование компетенций в практике преподавания общих и специальных дисциплин в учреждениях среднего профессионального образования : сборник статей по материалам Всероссийской научно-практической конференции / Науч. – образовательный центр «Психология проф. развития» Российского гос. проф. – пед. ун-та. Березовский : Фил. РГППУ, 2011. 265 с.

Майорова Вера Фёдоровна,

ГБПОУ РМ «Торбеевский колледж мясной и молочной промышленности», преподаватель экономических дисциплин, р.п. Торбеево

ПРАКТИКО - ОРИЕНТИРОВАННАЯ ПОДГОТОВКА БУДУЩИХ СПЕЦИАЛИСТОВ

Торбеевский колледж мясной и молочной промышленности вот уже более 50 лет готовит специалистов, тесно взаимодействуя с предприятиями – ООО «МОЛОКО», ТП ООО МПК «Атяшевский».

Работники предприятий- работодателей привлекаются в учебное заведение для проведения консультаций, руководства практикой и дипломными работами студентов.

Учебным заведением совместно с социальными партнёрами проводятся конкурсы профессионального мастерства, научно- практические конференции.

Важной ролью в профессиональной экономической подготовке студентов является совершенствование профессиональных знаний преподавателей, использование фактологического материала с предприятий мясной и молочной промышленности в своей деятельности. С этой целью члены комиссии системно проходят стажировку на базовых предприятиях мясной и молочной промышленности.

Я, преподаю в колледже экономические дисциплины, и с первых занятий, при рассмотрении каждой темы, учитываю профессиональную направленность нашего учебного заведения. Особое внимание уделяю практико – ориентированной подготовки будущих специалистов.

По специальности 38.02.01 Экономика и бухгалтерский учёт (по отраслям) мною созданы учебно - методические комплексы по учебным дисциплинам и междисциплинарному курсу 05.01 Организация и планирование налоговой деятельности.

По дисциплине Экономика организация составлены следующие учебные пособия:

- 1)Рабочая тетрадь для изучения теоретического материала
- 2)Рабочая тетрадь для выполнения практических работ
- 3)Рабочая тетрадь для самостоятельной работы

По дисциплине Финансы, денежное обращение и кредит составлены:

- 1)Конспекты – лекции
- 2)Рабочая тетрадь для выполнения практических работ

Взаимодействие колледжа с работодателями является одним из основных направлений совершенствования качества подготовки специалистов среднего звена [2, с. 25].

Ведущие специалисты предприятий ООО «МОЛОКО», Торбеевского подразделения ООО МПК «Атяшевский» непосредственное и самое действенное участие принимают в разработке учебного плана. Действующий учебный план и рабочие программы учитывают особенности регионального рынка труда, технологии, методологии ведения бухгалтерского, налогового учета и экономического анализа, применяемые на ООО «МОЛОКО» и Торбеевского подразделения ООО МПК «Атяшевский», индивидуальные требования работодателя. Рецензентами программ по дисциплинам специальности являются главные бухгалтера, начальники экономических служб предприятий. Они также принимают участие в заседаниях методической комиссии.

Студенты экономического отделения получили реальную возможность проведения занятий по общепрофессиональным дисциплинам и профессиональным

модулям в службе бухгалтерского, налогового учета и экономического анализа базовых предприятий. Представители этих служб предоставляют студентам возможность знакомиться с методикой ведения бухгалтерского учета, налогового учёта и его автоматизации, экономического анализа[1, с.19].

Во время учебной, производственной практики по профессиональным модулям, преддипломной практики студентам колледжа предоставляется возможность перемещения по разным рабочим местам с целью приобретения большей компетенции в будущей профессиональной деятельности[6, с. 17].

Целью практики по профилю специальности является закрепление и углубление профессиональных компетенций, получить навыки ведения бухгалтерского и налогового учёта на конкретном предприятии

Кроме того, задачей практики является понимание студентом сущности и социальной значимости своей будущей профессии, проявлять к ней устойчивый интерес (ОК1), выбирать способы решения задач профессиональной деятельности, применительно к различным контекстам. (ОК2), осуществлять поиск, анализ и интерпретацию информации, необходимой для выполнения задач профессиональной деятельности. (ОК3), планировать и реализовывать собственное профессиональное и личностное развитие. (ОК4), работать в коллективе и команде, эффективно взаимодействовать с коллегами, руководством, клиентами. (ОК 5), осуществлять устную и письменную коммуникацию на государственном языке с учетом особенностей социального и культурного контекста. (ОК 6), проявлять гражданско-патриотическую позицию, демонстрировать осознанное поведение на основе традиционных общечеловеческих ценностей. (ОК7), содействовать сохранению окружающей среды, ресурсосбережению, эффективно действовать в чрезвычайных ситуациях. (ОК8), использовать средства физической культуры для сохранения и укрепления здоровья в процессе профессиональной деятельности и поддержания необходимого уровня физической подготовленности. (ОК 9), использовать информационные технологии в профессиональной деятельности. (ОК 10), пользоваться профессиональной документацией на государственном и иностранных языках. (ОК 11), использовать знания по финансовой грамотности, планировать предпринимательскую деятельность в профессиональной сфере[4, с.29].

Руководство производственной практикой осуществляется как руководителем практики от организации, в которую направлен студент-практикант, так и руководителем от колледжа.

Все виды практических и курсовых работ, а также защита дипломной работы осуществляется студентами на фактологическом материале предприятий мясной и

молочной промышленности поселка Торбеево.. Это позволяет не только повысить качество теоретического обучения, но и качество практических учебных работ.

Преподаватели комиссии проводят уроки-экскурсии на предприятия, уроки на производстве.

В колледже регулярно проводятся внеаудиторные мероприятия по экономическому образованию и воспитанию, куда приглашаются главные бухгалтера, бухгалтера, экономисты предприятий ООО «МОЛОКО», Торбеевского подразделения ООО МПК «Атяшевский», ПАО «Сбербанк» (научно-практическая конференция «Всероссийской акции «День финансовой грамотности в учебных заведениях» в рамках профессионального праздника «День финансиста» с приглашением экономиста Евтеева А.Е; научно-исследовательская конференция на тему «Инновационная экономика России» с приглашением главного бухгалтера ООО «МОЛОКО» Молчановой Л.В.; конференция «Экономика и мы» с приглашением начальника планово-экономического отдела Торбеевского подразделения ООО МПК «Атяшевский»Л.В. Черяповой).

Еще одним направлением сотрудничества колледжа и ООО «МОЛОКО», Торбеевского подразделения ООО МПК «Атяшевский» является повышение квалификации преподавателей – стажировка на производстве[3, с.36].

В связи с особенностью «товара», который выпускает образовательное учреждение, т.е. специалиста (он же является и потребителем образовательных услуг), качество полученных знаний трудно проверить в момент проверить выпускника на работу. Поэтому важным представляется изучение и оценка нынешних условий, в которых трудится бывший выпускник данного образовательного учреждения, предъявляемых к нему требований, и, главное, соответствует ли он им.

Эту информацию дает установление постоянной связи с выпускниками колледжа посредством систематической работы по сбору информации о трудоустройстве, а также со студентами выпускных групп о возможном трудоустройстве и продолжением профессионального образования.

Осуществляя совместную подготовку кадров, работодатель и колледж, как показал наш опыт, только выигрывают. Совместная подготовка кадров является реальным способом реализации решения проблемы подготовки современных конкурентоспособных специалистов[5, с. 4].

Литература:

- 1.Медведева Н.В. Решение конкретных производственных задач – путь к социальному партнерству техникума и производства [Текст] / Н.В. Медведева // Среднее профессиональное образование. – 2008. – №2. –с. 27-29. – (0,3 п.л.)
2. Медведева Н.В. Социальное партнерство в системе среднего профессионального образования: проблемы и перспективы // Среднее профессиональное образование. – 2008. – №7. – с. 31-32. – (0,3 п.л.)

3. Медведева Н.В. Технология трудоустройства [Текст] / Н.В. Медведева. – М.: Библиотека журнала «СПО», 2008. –64 с., (3,5 п.л.).
4. Медведева Н.В. Компетентный подход в рамках современной образовательной парадигмы [Текст] / Н.В. Медведева // Среднее профессиональное образование. Приложение. – 2007. – №9. – с. 27-33. – (0,45 п.л.).
5. Медведева Н.В. Современные тенденции в управлении маркетингом в сфере образования [Текст] / Н.В. Медведева // Среднее профессиональное образование. Приложение. – 2007. – №9. –с. 3-8. – (0,4 п.л.)
6. Медведева Н.В. Профессиональная успешность и конкурентоспособность выпускников как цель социального партнерства ССУЗа и производства [Текст] / Н.В. Медведева // Глобальные проблемы современности: материалы III Всероссийской научно-практической конференции преподавателей и студентов учебных заведений профессионального образования. – М.-Тверь, 2007. – с.26-27. – (0,3 п.л.).

Абрамова Анна Владимировна,
ГБПОУ РМ «Саранский государственный
промышленно-экономический колледж»,
преподаватель, г. Саранск
Тарасенко Галия Рифатовна,
Кузина Роза Зуфаровна,
ГАПОУ «Альметьевский колледж физической
культуры», преподаватели, г. Альметьевск

ОПЫТ СОЦИАЛЬНОГО ВЗАИМОДЕЙСТВИЯ С ГОСУДАРСТВЕННЫМИ ИНСТИТУТАМИ И УЧРЕЖДЕНИЯМИ РЕСПУБЛИКИ МОРДОВИЯ ПРИ ИЗУЧЕНИИ ОТДЕЛЬНЫХ ДИСЦИПЛИН

Существующие современные реалии предъявляют высокие требования в специалисту среднего дня, реализующего свою деятельность в сфере цикла юридических профессий «человек-человек». Знания основ психологии и различных отраслей права становятся основополагающими для успешной реализации профессиональной деятельности специалиста в области «Права социального обеспечения». Особое значение играет формирование практических знаний и навыков, возможных лишь в тесном сотрудничестве и партнерстве с социальными учреждениями и ведомствами, государственными институтами и структурами, реализующими социально-правовую направленность профессиональной деятельности.

В рамках программы социального партнёрства при изучении дисциплины «Психология социально-правовой деятельности» до 2020 года были организованы выездные занятия в учреждения социальной защиты и социального обслуживания населения Республики Мордовия в г.о. Саранск: Государственное казенное учреждение социального обслуживания Республики Мордовия «Республиканский социальный приют для детей и подростков «Надежда», Государственное бюджетное учреждение социального обслуживания населения Республики Мордовия «Саранский дом-интернат для престарелых и инвалидов», Государственное бюджетное общеобразовательное

учреждение Республики Мордовия для детей - сирот и детей, оставшихся без попечения родителей «Ялгинский детский дом- школа», Государственное казенное учреждение культуры Республики Мордовия «Мордовская республиканская специальная библиотека для слепых», Государственное автономное учреждение Республики Мордовия «Многофункциональный центр предоставления государственных и муниципальных услуг» [2].

Основная задача руководителей и сотрудников данных учреждений - передача теоретических основ и формирование знаний о практических навыках реализации профессиональной деятельности со специфичными категориями граждан, судьба которых сложилась таким образом, что они являются объектами социальной защиты со стороны государства. Такой формат социального взаимодействия позволяет не только закрепить полученные теоретические знания, но и сформировать специфические знания об особенностях быта граждан, психологические особенности работы с подобными группами населения, нормативно-правовой базой, регулирующей отношения в данных сферах.

Социальное взаимодействие при изучении дисциплины «Юридическая психология» реализуется посредством посещения учреждений исполнительной и судебной власти, а именно: музей МВД, СИЗО №1, Пролетарский, Октябрьский и Верховный суды гор. Саранска, адвокатские палаты и кабинеты практикующих юристов. Занятия, организованные специалистами, сотрудниками данных учреждений, позволяет будущим специалистам в области права, знакомится с историей и особенностями службы в правоохранительных органах, воспитывают чувство гордости за выбранную профессию, формируется чувство патриотизма за родное Отечество. Ребятам знакомят с особенностями социального обеспечения сотрудников правоохранительных органов, государственных служащих и лиц их замещающих. Особый интерес для студентов представляют посещение адвокатских палат, следственного изолятора и судов.

Социальное партнерство - важнейший элемент образовательного и воспитательного процесса. Опыт взаимодействия с подрастающим поколением юристов – важная сторона работы отдела по связям с общественностью для всех судов в РМ.

С 2015 года в Республике Мордовия совместно с Министерством образования Республики Мордовия реализуется проект «Территория права», разработанный на основе имеющегося положительного опыта сотрудничества по вопросам правовой подготовки обучающихся. Его учредителями являются Верховный суд совместно с Министерством образования и Управлением Судебного департамента [1]. В рамках этого проекта суды оказывают посильную помощь в организации посещения школьниками и студентами судебных заседаний. Именно такой формат организации занятий позволяет изучать

психологические особенности участников судебного процесса, регистрировать их психологическую активность и состояние, но и одновременно знакомится с тонкостями гражданского и уголовного судопроизводства. Адвокаты, сотрудники следственных органов так же ориентируют ребят в вопросах специфики данной деятельности, психологических особенностях воздействия и взаимодействия с лицами, преступившими закон, или же теми, кто отстаивает свои гражданские права.

Однако, с 2020 года с введением указа от 17 марта 2020 года №78-УГ «О введении на территории Республики Мордовия режима повышенной готовности и принятии дополнительных мер по защите населения от новой коронавирусной инфекции (COVID-19)» республиканский этап межведомственного конкурса проходит в дистанционном формате, что существенно сужает границы практико-ориентированного подхода данного проекта [3].

Эпидемия внесла существенные коррективы в образовательных процесс и реализацию программ социального партнерства, запрет на проведение выездные занятий, организацию встреч, экскурсий существенно сужают возможности освоения материала по дисциплинам. Своеобразной альтернативой становятся видеоконференции, которые, к сожалению, никогда не смогут заменить формат живого общения в стенах специализированного учреждения.

Литература:

1. Положение о региональном проекте Республики Мордовия «Территория права» . - http://vs.mor.sudrf.ru/modules.php?name=docum_sud&id=367
2. Портал учреждений социальной защиты Республики Мордовия. - <https://soc13.ru/>
3. Указ Главы Республики Мордовия от 17.03.2020 № 78-УГ «О введении на территории Республики Мордовия режима повышенной готовности и принятии дополнительных мер по защите населения от новой коронавирусной инфекции COVID-2019». - <http://publication.pravo.gov.ru/Document/View/1300202003180001>

Трансформация системы наставничества в современных условиях

Маскаева Татьяна Александровна,
ГБПОУ РМ «Торбеевский колледж мясной и
молочной промышленности», преподаватель,
п Торбеево

НАСТАВНИЧЕСТВО КАК ОБРАЗ ЖИЗНИ

Человек будущего – это творческая, динамичная, свободная в своих суждениях личность, которая быстро ориентируется в мире меняющихся технологий и умеет самостоятельно предпринимать эффективные решения. Воспитать такую личность может лишь педагог, обладающий этими качествами.

Существует большое количество определений понятия «наставничество».

«Наставничество – это способ передачи знаний, умений и навыков более опытным сотрудником менее опытному в определенной предметной области» [2].

Наставничество—этообразовательныйпроцесс на рабочем месте.

Задачи наставника:

1) профессиональное развитие (передача стандартов, знаний, навыков, помощь в освоении нового опыта, развитие мотивации);

2) социокультурная адаптация (трансляции корпоративной культуры, ее ценностей, норм и правил).

«Наставничество - это не только система адаптации профессионального развития молодых сотрудников. Это еще и часть корпоративной культуры всех инновационных компаний, организаций, это среда, в которой накапливаются и передаются знания, навыки, опыт и успешные модели поведения». «Развитая система наставничества — это хранитель знаний и ключевой механизм инновационного процесса в организации, это мотиватор современных молодых сотрудников, чья профессиональная жизнь будет проходить в экономике знаний[3].

На наш взгляд, приведенные характеристики наставничества частично отвечают традиционному опыту, и в то же время есть стремление учесть особенности динамично меняющейся производственной и организационной среды. В описаниях и определениях общее то, что речь идет о способе передачи знаний и навыков от опытного сотрудника, различия связаны с тем, что из передаваемого в наставничестве считается приоритетным: делается ли акцент на передаче устоявшегося конкретного профессионального опыта (знаний, навыков), учитывается ли фиксация

инновационных достижений, передается ли более широкий опыт жизни организации (нормы и правила корпоративной культуры) [3].

В отличие от России, сегодня за рубежом методу наставничества и способу адаптации молодых специалистов уделяется большое внимание. С точки зрения современной европейской теории образования, наставник - человек, обладающий определенным опытом и знаниями, высоким уровнем коммуникации, стремящийся помочь своему подопечному приобрести опыт, необходимый и достаточный для овладения профессией [1].

Сегодня в век инноваций в современном образовании мы все чаще возвращаемся к мысли о необходимости возрождения такого явления, как наставничество.

Существует много списков компетенций, которыми должен обладать педагог-наставник. Для примера представим модель от «Института будущего» из 10 контекстных (softskills) навыков:

1. Способность к отбору информации.
2. Социальный интеллект.
3. Способность мыслить проектно.
4. Межкультурная компетентность.
5. Способность мыслить нестандартно и глубоко.
6. Способность понимать смыслы.
7. Универсальные навыки мышления.
8. Способность вычислять.
9. Сотрудничество в виртуальном пространстве.
10. Способность работать с современными СМИ[1].

Ожидается, что в работе с подростком наставник будет общаться на равных, выслушивать его, давать обратную связь, вдохновлять. Если говорить непосредственно об учебе, то наставник должен помочь составить индивидуальную образовательную программу.

Личностные качества наставника:

- устойчивая внутренняя мотивация к наставнической деятельности, оказанию помощи и поддержки другим людям;
- содержательный интерес к деятельности, которую осваивает обучающийся;
- открытость, общительность, коммуникабельность;
- лидерские качества;
- настойчивость, нацеленность на результат;
- терпение и толерантность;

- соответствие личных ценностей ценностям деятельности наставника, организации, корпоративной культуры;
- склонность к постоянному саморазвитию.

При работе с особыми категориями сопровождаемых (лица с ОВЗ; дети, находящиеся в трудной жизненной ситуации, и т. д.) необходима специальная подготовка наставников. Например, при работе с сиротами необходимо знать особенности подростковой депривации (склонность к формированию иждивенческих установок, отсутствие элементарных бытовых навыков и пр.). При работе с детьми с ОВЗ необходима специальная подготовка соответственно группе заболевания[2]..

Чтобы эффективно организовать систему наставничества, образовательной организации важно разобраться, какие конкретные цели она преследует. К примеру, одним образовательным организациям нужно выстроить отношения с проблемными учениками, другим — поднять общую успеваемость. В зависимости от целей выбирается форма наставничества: индивидуальная или групповая.

В Торбеевском колледже мясной и молочной промышленности также распространена практика наставничества. Я, как педагог, являюсь наставником студентов 1-2 курсов по форме наставничества: «Педагог – студент». Ролевая модель: «Опытный педагог - студент». Направления профессиональной деятельности и интересы, в рамках которых осуществляется наставническая деятельность – это повышение уровня знаний в области правовых и социально-экономических дисциплин. Нами был разработан индивидуальный план развития под руководством наставника. На самом начальном этапе, перед нами стояла задача анализа трудностей и способов их преодоления. Необходимо было провести самодиагностику на предмет определения приоритетных направлений развития, а также разработать меры по преодолению трудностей в учебе. Для решения данных задач был определен перечень дефицитных компетенций, требующих развития; сформулирован перечень тем консультаций с наставником; разработаны меры преодоления трудностей и ожидаемые результаты по итогам его реализации.

Основные направления развития студентов, согласно нашему плану являлись:

- знакомств с основной и дополнительной литературой, тематическими интернет-ресурсами по направлению, которое вызывает затруднения;
- перенятие успешного опыта наставника по написанию докладов, рефератов, сообщений;
- формирование правил ведения конспекта, публичного выступления (с докладом, рефератом и тд);

- участие в олимпиаде, конкурсе, соревнованиях с последующим разбором полученного опыта в целях развития профессиональных и личностных компетенций студентов;

- участие в заседаниях дискуссионного клуба «Вердикт» и лектория правовых знаний;

- совместно с наставником принять участие в правовом диктанте;

- формирование понимания эффективного поведения при возникновении конфликтных ситуаций в колледже, познакомиться со способами их профилактики и урегулирования;

- посещение кружка социально-экономических дисциплин;

- Привитие навыков грамотного и рационального распределения учебного и внеучебного времени.

Нами были получены следующие результаты:

- определен перечень литературы, интернет-сайтов для изучения, изучены нормативно-правовые акты, дополнительная литература, печатные издания;

- сформировано понимание на основе изучения опыта наставника, как успешно подготовить доклад, сообщение, реферат. Наставляемыми подготовлены качественные рефераты и сообщения;

- сформировано понятие как повысить результативность на уроке, выяснены правила публичного выступления. Благодаря данному критерию повышена результативность работы на уроке, выработаны навыки публичной защиты творческих работ;

- наставляемые приняли участие в общеколледжской олимпиаде по истории;

- подготовлены сообщения для выступления в дискуссионном клубе «Вердикт» и лектории правовых знаний;

- студенты приняли участие в правовом диктанте;

- определены действенные методы поведения и профилактики в конфликтных ситуациях в студенческой группе;

- сформированы навыки рационального распределения учебного и внеучебного времени.

Яркий пример привязки наставничества к профессиональным стандартам мы видим в практике WorldSkills, международного некоммерческого движения, целями которого являются повышение статуса профессионального образования и гармонизация профессиональных стандартов во всем мире. В данном движении

Торбеевский колледж мясной и молочной промышленности принимает самое активное участие по многим компетенциям и является площадками для двух компетенций.

Подводя итог практике наставничества, можно выделить проблемы студентов среднего профессионального образовательного учреждения, решаемые с помощью наставничества:

- низкая мотивация к учебе, неудовлетворительные образовательные результаты, дисциплинарные затруднения;
- низкий уровень общей культуры, неразвитость метакомпетенций, в основном целеполагания, планирования и навыков самореализации, пессимистичные ожидания;
- отсутствие мотивации и возможностей для участия в программах поддержки молодежи.

Показателями результативности деятельности наставника могут выступать как собственные высокие результаты деятельности, демонстрируемые сопровождаемым, так и ускорение процессов развития сопровождаемого и освоения им деятельности и качество отношений сопровождаемого с другими представителями группы, в которую он включен в процессе деятельности.

Литература:

1. В.И.Астахова. Студент XXI века: социальный портрет на фоне общественных трансформаций: М.: НУЛ, 2019. - 408 с.
2. Блинов В.И., Есенина Е.Ю., Сергеев И.С. Наставничество в образовании: нужен хорошо заточенный инструмент, 2020
3. М.В.Кларин Современное наставничество :новычерты традиционной практики в организациях XXIвека. – М.:Экономика и образование, 2019

Чикнайкина Ольга Леонидовна,
ГБПОУ РМ «Саранский государственный
промышленно-экономический колледж»,
преподаватель спецдисциплин, г. Саранск

Тьюторское сопровождение учебной исследовательской деятельности в колледже

Учебная исследовательская деятельность – это специально организованная, сознательная творческая деятельность учащихся, по своей структуре соответствующая научной деятельности, характеризующаяся целенаправленностью, активностью, предметностью, мотивированностью и сознательностью, результатом которой является формирование познавательных мотивов, исследовательских умений, субъективно новых для учащихся знаний или способов деятельности.

Огромную роль играет детская исследовательская деятельность в современных программах. Подобная деятельность, ставящая учащихся в позицию «исследователя», занимает ведущее место *в системах развивающего обучения*. Для развития умений исследовательской деятельности, как и любых других умений, необходимо найти и реализовать такие условия, которые отвечают поставленной цели.

Также огромную роль играет роль наставничества в исследовательской работе, когда студенты старшекурсники выступают наставниками для студентов младших курсов. Тогда, с позиции своего опыта, они помогают организовать работу над исследованием правильно, учитывая свои ошибки и недочеты.

Необходимы следующие *условия* формирования исследовательских умений:

Целенаправленность и систематичность. Работа по развитию исследовательских умений должна проходить в классе постоянно как в урочной, так и во внеурочной деятельности.

Мотивированность. Необходимо помогать учащимся видеть смысл их творческой исследовательской деятельности, видеть в этом возможность реализации собственных талантов и возможностей, способ саморазвития и самосовершенствования.

Творческая среда. Наставник должен способствовать созданию творческой, рабочей атмосферы, поддерживать интерес к исследовательской работе. Это необходимо учитывать и использовать не только на уроках, но и во внеурочной деятельности.

Психологический комфорт. Одна из задач наставника (или тьютора) – поощрять творческие проявления учащихся, стремление к творческому поиску. Важно, чтобы они не боялись допустить ошибку, воздерживаться от негативных оценок. Задача учителя – не

подавлять желания, порывы, творческие идеи учащихся, а поддерживать и направлять их. Суждения « Ты сделал неправильно», «Ты делаешь не то (не так)» блокируют желание работать, двигаться дальше. Каждому ученику необходимо дать возможность ощутить свои силы, поверить в себя.

Личность наставника. Для реализации творческих способностей, к которым относятся и исследовательские, нужен творчески работающий наставник, стремящийся к созданию творческой, рабочей обстановки и обладающий определенными знаниями и подготовкой для ведения занятий по исследовательской деятельности.

Исторический опыт тьюторства прослеживается с древних времен. К примеру, в школах Спарты каждый отрок, прошедший курс обучения, посвящал два года обучению младших. Считалось, что младшие приобретают в лице наставников не только учителя, по главное - надежную защиту, поддержку, старшего друга. Сами же наставники оттачивали свои свежеприобретенные знания и способности, давая воспитанникам образцы поступков, суждений, оценок, атлетических и музыкальных совершенств, и сверх того учились социальной, гражданской ответственности за доверенных им будущих воинов. Должностные лица присутствовали при занятиях отроков с детьми, не вмешиваясь, но наблюдая за тем, чтобы старшие пользовались своей властью в разумных пределах. Когда младших отпускали отдыхать, их наставники нередко подвергались наказаниям, если карали своих подопечных слишком строго или были слишком снисходительны.

За рубежом эту технологию уже по достоинству оценили, в нашей стране тьюторство или наставничество только начинает развиваться.

Воспитательный потенциал тьюторства в жизнедеятельности колледжа заключается в реальной возможности, не разрушая гуманистические традиции национальной педагогики - создать управляемую среду диалога личности, личностно-окружающего мира, решить ребус современной культуры, не сравнивая для раскрытия внутреннего потенциала в здоровой конкуренции личного и чужого мнения, интереса, потребности, создать среду стихийного, свободного самовыражения, создания условий для адекватного входа младших студентов в пространство исследовательской среды, поддержание учебного интереса студентов, работа с образовательным интересом во внеучебном пространстве и работа с накоплением студентами социального опыта, формирование у учащихся управленческих позиций по отношению к своей жизни.

Опыт тьюторской деятельности в нашем колледже - формирование группы тьюторов из числа старшекурсников. В данном случае технология тьюторства не подменяет воспитательный процесс, а управляет им, организуя процедуры контакта

педагога и учащегося, среду стихийного, свободного диалога. Данная инновационная технология подразумевает взаимодействие опытного, который что-то умеет делать (знает как это сделать), и новенького. Под управлением опытного тьютора студенты легко входят в процесс исследования. Они ограждены от многих ошибок «юного исследователя», потому что тьютор уже с ними столкнулся и познакомил наставляемого. Также происходит передача опыта, умений и знаний старшекурсника. Причем это делается, как правило, в доброй атмосфере. Наставляемые не воспринимают данный вид деятельности как нудное и скучное занятие. Они втягиваются с первых дней и открывают для себя новый, интересный и познавательный вид деятельности.

Ананьева Ольга Михайловна,
ГБПОУ РМ «Саранский политехнический
техникум», преподаватель, г. Саранск

ПРОБЛЕМЫ РЕАЛИЗАЦИИ НАСТАВНИЧЕСТВА В СОВРЕМЕННЫХ УСЛОВИЯХ

Актуальная, модная и активно продвигаемая в современных условиях тема наставничества отнюдь не нова.

Если говорить об истоках понятия наставничества, то их можно найти в греческой мифологии. Ментор – друг Одиссея – стал мудрым воспитателем его сына Телемаха в отсутствие отца. Его имя стало нарицательным образом наставника и руководителя молодежи, который приходит на смену родителям и способствует формированию новых членов социума.

В настоящее время понятие наставничества трансформировалось в гораздо более расширенную систему подготовки и поддержки участников различных социально-экономических отношений.

В нашей стране система наставничества возникла в 20-30-х гг. XX века, а расцвет пришелся на 70-е гг., когда возникла необходимость и активно развивалась система передачи знаний и опыта не только в условиях образовательного процесса, но и различных отраслях экономики и производства, ее расцвет пришелся на 70-е гг.

В 90-х гг. XX в. – в период активной социально-экономической, производственной и профессиональной трансформации – изменились ценностные и жизненные приоритеты, что привело к угасанию интереса к наставничеству как системе подготовки молодых специалистов и постепенному его исчезновению.

Однако нельзя сказать, что наставничество как часть профессиональной деятельности полностью прекратило свое существование.

Так или иначе, система помощи и адаптации молодых специалистов в разных вариантах существует и в настоящее время, хотя и в несколько видоизмененном варианте.

В современных условиях система наставничества не ограничивается профессиональной сферой, она активно продвигается, в том числе, в образовательной сфере как одной из наиболее значимых сфер общества. На государственном уровне развитие наставничества включено в различные федеральные проекты в рамках национального проекта "Образование".

Важным этапом в ее развитии стало Распоряжение Минпросвещения России от 25.12.2019 № Р-145 "Об утверждении методологии (целевой модели) наставничества обучающихся для организаций, осуществляющих образовательную деятельность по общеобразовательным, дополнительным общеобразовательным и программам среднего профессионального образования, в том числе с применением лучших практик обмена опытом между обучающимися", в которой контурно определены основные положения концепции наставничества, в том числе ее актуальность, понятийный аппарат, ожидаемые результаты от реализации.

На основании предложенной методологии (целевой модели) стали разрабатываться региональные программы наставничества.

10 октября 2020 года приказом Министерства образования Республики Мордовия № 1252 утверждена «Региональная программа наставничества обучающихся для организаций, осуществляющих образовательную деятельность по общеобразовательным, дополнительным общеобразовательным и программам среднего профессионального образования, в том числе с применением лучших практик обмена опытом между обучающимися Республики Мордовия на 2020-2024 годы», основной целью которой было обозначено «максимально полное раскрытие потенциала личности наставляемого, необходимое для успешной личной и профессиональной самореализации в современных условиях неопределенности, а также создание условий для формирования эффективной системы поддержки, самоопределения и профессиональной ориентации всех обучающихся в возрасте от 10 лет, педагогических работников (далее - педагоги) разных уровней образования и молодых специалистов, проживающих в Республике Мордовия» [3].

Среди результатов региональной программы наставничества были выделены следующие:

- измеримое улучшение показателей обучающихся в образовательной, культурной, спортивной и других сферах;
- рост числа обучающихся, прошедших профориентационные мероприятия;
- улучшение психологического климата в образовательной организации как среди обучающихся, так и внутри педагогического коллектива, связанное с выстраиванием долгосрочных и психологически комфортных коммуникаций на основе партнерства;
- практическая реализация концепции построения индивидуальных образовательных траекторий; – измеримое улучшение личных показателей эффективности педагогов и сотрудников региональных предприятий и организаций, связанное с развитием гибких навыков и метакомпетенций;
- привлечение дополнительных ресурсов и сторонних инвестиций в развитие инновационных образовательных и социальных программ Республики Мордовия и конкретных образовательных организаций благодаря формированию устойчивых связей между образовательными организациями и бизнесом, потенциальному формированию эндаумента и сообщества благодарных выпускников [3].

25 мая 2021 года на базе ГБУ ДПО РМ «Центр непрерывного повышения профессионального мастерства педагогических работников – «Педагог 13.ру» состоялся круглый стол на тему «Наставничество в образовании: смыслы и действия», где была сделана попытка обозначить первые результаты внедрения системы наставничества в образовательных организациях и обменяться опытом ее реализации.

К сожалению, необходимо отметить, что внедряемая система наставничества в том виде, в котором она существует в настоящее время, формирует больше вопросов, нежели дает ответов, и однозначно расширяет перечень проблем, которые вынужден решать современный преподаватель и наставник.

Одной из важнейших проблем можно назвать отсутствие системного понимания и комплексного подхода в продвижении инициативы наставничества. Основная роль в расширении его возможностей свелась к заполнению документации о запланированной и проделанной работе, необходимость которой не могут объяснить даже специалисты Регионального наставнического центра.

Все это приводит к повышению нагрузки на преподавателя, и эта проблема зачастую решается за счет личного времени преподавателя, которого, надо, признать, и так не слишком много. В перспективе, с учетом других факторов, это может способствовать значительному повышению риска профессионального выгорания.

Не снижает этот риск и тот факт, что сама идея наставничества предполагает добровольное участие, а на практике становится принудительными обязанностями, что

однозначно не способствует повышению инициативности педагогов в отношении тьюторства, воспринимается как ненужная нагрузка и вызывает желание ее избежать.

В связи с этим возникает проблема недостатка молодых преподавателей в системе тьюторства и нежелания в ней участвовать.

Оплата функций наставника не предусмотрена и во многом остается инициативой образовательной организации, что также не способствует желанию их принять.

Много вопросов вызывает и система оценки результатов деятельности наставника, так как измеримые критерии оценки его деятельности не разработаны и ограничиваются, в основном, качественными показателями.

Кроме того, реализация системы наставничества предполагает необходимость постоянного обучения в рамках реализации системы наставничества, что затрудняется в условиях отсутствия адекватных курсов повышения квалификации, что также объясняется отсутствием комплексного понимания системы наставничества и четкого алгоритма взаимодействия в рамках системы тьюторства.

Среди прикладных проблем можно отметить, что в рамках взаимодействия «учитель-учитель» возникают дополнительные сложности, когда возрастные педагоги показывают неготовность быть наставляемыми, а также в случае несоответствия специальностей наставника и наставляемого, недостаточной мотивации для участия молодых педагогов и т.д.

К сожалению, практические вопросы реализации системы наставничества и обозначенные проблемы пока не находят ответа. По мнению региональных специалистов в области тьюторства, многие сложности можно решить путем проведения дополнительных вебинаров, конкурсов и других мероприятий, по факту не решающих существующих проблем, а создающих замкнутый круг нерешенных вопросов и повышающих нагрузку на преподавателя.

В целом, можно сделать вывод о том, что весьма актуальная и необходимая система наставничества в результате попытки максимального регламентирования значительно снизила уровень интереса для преподавателя как основного реализатора данной идеи:

– во-первых, в силу снижения понимания концепции наставничества по причине нечеткости обозначения границ взаимодействия и ожидаемых результатов, что обусловлено несоответствием программы принципам системности и комплексности;

– во-вторых, из-за недостаточного понимания выгодоприобретателя и что считать выгодой в результате реализации системы наставничества;

– в-третьих, из-за значительного повышения нагрузки наставника и риска профессионального выгорания;

– в-четвертых, отсутствие системы материального стимулирования наставника и т.д.

Все это свидетельствует о необходимости пересмотра концепции и принципов системы наставничества с целью повышения ее привлекательности и результативности.

Одним из вариантов повышения эффективности системы наставничества может стать разработка измеримых критериев работы и системы материального стимулирования тьютора.

Литература:

1. Методология (целевая модель) наставничества обучающихся для организаций, осуществляющих образовательную деятельность по общеобразовательным, дополнительным, общеобразовательным и программам среднего профессионального образования, в том числе с применением лучших практик обмена опытом между обучающимися, утвержденная распоряжением Министерства просвещения Российской Федерации от 25 декабря 2019 г. № Р-145 // URL: <http://www.consultant.ru/>
2. Приказ Министерства образования Республики Мордовия от 15 декабря 2020 г. № 1525, Министерства спорта, молодежной политики и туризма Республики Мордовия от 15 декабря 2020 г. № 347, Министерства культуры, национальной политики и архивного дела Республики Мордовия от 15 декабря 2020 г. № 405 «Об утверждении Плана мероприятий по реализации в 2021 - 2025 годах в Республике Мордовия Стратегии развития воспитания в Российской Федерации на период до 2025 года» // URL: <http://www.consultant.ru/>
3. Региональная программа наставничества обучающихся для организаций, осуществляющих образовательную деятельность по общеобразовательным, дополнительным общеобразовательным и программам среднего профессионального образования, в том числе с применением лучших практик обмена опытом между обучающимися Республики Мордовия на 2020-2024 годы, утверждена приказом Министерства образования Республики Мордовия № 125210 октября 2020 года // URL: <http://www.consultant.ru/>
4. Сайт Регионального наставнического центра // URL: <https://www.sites.google.com/view/rnc-sst13/>

Богданова Лариса Геннадьевна,
ГАПОУ «Бугульминский строительно-технический колледж», заместитель директора по научно-методической работе, г. Бугульма

ОРГАНИЗАЦИЯ СИСТЕМЫ НАСТАВНИЧЕСТВА В ПРОФЕССИОНАЛЬНОЙ ОБРАЗОВАТЕЛЬНОЙ ОРГАНИЗАЦИИ

В современных условиях действенность развития профессиональных образовательных организаций определяется слаженностью работы различными звеньями, одним из которых в значительной степени является методическая работа.

Методическая работа – это целостная, основанная на достижениях науки и передового педагогического опыта система взаимосвязанных мер, направленных на профессиональное развитие и саморазвитие каждого преподавателя и педагогического коллектива в целом. Методическая работа способствует повышению уровня

профессионального мастерства как опытных педагогов, так в особенности важна и для молодых специалистов.

Основные функции методической работы определяются нами в трех основных положениях:

- функции методической работы по связи с «внешней средой», то есть ее функции по отношению к общегосударственной системе образования, психолого-педагогической науке, передовому педагогическому опыту;

- функции методической работы по отношению к педагогическому коллективу профессиональной образовательной организации;

- функции методической работы по отношению к конкретному педагогу, помощь в росте его мастерства, профессиональной компетентности [1, с. 52].

Третья функция методической работы непосредственно связана с обеспечением роста мастерства каждого педагога, в особенности молодого! Для оказания методической помощи в ГАПОУ «БСТК» в течение многих лет успешно функционирует **Школа молодого педагога**. Она призвана пропагандировать достижения педагогической науки, формировать педагогическое мышление, обеспечивать профессиональную, социальную и психологическую поддержку начинающих специалистов. Занятия в Школе молодого педагога проводятся два раза в месяц и направлены на формирование умений, которые определяют оптимальность планирования и проектирования процесса обучения, а именно:

-точно осмысливать программно-методические требования;

-определять место урока в теме, разделе, курсе, в системе внутрикурсовых связей;

-строить уроки на основе принципов научности, доступности, связи с жизнью, системности, систематичности, последовательности;

-реализовывать межпредметные связи, выбирать оптимальные сочетания методов, средств и форм обучения, общих и дифференцированных видов работы и заданий на уроках;

-проектировать характер учебной деятельности и общения в группе;

-планировать различные формы проведения занятий (уроки различных типов, такие, как лекции, семинары, практикумы, собеседования, зачеты и другие [3, с.86].

Важным условием обновления содержательной стороны методической работы для всех членов педагогического коллектива колледжа является работа по обмену и распространению лучшего педагогического опыта ПОО: проведение Педагогических чтений, открытых уроков и конференций; мастер-классов; организация методических недель; творческие отчеты предметно-цикловых комиссий и т.д.

Для обеспечения роста мастерства молодых педагогов, контроля за их деятельностью по вопросу усвоения обучающимися ФГОС СПО по дисциплинам, ПМ/МДК, повышения эффективности результатов работы всех участников образовательного процесса, администрация образовательной организации систематически посещает учебные занятия в соответствии с графиком. Для объективной оценки деятельности педагогов разработаны *критерии оценки уроков и схема анализа компетентностно-ориентированного урока по ФГОС СПО*. После посещения занятия администратор проводит собеседование с преподавателем по следующим направлениям:

- самоанализ учебного занятия педагогом;
- анализ урока администратором, посетившим учебное занятие;
- согласование выводов преподавателя и администратора по результатам посещения.

В ходе диалогового общения формулируются основные позиции, которые позволят оптимально реализовать намеченный план урока:

- концентрировать внимание и усилия, обучающихся на главном, существенном, обучать главному на уроке;

- оптимально управлять деятельностью обучающихся, осуществлять стимулирование, организацию, контроль, оценку их деятельности;

- вести самоконтроль в ходе работы;

- гибко перестраивать ход урока в случае необходимости.

- определять результаты обучения, уровень образованности, воспитанности и развитости обучающихся;

- выявлять причины успехов и недостатков и работе, делать своевременные выводы из полученных результатов и использовать их при корректировке работы и др. [2, с.6].

Специфика каждой образовательной организации неповторима и своеобразна, поэтому при построении индивидуальной траектории развития молодых специалистов необходимо учитывать все проблемы, успехи и неудачи. В связи с этим обновление образования в колледже требует от руководителей и педагогов умения активно включиться в процесс освоения и введения новшеств в педагогическую практику.

Литература:

1. Никишина, И.В. Технология управления методической работой в образовательном учреждении.– Волгоград: Учитель, 2017. – 127 с.
2. Петров, А.Н. Профессиональная компетентность: понятийно-терминологические проблемы. / Вестник высшей школы. – 2004. – №10. – С. 6-10.
3. Петренко, А.А. Профессионализм педагога как важнейший фактор инновационного развития образования// Профессионализм педагога: сущность, содержание, перспективы развития. – М.: МАНПО, 2015. – С.85-88.

**Жуков Максим Васильевич,
Яковлев Андрей Викторович,**
ОГБ ПОУ «Ульяновское училище
(техникум) олимпийского резерва»,
преподаватели, г. Ульяновск

ИСПОЛЬЗОВАНИЕ НАСТАВНИЧЕСТВА В ПОДГОТОВКЕ МОЛОДЫХ СПЕЦИАЛИСТОВ УЧИЛИЩ ОЛИМПИЙСКОГО РЕЗЕРВА

Подготовка молодых кадров является одной из важнейших государственных задач. При этом кадровый потенциал – главная ценность учреждения. Созданию кадрового потенциала должна уделяться важная роль при осуществлении управления.

Актуальным для учреждения становится сохранение, развитие и эффективное использование уже имеющихся кадров. Кроме того, важным является и обеспечение притока молодых и инициативных специалистов из числа имеющихся трудовых ресурсов [1, с.163].

На сегодняшний день в Ульяновской области функционирует Ульяновское училище (техникум) олимпийского резерва. Данный тип учреждений является узконаправленным с особенностями совмещения спортивной и педагогической деятельности. Поэтому к кадровому составу предъявляются высокие требования для достижения максимальных результатов в подготовке спортсменов высокой квалификации. Логично, что специалист такого учреждения должен сам обладать достаточно высокими компетенциями, чтобы суметь достичь соответствующего уровня подготовки воспитанника. Также важным является и приток молодых специалистов с необходимыми компетенциями [2, с.82].

Высокий уровень требований по подготовке спортсмена наивысших разрядов (кандидата в сборную страны) создает предпосылки к подготовке, и зачастую переподготовке имеющихся молодых специалистов на базе специализированных курсов повышения квалификации. К слову сказать, переподготовка специалистов по видам спорта крайне необходима в современных условиях. Через ближайшие несколько лет высококвалифицированные специалисты в силу возрастных особенностей не смогут выполнять свои должностные обязанности, и чтобы регион не столкнулся с «кадровым» голодом, необходима кропотливая работа по узконаправленным специальностям. Выпускники училищ, как правило, еще порядка 10 лет отдают спорту или продолжают подготовку в ВУЗах, поэтому не пополняют ряды специалистов училищ.

Учитывая внешние и внутренние факторы, происходящие внутри системы спортивной подготовки, возникает необходимость в повышении компетенций молодых

специалистов. А в качестве инструмента повышения квалификации может выступать система наставничества. Данную систему могут использовать все категории работников учреждения.

Учитывая важность и значимость наставничества, как инструмента повышения квалификации молодых специалистов, а следовательно, улучшения результативности выступления спортсменов училища, повышения конкурентоспособности училища среди учреждений региона, для соблюдения прав и свобод участников сторон наставничества, в организации издается ряд документов [4, с.16].

Одним из таких документов является положение о наставничестве, в котором прописываются права и обязанности всех сторон, участвующих в процессе наставничества, законодательные акты, задачи наставничества в учреждении.

После разработки положения о наставничестве в учреждении разрабатываются кодекс наставника, анкета молодого специалиста, резюме наставничества, приказ. Кодекс наставника является памяткой и упреждением в возникновении возможных противоречий между наставником и молодым специалистом. Анкета разрабатывается с учетом возможных проблем, возникающих у молодого специалиста при вступлении в должность. Также она служит инструментом для создания на ее основе плана обучения молодого специалиста, указывая важные аспекты, на которые следует обратить внимание. Она выдается молодому специалисту при назначении на должность [5, с.123].

Резюме заполняется наставником по истечении срока подготовки молодого специалиста и предоставляется заместителю директора по спорту для принятия решения по целесообразности наставничества, для оценки деятельности наставника и молодого специалиста.

После издания комплекса документов, регламентирующих деятельность наставника и молодого специалиста, в учреждении оформляются служебные записки с указанием причин организации наставничества, указываются претенденты на менторов с обоснованием, обосновывается выбор молодых специалистов для организации процедуры наставничества (в том числе и с использованием данных заполненных анкет претендентами на должность тренера-преподавателя из числа молодых специалистов). Служебные записки подаются заместителем по спорту с привлечением специалиста по кадрам [3, с.27].

Далее в учреждении проводится работа по внесению изменений в трудовой договор в раздел «Оплата труда, выплаты стимулирующего характера» с целью материального стимулирования специалиста, работающего в роли наставника. Следует

заметить, что данные выплаты согласуются с перечнем выплат, указанных в положении о наставничестве.

Причем, параллельно вносятся изменения в должностную инструкцию, в которой вменяются обязанности по осуществлению наставничества.

Далее, основываясь на данных анкеты молодого специалиста, с учетом целей и задач по подготовке спортивного резерва, периодом наставничества, заместитель директора по спорту совместно с наставником составляют план работы с молодым специалистом. Ежемесячно наставник предоставляет заполненный план работы заместителю по спорту с записями результатов наблюдений, собеседований, совместной работы с молодым специалистом. Заместитель директора по спорту корректирует (при необходимости) перечень мероприятий совместно с ментором на основании данных по подготовке спортсменов и обратной связи с молодым специалистом на основании проведения устных бесед и письменного анкетирования (если потребуется). Также берутся во внимание данные проверяющих (инструктора-методиста по отделению, старшего инструктора-методиста). Старший инструктор-методист осуществляет постоянный контроль за деятельностью наставника и молодого специалиста путем посещения учебно-тренировочных занятий, спортивных мероприятий в соответствии с планом работы наставника. В случае проблем, возникающих в части взаимодействия наставника и молодого специалиста, принимает решение об их устранении самостоятельно или с учетом мнения заместителя по спорту, привлекает для оказания помощи других специалистов учреждения. По завершению периода наставничества старший инструктор-методист, совместно с ментором, готовят письменный отчет и резюме о результатах работы. На основании данного отчета осуществляется анализ деятельности наставника и решается вопрос о дальнейшей деятельности в данном направлении или прекращении таковой в связи с отсутствием необходимости.

Молодой специалист, показавший успехи в овладении соответствующими компетенциями, воспитанники которого проявили себя на спортивных мероприятиях, готовит документы на прохождение процедуры аттестации в Министерстве физической культуры и спорта Московской области.

При положительных результатах прохождения аттестации, наставнику начисляются выплаты стимулирующего характера в соответствии с положением о наставничестве и трудовым договором.

Молодой специалист, показавший высокие результаты в овладении соответствующими компетенциями, продолжает работать в учреждении, получая возможность дополнительного материального стимулирования.

В соответствии с положением об оплате труда работников учреждения, на основании нормативных актов региона в учреждении имеются механизмы повышения оплаты труда, а следовательно, заинтересованности в повышении профессионализма и результатов труда не только наставников, но и молодых специалистов по истечении времени наставничества или в течение самой процедуры наставничества (но не ранее года с момента начала трудовой деятельности молодого специалиста).

Таким образом, возникает возможность внесения изменений в тарификацию молодого специалиста в части надбавок за подготовку спортсменов высокого класса.

Исходя из целей образовательного учреждения, немаловажной из них является подготовка спортсмена высокого класса, который входит в сборные команды региона и России. Для осуществления этой цели действует механизм финансирования учреждения из бюджета региона. Средства выделяются на выполнении его задания по программам спортивной подготовки и программе среднего профессионального образования (СПО).

Ситуация, сложившаяся на рынке предоставления услуг по спортивной подготовке спортсменов, обучающихся училищ олимпийского резерва, требует постоянного совершенствования специалистов, участвующих в процессе реализации задач подготовки.

В ходе рассмотрения механизма введения наставничества, как инструмента по повышению качества подготовки молодых специалистов, требующего минимальных дополнительных затрат финансовых средств бюджетного учреждения, попутно возможно ожидать и других положительных результатов внедрения проекта.

Одним из самых ожидаемых результатов введения наставничества является повышение уровня подготовленности молодых специалистов образовательного учреждения. Показателями данного результата являются новые компетенции, приобретенные молодым специалистом в ходе процесса наставничества и повышение уровня уже имеющихся. Индикатором служит процедура аттестации работника и, как следствие, получение им соответствующей категории.

Литература:

1. Базаров, Т.Ю. Управление персоналом. Практикум: Учебное пособие для студентов вузов / Т.Ю. Базаров. - М.: ЮНИТИ-ДАНА, 2012. - 239 с.
2. Бухалков, М.И. Управление персоналом: развитие трудового потенциала: Учебное пособие / М.И. Бухалков. - М.: НИЦ ИНФРА-М, 2013. - 192 с.
3. Герчиков, В.И. Управление персоналом: работник - самый эффективный ресурс компании: Учебное пособие / В.И. Герчиков. - М.: ИНФРА-М, 2012. - 282 с.
4. Ивановская, Л.В. Управление персоналом: теория и практика. Кадровая политика и стратегия управления персоналом: Учебно-практическое пособие / Л.В. Ивановская. - М.: Проспект, 2013. - 64 с.
5. Яхонтова, Е.С. Стратегическое управление персоналом: Учебное пособие / Е.С. Яхонтова. - М.: ИД Дело РАНХиГС, 2013. - 384 с.

Королёва Татьяна Анатольевна,
ГБПОУ СО «Самарское областное училище
культуры и искусств», заведующий
отделением, преподаватель, г. Самара

НАСТАВНИЧЕСТВО КАК МЕТОД ОБУЧЕНИЯ И РАЗВИТИЯ ПЕДАГОГОВ

Для молодого специалиста вхождение в новую деятельность сопровождается высоким эмоциональным напряжением, требующим мобилизации всех внутренних ресурсов. Решить эту стратегическую задачу поможет создание гибкой и мобильной системы наставничества, способной оптимизировать процесс профессионального становления молодого учителя, сформировать у него мотивации к самосовершенствованию, саморазвитию, самореализации.

В этой системе отражена жизненная необходимость молодого специалиста получить поддержку опытного педагога - наставника, который готов оказать ему практическую и теоретическую помощь на рабочем месте и повысить его профессиональную компетентность.

В 2019 году Министерство просвещения Российской Федерации утвердило методологию наставничества для организаций, осуществляющих образовательную деятельность [1].

Наставничество – одна из наиболее эффективных форм профессиональной адаптации, способствующая повышению профессиональной компетентности и закреплению педагогических кадров. Задача наставника – помочь молодому педагогу реализовать себя, развить личностные качества, коммуникативные и управленческие умения.

Выбор формы работы с молодым специалистом должен начинаться с вводного анкетирования, тестирования или собеседования, где он расскажет о своих трудностях, проблемах, неудачах. Затем определяется совместная программа работы начинающего учителя с наставником.

Наставничество – это постоянный диалог, межличностная коммуникация, следовательно, наставник, прежде всего, должен быть терпеливым и целеустремленным. В своей работе с молодым педагогом он должен применять наиболее эффективные формы взаимодействия: деловые и ролевые игры, работу в «малых группах», анализ ситуаций, развивающие деловую коммуникацию, личное лидерство, способности принимать решения, умение аргументировано формулировать мысли.

В нашем регионе на основании постановления Правительством области Министерством образования и науки области создана региональная программа многофункционального наставничества педагогических работников области. Создан региональный центр трудовых ресурсов и создана дополнительная профессиональная программа повышения квалификации педагогов по тематике развития и внедрения наставничества. В образовательных учреждениях региона разного направления деятельности внедряется система наставничества среди педагогического и руководящего состава. Большая роль уделяется наставничеству среди обучающихся [2].

Поскольку наставничество является двусторонним процессом, то основным условием эффективности обучения наставником молодого специалиста профессиональным знаниям, умениям и навыкам является его готовность к передаче опыта. Педагог - наставник должен всячески способствовать, в частности и личным примером, раскрытию профессионального потенциала молодого специалиста, привлекать его к участию в общественной жизни коллектива, формировать у него общественно значимые интересы, содействовать развитию общекультурного и профессионального кругозора, его творческих способностей и профессионального мастерства. Он должен воспитывать в нем потребность в самообразовании и повышении квалификации, стремление к овладению инновационными технологиями обучения и воспитания.

При определении наставника администрация образовательного учреждения должна помнить, что наставничество – это общественное поручение, основанное на принципе добровольности, и учитывать следующее: педагог - наставник должен обладать высокими профессиональными качествами, коммуникативными способностями, пользоваться авторитетом в коллективе среди коллег, учащихся, родителей. Желательно и обоюдное согласие наставника и молодого специалиста в совместной работе.

В учебном заведении выстроена целая система наставничества среди преподавателей общеобразовательного и профессионального цикла. Создана и открыта школа молодого специалиста. Определена стратегия развития и помощи молодым специалистам. Определены профессиональные компетенции подготовки: способность слушать и принимать правильные решения, коммуникабельность, эмоциональная устойчивость, мотивированность на поддержку и обратная связь.

В образовательном заведении реализуются мотивации наставника: стимулирование профессиональной деятельности. Разработаны локальные нормативные документы, регламентирующие наставничеств конкретной образовательной организации. Построена модель наставничества - это педагог – педагогу, педагог – студенту, студент – студенту и наставник в лице работодателя.

Актуальные знания и навыки, необходимые для дальнейшей профессиональной реализации, подготовленные и мотивированные кадры, повышение профессионального потенциала и уровня. Главное создание комфортной образовательной среды в образовательной организации.

На базе учебного заведения организовано учебное студенческое общество. В основе работы лежит проектная деятельность подготовка, создание, разработка и реализация социально – культурных проектов. Так в целях и задачах программы наставничества лежит проектирование деятельности. Это комплекс мероприятий, формирующих действия, направленных на организацию взаимоотношений и получения желаемых результатов. Суть работы общества старшекурсники помогают младшим курсам в проявлении своей профессиональной деятельности под руководством преподавателей. Студент, проводят работу над проектами по актуальным темам в этот процесс, проходит включение всех курсов, распределены ответственные и обязанности. Проекты сначала реализуются на уровне образовательного учреждения, а потом на уровне регионе. Идет взаимосвязь среди учебных заведений среднего профессионального образования и высших учебных заведений. Студенты получают возможность, то есть дополнительные баллы при поступлении в высшие учебные заведения. Приоритетные направления деятельности учебного студенческого общества: экологическое, эстетическое, историческое, патриотическое, профессиональная деятельность, нравственное воспитание. Направление наставничества определяет лидера и лидерские качества, и определить идейно – тематический замысел реализации.

Эффективность программы наставничества формирование представлений о лучших практиках, проектная и аналитическая работа, деятельный подход, оценочный этап результативность реализации программы. Иглавный плюс - наставничество не требует серьезных капиталовложений, и знания, накопленные наставляемыми, наставниками за время работы в организации, не теряются.

Литература:

1. Письмо Минпросвещения России от 23.01.2020 N МР-42/02 «О направлении целевой модели наставничества и методических рекомендаций» [Электронный ресурс] Режим доступа: <https://legalacts.ru/doc/pismo-minprosveshchenija-rossii-ot-23012020-n-mr-4202-o-napravlenii/>.
2. Постановление Губернатора Самарской области от 30.12.2019 г. № 230 «О проведении на территории Самарской области конкурса «Лучшие практики наставничества в Самарской области» [Электронный ресурс]. Режим доступа: <https://docs.cntd.ru/document/561684919?section=text>.

Маслакова Лариса Михайловна,
БПОУ «Омский авиационный колледж имени
Н.Е. Жуковского», преподаватель, г. Омск

НАСТАВНИЧЕСТВО В ОБРАЗОВАНИИ В СОВРЕМЕННЫХ УСЛОВИЯХ

Легко правильно следовать за тем,
кто правильно идет впереди
Я. А. Коменский

Определяющим условием развития и модернизации образовательной системы является обеспечение образовательных организаций квалифицированными кадрами. В связи с этим актуализируется проблема специалистов, молодых, активных и компетентных педагогов, которые смогут реализовать федеральные государственные образовательные стандарты. От того, насколько хорошо педагоги сумеют адаптироваться к своей профессиональной деятельности и условиям жизни, зависит качество образования.

Период вхождения молодого педагога в профессию отличается напряжённостью, важностью для его личностного и профессионального развития. От того, как он пройдёт, зависит, состоится ли он как профессионал, останется ли он в сфере образования или найдёт себя в другой сфере деятельности. Здесь как эффективная форма профессиональной адаптации молодых педагогов, способствующей повышению профессиональной компетентности и закреплению педагогических кадров выступает институт наставничества.

Под наставничеством понимается поддержка молодого педагога, способствующая более эффективному распределению личностных ресурсов, самоопределению и развитию в профессиональном и культурном отношениях, формированию гражданской позиции.

Технология наставничества подразумевает постановку реальных задач, путей их достижения, методологическое, информационное и технологическое обеспечение этого процесса, взаимную заинтересованность сторон, административный контроль за процессами наличием методики оценки результатов, а также обоснованные требования к личности наставника.

Президент Российской Федерации В. В. Путин считает «Место наставничеству, верности традициям есть в любом деле. Люди, прогрессивно мыслящие, духовно и нравственно сильные, это хорошо понимают и делают всё, чтобы их начинания имели развитие, чтобы на смену им приходили те, кто сохранит и преумножит достигнутое».

Российский опыт и зарубежная практика свидетельствуют о незаменимости и высокой эффективности наставничества в сферах, в которых исключительную роль играют практический опыт и высокое мастерство. Внедрение системы наставничества с использованием проверенных технологий способствует решению многих важных задач.

Форма наставничества «учитель – учитель» предполагает взаимодействие молодого педагога (при опыте работы от 0 до 3 лет) или нового специалиста с опытным и располагающим ресурсами и навыками специалистом-педагогом, оказывающим разностороннюю поддержку.

Молодые специалисты в начале профессионального развития нуждаются одновременно в личностной и профессиональной поддержке. Наибольшие трудности вызывает психологическая и компетентностная адаптация, формирование собственной позиции и системы преподавания, выстраивание гармоничных отношений с педагогическим коллективом, родительским и студенческим сообществом. Именно в этот момент педагогам необходима максимальная поддержка.

Целью такой формы наставничества является успешное закрепление на месте работы или в должности педагога молодого специалиста, повышение его профессионального потенциала и уровня, а также создание комфортной профессиональной среды внутри учебного заведения, позволяющей реализовывать актуальные педагогические задачи на высоком уровне. Среди основных задач взаимодействия наставника с наставляемым:

- способствовать формированию потребности заниматься анализом результатов своей профессиональной деятельности;
- развивать интерес к методике построения и организации результативного учебного процесса;
- ориентировать начинающего педагога на творческое использование передового педагогического опыта в своей деятельности;
- прививать молодому специалисту интерес к педагогической деятельности в целях его закрепления в образовательной организации;
- ускорить процесс профессионального становления педагога.

Наиболее редкими формами наставничества являются:

Групповое наставничество - модель, в которой один наставник/команда работает с группой подопечных одновременно, чаще всего это случаи работы наставника с командой для подготовки к конкурсу, участию в проекте, хотя эта форма экономически приоритетна и поэтому отмечена для освоения в ближайшем будущем;

Флэш-наставничество, в котором педагоги, желающие выступить в роли наставника, должны участвовать в короткой встрече с возможными подопечными, здесь наставники могут поделиться опытом по построению карьеры и дать некоторые рекомендации. После этой встречи ее участники решают, хотели бы они продолжить отношения наставничества или нет;

Саморегулируемое наставничество, когда опытные педагоги добровольно выдвигают себя в список наставников. При этом сотрудник, нуждающийся в наставнике, может выбирать для себя того, кто, по его мнению, может оказать лучшую помощь и поддержку, более совместим с ним. Очевидно, что подобный формат сложнее в организации и подвергает риску репутацию педагога, выдвигающегося на позицию наставника. Тем не менее, эти формы используются.

Результатом правильной организации работы наставников будет высокий уровень включенности молодых специалистов в педагогическую работу, культурную жизнь образовательной организации, усиление уверенности в собственных силах и развитие личного, творческого и педагогического потенциала. Это окажет положительное влияние на уровень образовательной подготовки и психологический климат в колледже. Педагоги-наставляемые получают необходимые для данного периода профессиональной реализации компетенции, профессиональные советы и рекомендации, а также стимул и ресурс для комфортного становления и развития внутри организации.

Среди оцениваемых результатов

- повышение уровня удовлетворенности собственной работой и улучшение психоэмоционального состояния;
- процент специалистов, уверенных в желании продолжать свою работу в качестве педагога в колледже;
- качественный рост успеваемости;
- сокращение числа конфликтов с педагогическим и родительским сообществами;
- профессиональный рост молодого специалиста.

Наставничество может стать эффективной средой для формирования новой образовательной стратегии, направленной на развитие умений, практических навыков и метакомпетенций, необходимых

- для качественной реализации кадровой политики;
- организационного перехода на систему профессионального и личностного самоопределения (в противовес модели передачи конкретных шаблонов);
- развития человеческого капитала.

Организация работы не требует большого вливания ресурсов и финансирования, так как все программы предполагают использование внутренних ресурсов (кадровых, профессиональных).

Система взаимодействия наставнических форм позволит создать в России широкое педагогическо-профессиональное движение, включающее в единое сообщество представителей разных социальных групп, институтов и поколений, чьи усилия будут направлены на развитие образовательной и экономической систем России в целом и будущего поколения в частности.

Литература:

1. Камкина Т. Преимущества использования программ наставничества в образовании//Образовательный портал PRODLENKA. [Электронный ресурс] Режим доступа: <https://www.prodlenka.org/psihologija/2856-preimuschestva-ispolzovanija-programm-nastavn.html>
2. Кондратьева И.А. Наставничество как стиль работы современного руководителя//Образование личности.- №1.-2017.-С.63-65
3. Наставничество в системе образования России. Практическое пособие для кураторов в образовательных организациях/Под ред. Синягиной Н.Ю., Райфшнайдер Т.Ю. - М.: Рыбаков Фонд, 2016
4. Информационное агентство REGNUM [Электронный ресурс] URL: <https://regnum.ru/news/economy/1748854.html>

Чаприна Анастасия Сергеевна,
ГБПОУ РМ «Саранский строительный техникум», методист, г. Саранск

НАСТАВНИЧЕСТВО КАК ФОРМА ПРОФЕССИОНАЛЬНОГО СТАНОВЛЕНИЯ НАЧИНАЮЩЕГО ПЕДАГОГА

«Со мной работали десятки молодых педагогов. Я убедился, что как бы человек успешно не кончил педагогический вуз, как бы он не был талантлив, а если не будет учиться на опыте, никогда не будет хорошим педагогом, я сам учился у более старых педагогов и у меня многие учились...»

А.С. Макаренко

Период адаптации имеет важное значение для дальнейшей трудовой деятельности начинающего педагога. От успешности периода адаптации зависит качество работы начинающего педагога, желание развиваться в профессиональной деятельности, мотивация к работе и желание остаться в профессии или сменить ее.

Чтобы помочь начинающему педагогу в решении проблем, возникающих в период адаптации, велика роль организации системы наставничества, которая способна оптимизировать процесс повышения профессиональной компетентности.

Наставничество – это универсальная технология передачи опыта, знаний, формирования навыков, компетенций, метакомпетенций, и ценностей через неформальное взаимообогащающее общение, основанное на доверии и партнерстве [3, с. 5].

Исследователи наставничества выделяют этапы взаимодействия наставника и наставляемого [4, с. 22]:

1. Информационно-ориентирующий (по Г. Льюису – первая фаза): определяется цель взаимодействия, устанавливаются отношения взаимопонимания и доверия, определяются полномочия в сфере компетенции, круг обязанностей, функционал профессиональной карьеры, проблемы умений и способностей претендентов.

2. Практический: делегирование опыта на основе частичного включения в практику образовательного учреждения. Выработка стиля наставничества и корректировка профессиональных умений претендента.

3. Заключительный (оценочный) – определяется уровень профессионально-педагогической культуры и степень готовности к выполнению профессиональных обязанностей.

Целью наставничества для начинающего педагога является успешное закрепление в должности, повышение профессионального потенциала и уровня, а также создание комфортной профессиональной среды внутри учебного заведения, позволяющей реализовывать актуальные педагогические задачи на высоком уровне.

С этой целью в ГБПОУ РМ «ССТ» действует программа «Школа начинающего педагога».

Работа с начинающими педагогами делится на два блока: организационно-педагогическую и учебно-методическую деятельность.

Организационно-педагогическая деятельность включает в себя: планирование работы с начинающим педагогом на учебный год; собеседование, анкетирование с начинающим педагогом на предмет выявления запросов, трудностей; ознакомление с планом работы учреждения образования, деятельностью учебно-методического объединения; подготовку характеристики с оценкой работы начинающего преподавателя за весь период адаптации.

Учебно-методическая деятельность включает в себя: изучение нормативной документации по предмету; помощь в составлении планирования работы начинающего преподавателя, календарно-тематического планирования; совместную подготовку и отбор дидактического материала для уроков/занятий; помощь в разработке планов-конспектов уроков/занятий по теме или отдельного урока/занятия, внеклассного мероприятия; посещение уроков/занятий, внеклассных мероприятий и их последующий анализ;

консультации по вопросам методики преподавания и проведения внеклассных мероприятий; отчет о проделанной работе на заседании объединения Школы начинающего педагога; помощь начинающему педагогу в составлении отчета по итогам деятельности [2].

Наставничество – это дорога с двусторонним движением. Для того чтобы общение наставника и молодого педагога было успешным, в отношениях должны присутствовать взаимное уважение, доверие и желание работать вместе. Наставникам следует общаться с подопечными сквозь призму доброжелательного отношения. Взаимодействие в этом случае станет более продуктивным.

При этом самому наставнику нужно не только обладать обширным набором воспитательных качеств, но также знать, как применять их надлежащим образом при взаимодействии с подопечными. Ему необходимо выявить, что именно нужно его наставляемым, вести их к профессиональному росту, мотивировать на принятие самостоятельных обоснованных решений. Обогащать знания начинающих педагогов и совершенствовать навыки их преподавания и профессионального развития.

Результатом правильной организации работы наставников будет высокий уровень включенности начинающих педагогов в педагогическую работу, культурную жизнь образовательной организации, усиление уверенности в собственных силах и развитие личного, творческого и педагогического потенциала. Это окажет положительное влияние на уровень образовательной подготовки и психологический климат в учебном заведении. Педагоги наставляемые получают необходимые для данного периода профессиональной реализации компетенции, профессиональные советы и рекомендации, а также стимул и ресурс для комфортного становления и развития внутри организации.

Литература:

1. Макаренко, А. С. Педагогические сочинения в восьми томах. Том 7. Публицистика. Сценарии. / А. С. Макаренко. – Москва: Педагогика, 1984. – 101 с. – Текст : непосредственный.
2. План работы педагога-наставника по программе «Школа начинающего педагога» в ГБПОУ РМ «ССТ».
3. Региональная программа наставничества обучающихся для организаций, осуществляющих образовательную деятельность по общеобразовательным, дополнительным общеобразовательным и программам среднего профессионального образования Республики Мордовия, утвержденная Министерством образования Республики Мордовия приказом № 1252 от 16.10.2020 г.
4. Щербакова, Т. Н. Исторический аспект наставничества как форма профессиональной адаптации молодого педагога / Т. Н. Щербакова, Е. В. Щербакова. – Текст: непосредственный // Теория и практика образования в современном мире : материалы VIII Междунар. науч. конф. (г. Санкт-Петербург, декабрь 2015 г.). – Санкт-Петербург : Свое издательство, 2015. – С. 18-22. – URL: <https://moluch.ru/conf/ped/archive/185/9138/> (дата обращения: 29.11.2021).

Ягупова Виолета Телмановна, доцент, к.м.н.,
Алешечкина Анна Александровна, преподаватель,
Ягупов Павел Павлович, студент,
ФГБОУ ВО Волгоградский Государственный
Медицинский университет Минздрава России,
г. Волгоград

РАЗВИТИЕ ОСНОВНЫХ КОМПЕТЕНЦИЙ В УСЛОВИЯХ РЕАЛИЗАЦИИ ОБРАЗОВАТЕЛЬНОГО СТАНДАРТА

Главной целью профессионального образования на современном этапе является не просто передача знаний обучаемым и развитие у них определенных умений, а формирование у студентов потребности самостоятельно добывать, анализировать и рационально использовать информацию, эффективно жить, развиваться и работать в быстро меняющемся мире. При формировании познавательной самостоятельности и развитии творческого потенциала у обучающихся большое значение имеют не только соответствующие методы, формы и приёмы учебно-воспитательной работы, но также развитие исследовательского подхода к различным профессиональным ситуациям. [2,6]

Исследовательский подход в обучении — это путь знакомства учащихся с методами научного познания, важное средство формирования у них научного мировоззрения, развития мышления и познавательной самостоятельности.

Сущность исследовательского подхода в обучении состоит:

- а) во введении общих и частных методов научного исследования в процесс учебного познания на всех его этапах (от восприятия до применения на практике);
- б) в организации учебной и внеучебной научно-образовательной, поисково-творческой деятельности;
- в) в актуализации внутрипредметных и межпредметных связей;
- г) в изменении характера взаимоотношений «преподаватель-студент-коллектив учащихся» в сторону сотрудничества.

Определяя содержание работы по формированию у студентов исследовательских знаний и умений, в рамках научно-исследовательской работы педагоги ориентируются на понятия, исследовательские знания и исследовательские умения. Исследовательские знания как компонент содержания обучения включают понятия о способах и приемах работы с информацией, являются результатом познавательной деятельности, направленной на выдвижение, формирование, объяснение закономерностей, фактов, процессов обучения, воспитания и развития. Исследовательские умения суть способность осознанно совершать действия по поиску, отбору, переработке, анализу, созданию, проектированию и подготовке

результатов познавательной деятельности, направленной на выявление (создание, открытие и т. п.) объективных закономерностей обучения, воспитания и развития. В ходе овладения исследовательскими знаниями, умениями и осуществления учебно-исследовательской работы происходит формирование способности и готовности к выполнению исследовательской деятельности. [2,7]

Студенты овладевают методикой научно-исследовательской работы, умением самостоятельно и творчески мыслить, использовать полученные знания на практике, развивают навыки самостоятельной работы с научной литературой, обучаются методике обработки полученных данных, анализу результатов, составлению и оформлению докладов и отчетов по результатам научно-исследовательской работы.

Цели учебно-исследовательской работы - выявление факторов риска у различных контингентов населения, наиболее часто встречающихся клинических проявлений артериальной гипертензии; обучение средних медицинских работников методам активной профориентационной санитарно-просветительской и лечебной работы. [3,5]

Научно-исследовательская работа студентов способствует становлению их исследовательской культуры, так как повышается уровень их интеллектуальной активности и формируется умение усваивать научные знания, а также продуктивно использовать их в дальнейшей деятельности. Выполнение научно-исследовательской работы призвано способствовать систематизации, закреплению и совершенствованию полученных знаний.

Самостоятельная работа студентов связана с самостоятельным добыванием знаний и получением данных учебно-познавательной деятельности. Такая работа требует от каждого студента умственных и физических усилий для создания первичной информации, творчества, поиска новых решений, разрешения проблемных ситуаций. Она может быть использована как в аудиторной, так и во внеаудиторной обстановке. Руководить самостоятельной работой студентов должен преподаватель.

Любая форма самостоятельной работы повышает уровень усвоения студентами учебного материала, развивает умение творчески использовать теоретические знания при решении жизненных ситуаций, способствует профессиональному росту. [1, 3]

Самостоятельная работа необходима, т.к. она повышает культуру умственного труда, развивает умение самостоятельно приобретать и углублять знания, воспитывает чувство ответственности, столь необходимое в будущей профессиональной деятельности.

Процесс эффективной адаптации студентов к профессиональной деятельности является потребностью современного профессионального образования. Содействие адаптации необходимо осуществлять как в процессе обучения, так и во внеаудиторной деятельности. Участие студентов в научно-исследовательской деятельности способствует

самостоятельной творческой работе, развитию мыслительной деятельности, вызывает интерес, расширяет кругозор, заставляет анализировать, сравнивать, выделять главное. Полученные навыки помогают им в дальнейшей работе.

Для современного мира характерна высокая скорость обновлений и изменений, требующая от студента гибкости, мобильности, умения адаптироваться, работать с новыми источниками информации, повышать свой профессиональный уровень. [4. 6]

В стенах среднего специального учебного заведения, будущий специалист должен развить навыки самостоятельной творческой, исследовательской, научной работы, сформировать круг своих профессиональных интересов и потребностей. В связи с этим одной из целей профессионального образования является формирование активной, творческой, профессионально подготовленной личности, мировоззрение и стиль мышления которой не просто отвечают современным условиям, но и ориентированы на перспективу. Желание самообразовываться - это основа профессионализма наших студентов.[2, 6]

Научно- исследовательский подход в обучении студентов медицинского колледжа - это специальный комплекс научно-практических мероприятий, базирующийся на достижениях науки, передового педагогического и исследовательского опыта. Данный подход способствует развитию общих и профессиональных компетенций будущих специалистов- студентов медицинского колледжа. Научно-исследовательская работа студентов является продолжением и углублением учебного процесса, одним из важных и эффективных средств повышения качества подготовки специалиста.[7]

Целями научной работы студентов выступают переход от усвоения готовых знаний к овладению методами получения новых знаний, приобретение навыков самостоятельного анализа с использованием научных методик и основных компетенций.

Основными задачами научной работы студентов являются развитие творческого и аналитического мышления, расширение научного кругозора; привитие устойчивых навыков самостоятельной научно-исследовательской работы, повышение качества усвоения изучаемых дисциплин, выработка умения применять теоретические знания и современные методы научных исследований. [6]

Основной формой организации научно-исследовательской работы студентов является студенческие научные кружки по дисциплинам. Главным содержанием деятельности кружков является выполнение во внеучебное время научных исследований по определённой тематике. Основными компонентами любого научного исследования являются следующие: наличие проблемы исследования, целей и задач исследования,

научной гипотезы, точное определение объекта и предмета исследования, выбор и разработка надёжных методов исследования. [6].

В процессе выполнения исследовательской работы студенты приобретают умения и навыки, необходимые в будущей профессии, развивают познавательную активность, творческую самостоятельность, критическое отношение к своему здоровью, осознают необходимость повышения резервных способностей организма и развивают основные компетенции в условиях реализации образовательного стандарта.

Литература:

1. Бахтина, И.А. Активные методы обучения: деловые игры [Текст] / И.А Бахтина // Сестринское дело. – 2017. – № 5. – С. 26-28.
2. Белогурова, В.А. Методические рекомендации по составлению творческих заданий для активных форм обучения// Гл. мед. сестра. – 2018. – № 2. – С. 44-49.
3. Визняк Г.А. Анализ готовности колледжа к самостоятельной учебной работе [Текст] / Г.А. Визняк // Прил.к журн. СПО. – 2018. – №5. – С.145-150.
4. Грунская Е.А. Организация самостоятельной работы студентов с использованием рабочих тетрадей [Текст] / Е.Л. Грунская, Н.Ф. Потоцкая // Специалист. – 2017. – №12. – С.20-21.
5. Логинова А. Самостоятельная работа студентов, как важная часть подготовки компетентного специалиста [Текст] /А.Логинова // Вестник СПО. – 2018. – №2. – С.4.
6. Семушина Л.Г. Содержание и технологии обучения в средних специальных учебных заведениях: учебное пособие [Текст] / Л.Г.Семушина, Н.Г.Ярошенко. – М.: Мастерство, 2017 г. – 272 с.
7. Сергеева О.С. Самостоятельная работа студентов сузуа в рамках компетентностного подхода [Текст] / О.С.Сергеева // Прил.к журн. СПО. – 2018. – №4. – С.118-121.

Реализация программы воспитания в образовательных организациях

Абдюшева Екатерина Ивановна,
ГБПОУ «Богородский политехнический техникум», преподаватель английского языка,
г. Богородск

РЕАЛИЗАЦИЯ ПРОГРАММЫ ВОСПИТАНИЯ В УЧРЕЖДЕНИИ СПО НА УРОКАХ ИНОСТРАННОГО ЯЗЫКА

«Учить и воспитывать – как «молния»
на куртке: обе стороны затягиваются
одновременно и накрепко неторопливым
движением замка – творческой мысли.
Вот эта соединяющая мысль и есть
главное в уроке.»
(Е.Ильин)

Согласно письму от 12 октября 2021 Министерства просвещения РФ от 27 июля 2021 г. N НН-62/06 "О направлении примерной рабочей программы воспитания для образовательных организаций, реализующих образовательные программы среднего профессионального образования", Минпросвещения России сообщает о разработке ФГБНУ "Институт изучения детства, семьи и воспитания Российской академии образования" (далее - Институт воспитания) примерной рабочей программы воспитания для образовательных организаций, реализующих образовательные программы среднего профессионального образования (далее - примерная программа, программа).

В соответствии с пунктом 2 статьи 12.1 Федерального закона от 29 декабря 2012 года N 273-ФЗ "Об образовании в Российской Федерации" воспитание обучающихся при освоении ими основных общеобразовательных программ, образовательных программ среднего профессионального образования, образовательных программ высшего образования (программ бакалавриата и программ специалитета) в организациях, осуществляющих образовательную деятельность, осуществляется на основе включаемых в такие образовательные программы рабочей программы воспитания и календарного плана воспитательной работы, разрабатываемых и утверждаемых с учетом включенных в примерные образовательные программы, указанные в части 9.1 статьи 12 Закона об образовании, примерных рабочих программ воспитания и примерных календарных планов воспитательной работы.

Временно исполняющий обязанности министра Н.А.Наумова

В Богородском политехническом техникуме целью рабочей программы воспитания является личностное развитие обучающихся и их социализация, проявляющиеся в развитии их позитивных отношений к общественным ценностям, приобретении опыта поведения и применения сформированных общих компетенций квалифицированных рабочих/служащих на практике. Данная рабочая программа воспитания разработана с учетом преемственности целей и задач Примерной программы воспитания для общеобразовательных организаций, одобренной решением Федерального учебно-методического объединения по общему образованию (утв. Протоколом заседания УМО по общему образованию Минпросвещения России № 2/20 от 02.06.2020 г.).

Согласно Федеральному закону "Об образовании" от 29.12.2012 г. № 273-ФЗ (в ред. Федерального закона от 31.07.2020 г. № 304-ФЗ) "воспитание – деятельность, направленная на развитие личности, создание условий для самоопределения и социализации обучающихся на основе социокультурных, духовно-нравственных ценностей и принятых в российском обществе правил и норм поведения в интересах человека, семьи, общества и государства, формирование у обучающихся чувства патриотизма, гражданственности, уважения к памяти защитников Отечества и подвигам Героев Отечества, закону и правопорядку, человеку труда и старшему поколению, взаимного уважения, бережного отношения к культурному наследию и традициям многонационального народа Российской Федерации, природе и окружающей среде".

Итак, на уроках иностранного языка, перед нами стоит задача формирования особого типа личности, характеризующегося толерантностью, гражданской культурой, гражданским сознанием и потребностью в гражданской деятельности, чувством гражданского долга, справедливостью; социально активной личности, умеющей учиться и применять полученные знания на практике.

Воспитание - это объективный процесс, который совершается в обществе независимо от воли и желания педагога. Развитие личности не прекращается ни на минуту. Наметившаяся в обществе тревожная тенденция к недооценке важности соблюдения культурно-этических норм общения, дефицита культуры в целом и культуры общения в частности заставляет искать резервы воспитательного воздействия на молодежь. Одним из таких резервов может быть ориентация на культуру изучаемого языка, учет культурных и страноведческих способностей в общении на иностранном языке.

Задача педагога заключается в том, чтобы с помощью обучения иностранному языку направить воспитательный процесс в сторону восхождения обучающегося к

человеческой культуре, способствовать самостоятельному освоению опыта и культуры, выработанных человечеством за многие тысячелетия.

Общепризнанно, что изучение иностранных языков имеет большое общеобразовательное и социокультурное значение. Все хорошие современные учебники иностранных языков содержат богатый страноведческий материал, знакомящий учащихся с разнообразными культурно-историческими реалиями страны изучаемого языка.

Из всех стилей педагогического общения на своих уроках я придерживаюсь стиля педагогической поддержки, когда учитель понимает ученика, принимает его таким, каков он есть, помогает ему. Достижения обучающегося сравниваются не с успехами других, более сильных, учеников, а со своими собственными. При этом обучающийся познает радость своего собственного успеха. Важно заметить малейшее продвижение учащегося вперед и за это поощрить. Как правило, ситуация успеха чаще возникает у сильных студентов, а слабые остаются в тени. Ситуацию успеха для таких обучающихся создаю искусственно. Слабым студентам для начала предлагаю легкое, чтобы они познали радость успеха, поверили в свои силы. Ситуация успеха – это эффективное средство воспитания положительного отношения к учению.

Следующим эффективным приемом и методом организации учебнопознавательной деятельности учащихся в урочное и внеурочное время является применение мною элементов дидактических игр на уроках английского языка.

Дидактические игры помогают сделать процесс обучения иностранному языку интересным и увлекательным. Чувство равенства, атмосфера увлеченности дают возможность студентам преодолеть стеснительность, скованность, снять языковой барьер, усталость.

Игра может быть организована на материале любой изученной темы, а также на заключительном этапе изучения определенного программой цикла. Игры на уроке способствуют:

- реализации воспитательных возможностей, заложенные в содержании учебного материала;
- созданию психологической готовности обучающихся к речевому общению;
- тренировке учащихся в выборе нужного речевого варианта, что является подготовкой к ситуативной спонтанной речи вообще;

Любой урок в той или иной степени способствует воспитанию учеников. Необходимо при передаче знаний все-таки ориентироваться на воспитательные моменты. Причем, они могут относиться как к дисциплине на уроке, так и к способам передачи информации.

Образовательный стандарт нацелен не только на предметные результаты (знания, умения, опыт творческой деятельности и др.), но и провозглашает важность метапредметных результатов (способов деятельности, применимых как в рамках образовательного процесса, так и при решении проблем в реальных жизненных ситуациях), а также личностных результатов (системы ценностных ориентаций, интересов, мотивации).

Поэтому образовательный процесс тесно связан с воспитательной деятельностью. Воспитательный процесс, как и всякий вид образовательной деятельности интересен тогда, когда он разнообразен. Необходимо понимание нужности, важности, целесообразности тех методов, которые мы применяем в воспитательной работе при организации образовательного процесса.

Литература:

<http://static.government.ru/media/files/f5Z8H9tgUK5Y9qtJ0tEFnyHlBItwN4gB.pdf> дата обращения: 29.10.2020

<https://skywaystudy.skyeng.ru/notebookskysmart> дата обращения: 29.10.2020

1. Логинова, А.А. Духовно-нравственное развитие и воспитание учащихся. Мониторинг результатов. 1 класс / А.А. Логинова, А.Я. Данилюк. – М.: Просвещение, 2012. – 79 с.
2. Логинова, А.А. Духовно-нравственное развитие и воспитание учащихся. Мониторинг результатов. Рабочий блокнот педагога. 5–7 классы / А.А. Логинова, А.Я. Данилюк. – М.: Просвещение, 2014.
3. Логинова, А.А. Духовно-нравственное развитие и воспитание учащихся. Мониторинг результатов. Рабочий блокнот педагога. 5–7 классы / А.А. Логинова, А.Я. Данилюк. – М.: Просвещение, 2014.
4. Логинова, А.А. Духовно-нравственное развитие и воспитание учащихся. Мониторинг результатов. Книга моих размышлений / А.А. Логинова, А.Я. Данилюк. – М.: Просвещение, 2014.
5. Огоновская, И. С. Воспитание детей как стратегический общенациональный приоритет: основные направления, формы и средства реализации Стратегии развития воспитания в Российской Федерации на период до 2025 года: Методическое пособие для педагогов / И. С. Огоновская. – Екатеринбург: ООО «Периодика», 2017. – 252 с.

Марушева Тамара Петровна,
ГБПОУ РМ «Ичалковский педагогический
колледж», зам. директора по ВР,
с. Рождествено

**ВОСПИТАТЕЛЬНАЯ ДЕЯТЕЛЬНОСТЬ КОЛЛЕДЖА В СВЕТЕ
РЕАЛИЗАЦИИ ПРОГРАММЫ ВОСПИТАНИЯ**

Л. Н. Толстой сказал: «Воспитание – это искусство, а не ремесло». А в искусстве правила не всегда срабатывают. Воспитание начинается с личности воспитателя.

Современный мир, состояние мировой экономики и конкурентной среды, динамика технологического прогресса накладывают повышенные требования к работникам, причем эти требования меняются быстрее, чем в недавнем прошлом. 35% навыков, важных для работы сейчас, через 5 лет изменятся.

В ситуации неопределенности, глобализации, цифровизации и других трансформаций возникла потребность в активных, деятельных людях, которые быстро приспосабливаются к меняющимся трудовым условиям, выполняют работу с оптимальными энергозатратами, способные к самообразованию, самовоспитанию, саморазвитию.

Все, что я познаю, я знаю, для чего это мне надо и где и как я могу эти знания применить – вот основной тезис современной реальности, который помогает найти разумный баланс между академическими знаниями и прагматическими умениями.

Из выше сказанного можно вывести определенные закономерности:

- соответствие воспитания и требований общества;
- единство целей, содержания, методов воспитания;
- единство обучения, воспитания и развития личности;
- воспитание в деятельности;
- активность воспитанника;
- единство воспитания и общения;
- воспитание в коллективе;
- зависимость воспитания от возрастных и индивидуальных особенностей воспитанников.

Студенты сегодня не недоученные, а другие. Это люди информационного общества. Представители поколения Z обеспокоены всем, что их окружает. Умение уделять чему-то одному не более 8 секунд дает им возможность охватить большое количество информации. Они предприимчивы, строят цифровую сеть контактов без привязки к территории. И их будущее, как и наше, зависит от того, как мы работаем с ними сегодня.

С этого учебного года в каждой образовательной организации создана программа воспитания, которая рассчитана на разностороннее развитие личности с учетом вызовов времени. Любая программа – это нормирование. Данный документ должен способствовать выстраиванию воспитания как системного процесса.

Наша задача – достичь такого поведения воспитанников, чтобы их действия приносили пользу другому человеку, окружающим.

Одним из инструментов достижения этой цели служит внушение как целенаправленное, неаргументированное воздействие на массу, которое может быть прямым и косвенным (косвенное основывается на собственном примере). Здесь важно все: состояние кабинета, оборудования, отношение педагога к делу, студентам. Важную роль играет и убеждение – это логическое, обоснованное воздействие, которое работает

только один на один. Еще действенным методом является метод заражения – способ воздействия, интегрирующий массы людей, работающий по принципу – делай как я. Примером такого принципа воздействия служит волонтерское движение, которое в нашем колледже активно развивается.

Путь к успеху начинается с мотивации. Запустить мотивацию может только сам человек, но мы можем создать условия, чтобы человек захотел ее запустить. Мотивация живет в деятельности. Если на уроке или мероприятии студент - слушатель, то мотив к деятельности и познанию не появится. Мотивация работает на коротких дистанциях. Результат должен быть, например, через неделю. Должны быть поощрения. Мотивация включается тогда, когда человек чувствует, что в него верят. Не надо давать готовых ответов, надо создать условия, чтобы студенты сами нашли ответ.

Сегодня важно учиться у других. Эту возможность нам предоставляет Интернет.

Нам, педагогам, очень важны навыки самопрезентации, важно умение общаться, договариваться на всех уровнях (а не конфликтовать). Очень важно, в какой тональности подается информация. Умение общаться относится к гибким навыкам педагога, которые являются частью профессиональной компетенции учителя. А еще мы должны сегодня как никогда уметь поддержать студента, выслушать. Не всегда получается управлять своими эмоциями, но задачу уметь ими руководить мы должны перед собой поставить. Эмоцию нельзя проконтролировать, но можно понять причину ее появления и стремиться ее устранить. Эмоции кратковременны. Но их результаты мы пожинаем долго.

Сегодня акцент делается и на антитеррористическую защищенность. Учебно-воспитательный процесс должен быть безопасным.

Колледжу сегодня одному не справиться с вызовами времени. Чем больше квалифицированных специалистов будут общаться со студентами, тем больше позитива мы получим в воспитании. Поэтому воспитательная деятельность должна выходить за стены колледжа в другие организации. Одной из задач сегодня является увеличение количества участников проектов за пределами колледжа. Самое ценное сегодня – это внимание. Им нельзя обделить наших студентов.

Важно знакомить студентов с законами и правилами, но правопорядком все не решить, нужно основание, которое все объединяет. Это нравственность, духовность. Они формируют личность. Культура, которая обращена на духовности, растит духовный код страны, культурный код.

Дополнительное образование сегодня получает перезагрузку. Увлекательно и полезно – должно стать девизом работы кружка и секции. Занятость студентов – это благо для их развития.

К нам идут сложные дети. Часть вопросов воспитания их можно решать через наставничество как инструмент формирования поведения.

Важно, чтобы новое поколение росло не только образованным, но и здоровым. Спорт – это формирование умения сдерживать эмоции. Спортсмен умеет их контролировать. Компьютерные игры уводят детей из спортивных залов. Спорт – это многократные победы над собой. Если человек упал и встал, это не только физика, это еще и характер.

Вовлеченность студентов в активную деятельность – основа хорошего будущего. Творческое начало в каждом важно развивать.

Ведущим помощником в деле воспитания является семья. Ее потенциал велик. Надо строить конструктивный диалог с родителями. Сегодня можно отправлять голосовые сообщения родителям, где в доброй тональности рассказать, как прошла, например, неделя учебы.

Человек рождается, чтобы быть счастливым. Научить быть счастливым нельзя, а воспитать человека правильно можно.

Литература:

1. Кулюткин Ю.Н., Муштавинская И.В. Образовательные технологии и педагогические рефлексии, Спб.: СпбГУПМ, 2018.
2. Селевко Г.К. Энциклопедия образовательных технологий в 2 т. Т.1-М.НИИ шк. Технологий, 2018.
3. Степихова В.А. Педагогические мастерские в опыте учителей. Методическое пособие 4-е изд. Доп. СПб:С Пб АППО, 2019.

Баранова Наталья Александровна,
ГБПОУ РМ «Краснослободский
медицинский колледж», преподаватель,
г.Краснослободск

НРАВСТВЕННОЕ ВОСПИТАНИЕ СТУДЕНТОВ КАК ФАКТОР ПОВЫШЕНИЯ КАЧЕСТВА ОБРАЗОВАНИЯ

Краснослободский медицинский колледж осуществляет подготовку специалистов по специальности 34.02.01 "Сестринское дело". Каждый медицинский работник должен помнить, что профессиональный долг - это чувство морально-этической необходимости выполнения своих обязанностей по отношению к другим людям. Люди в белых халатах несут ответственность за здоровье пациента. Работа медсестер всегда была и остается важной, необходимой и востребованной, потому, что самое ценное у человека - его здоровье.

Основная цель нашего медицинского колледжа - подготовка квалифицированного специалиста, который должен владеть всеми видами компетенций, характеризующим его, в первую очередь, как грамотного медицинского работника, конкурентоспособного на рынке труда.

Преподаватель воздействует на все стороны личности студента, он способен понять и оценить индивидуальные способности обучаемого. Именно в творческом взаимодействии преподавателя и студента формируется личность будущего специалиста.

Преподаватели колледжа прекрасно понимают, что воспитание будущих медицинских работников имеет свои особенности. Формирование требуемой нравственной культуры лежит в основе воспитательной деятельности педагога в процессе обучения специалистов медицинского профиля.

Нравственная норма - это особое правило, требование общества к личности, которое предписывает осуществление определенного поведения. Этика - это философское учение о морали и нравственности. Медицинская этика - это особый раздел этики. Моральный и профессиональный долг медсестры - помогать пациенту, выполнять назначенную врачом программу лечения. Медсестра обязана точно и квалифицированно реализовать назначенные врачом манипуляции, а для этого она должна в совершенстве владеть необходимым объемом знаний, умений, практических навыков, т.е. быть профессионалом своего дела. Помимо этого, она должна обладать особым даром человеческого общения, основой которого является гуманное, уважительное, терпимое и сострадательное отношение к людям.

Поэтому перед педагогами стоят определённые задачи: формирование у студентов таких нравственных качеств, как чувство долга, ответственность, совесть, готовность служить людям и своей Родине, готовность к преодолению жизненных испытаний, умение различать добро и зло. Всё это формирует нравственный облик медицинского работника.

Студенческий возраст - один из жизненных этапов высокой социальной активности человека. Он открывает период взросления, формирования нравственного сознания молодого человека. Именно в студенческом возрасте особенно актуально развитие нравственного сознания, так как большинство студенческой молодежи испытывает серьезные трудности, связанные с выбором ценностных ориентаций. Я. Гудечек подчеркнул: "Ценности - это часть сознания индивида, при этом та её часть, без которой нет личности".

Современные ученые пришли к выводу, что нравственное воспитание является одним из главных факторов формирования современного специалиста. Поэтому важно в

процессе обучения студента в колледже прививать общецелевые ориентации на моральные ценности и укрепления личности.

На нравственное формирование личности оказывают влияние социальные условия, биологические факторы. А важную и решающую роль играет педагогическое воздействие, как наиболее управляемое, направленное на выработку определенного рода отношений и ценностных ориентаций.

Следовательно, именно в процессах деятельности и общения необходимо создавать такие условия, которые усилят переживания студентами внутренних противоречий между имеющимся и необходимым уровнем морального развития, их учебно-познавательной деятельности, нравственного совершенствования.

Студенты участвуют во всероссийских, межрегиональных, республиканских научно-практических конференциях («Молодежная наука XXI веку», «Компьютер и здоровье»), конкурсах творческих работ («Моя будущая профессия», «Профессия – творить добро», «Милосердие – основа моей профессии», «Здоровая пища – здоровые кости!», «Безопасность в сети Интернет», буклетов, посвященных 75-летию Победы в Великой Отечественной войне «Памяти достойны»).

Педагогическая практика показывает, что в учебных группах, где постоянно уделяется внимание вопросам нравственности, культуре поведения, формирования активной жизненной позиции, результаты учёбы и поведения достигают хороших результатов.

В. Г. Белинский сказал: "Воспитание - великое дело, им решается участь человека". Эти слова в современном обществе приобретают все большую значимость.

Литература:

1. Буланова-Топоркова М.В., Духавнева А.В. и др. Педагогические технологии. М., «МарТ», 2018
2. Иванюшкин А. Я. Профессиональная этика в медицине, М., 1990
3. Савченко М.Ю. Профориентация. Личностное развитие. М., «Вако», 2006

**Зайкина Ксения Александровна,
Осанова Татьяна Николаевна,**
ГБПОУ РМ «Саранский электромеханический
колледж», преподаватели профессионального
цикла, г. Саранск

ВОСПИТАНИЕ В СИСТЕМЕ СПО НА ПРИМЕРЕ ГБПОУ РМ «САРАНСКИЙ ЭЛЕКТРОМЕХАНИЧЕСКИЙ КОЛЛЕДЖ»

В соответствии с положениями Федерального закона от 31.07.2020 г. № 304-ФЗ «О внесении изменений в Федеральный закон «Об образовании в Российской Федерации» по вопросам воспитания обучающихся» основные профессиональные образовательные программы, в том числе образовательные программы среднего профессионального образования – программы подготовки квалифицированных рабочих, служащих, программы подготовки специалистов среднего звена (далее – образовательные программы СПО), с 1 сентября 2021 года должны включать в себя рабочую программу воспитания и календарный план воспитательной работы, которые разрабатываются на основе примерной рабочей программы воспитания и примерного календарного плана воспитательной работы (далее – ПРПВ, ПКПВР).

Личность человека формируется и развивается в процессе становления социально значимых качеств человека, его убеждений, взглядов, способностей, черт характера.

Воспитание и есть процесс целенаправленного формирования личности, оно имеет огромное значение для процесса обучения, они взаимосвязаны. Это передача накопленных знаний, нравственных ценностей и социального опыта, а также профессиональное становление обучающихся колледжа.

Воспитательная работа с обучающимися колледжа является неотъемлемой частью процесса качественной подготовки специалистов. Из стен колледжа должен выходить человек не только обученный, но и воспитанный. Иначе его нельзя назвать образованным.

Главной целью воспитательной работы, осуществляемой в колледже, является подготовка квалифицированных, грамотных, конкурентоспособных рабочих, способных к дальнейшему развитию и совершенствованию, в т. ч. к профессиональному росту; являющихся полноценными членами общества, активными и законопослушными гражданами своей страны; а также оказание помощи обучающимся в жизненном самоопределении, нравственном, гражданском и профессиональном становлении и самореализации.

Система воспитания должна четко ориентировать молодого человека в ценностном мире, формировать личность, умеющую четко отстаивать свои интересы, учитывая при этом интересы своей социально-профессиональной группы и всего общества в целом.

Отсюда вытекает и необходимость системной постановки воспитательного процесса в колледже. Нельзя изолировать воспитание от процесса профессиональной подготовки. Профессиональное обучение и гуманистическое воспитание должны слиться в органический процесс формирования личности обучающегося.

И, таким образом, образование в профессиональном учреждении не должно сводиться исключительно к передаче знаний.

В основу воспитательной системы колледжа положены базовые направления традиционной отечественной системы воспитания. Это гражданское и патриотическое воспитание; духовно-нравственное воспитание; воспитание здорового образа жизни; художественно – эстетическое воспитание; экологическое воспитание; содействие профессиональному самоопределению; профилактика асоциального и девиантного поведения, правонарушений, противодействие распространению идеологии экстремизма и терроризма; студенческое самоуправление и волонтерское движение.

По каждому из этих направлений проводится целый ряд как традиционных, так и вновь разрабатываемых мероприятий, в которые вовлекаются все обучающиеся.

Гражданско-патриотическое и духовно-нравственное воспитание достигается через участие обучающихся в круглых столах, беседах, дискуссиях в рамках изучения учебных дисциплин; организацию досуга, проведение праздничных мероприятий, традиционных студенческих дел; во внеурочной воспитательной. Воспитание у обучающихся личных, гражданских и профессиональных качеств осуществляют органы студенческого самоуправления.

Воспитание здорового образа жизни и обеспечение безопасного поведения, оздоровительная работа, пропаганда здорового образа жизни осуществляется через преподавание дисциплины «Физическая культура», деятельность кабинета физического воспитания по организации и координации работы спортивных секций.

Профилактика правонарушений и преступлений, профилактика употребления психоактивных веществ, алкоголя и табакокурения является важнейшим направлением воспитательной работы. Систематический контроль посещаемости, принятие административных мер к обучающимся, нарушившим правила и нормы, регламентирующие деятельность колледжа; взаимодействие с семьями обучающимися, работа Совета профилактики правонарушений, студенческого Совета – основные формы работы. Опорным звеном является молодежное объединение «Спасибо, нет!»: реализует

профилактические программы, организует акции, участие в Международном дне борьбы со СПИДом, Всемирном дне без табачного дыма и проч., проводит спортивно-игровые, учебно-познавательные мероприятия, физкультминутки и т.д.

Экологическое воспитание имеет целью целенаправленное формирование бережного отношения к природе на всех уровнях социализации. Воспитание бережного отношения к природе при проведении экскурсий, Дней здоровья, участие в экологических акциях; учебно-исследовательская деятельность и участие в конференциях, семинара, реализации городских программ. На базе колледжа работает молодежное объединение «Эковзгляд».

Художественно – эстетическое воспитание составная часть воспитательного процесса, направленная на формирование способности воспринимать и преобразовывать действительность по законам красоты.

Основным направлением воспитательной работы в колледже является создание условий для развития и саморазвития личности обучающегося, привитие любви к избранной профессии, формирование духовно-нравственной позиции, развитие креативных способностей.

Выявление творческих и талантливых обучающихся в нашем учебном заведении проводится через дополнительное образование (кружки, танцевальные коллективы, литературную гостиницу). Эта работа направлена на воспитание, развитие личности обучающихся и обучение через реализацию дополнительных и образовательных программ. Данная работа предназначена удовлетворять изменяющиеся индивидуальные социокультурные и образовательные потребности обучающихся. Так преподавателями разрабатываются программы обучения в области дополнительного образования, обобщается опыт клубной работы.

Студенческое самоуправление - в нашем колледже - это форма организации жизнедеятельности коллектива образовательного учреждения, обеспечивающая развитие у обучающихся самостоятельности, инициативности, навыков эффективной коллективной деятельности, формирования ключевых социально-коммуникационных компетенций. Именно в студенческом сообществе наиболее интенсивно складываются и развиваются межличностные общественные отношения.

В ССУЗах молодое поколение закрепляет основы межличностного восприятия и социально-активного поведения, которыми будет пользоваться в процессе повседневной жизнедеятельности. Г.В. Гарбузова отмечает, что «студенческое самоуправление является основой формирования и развития профессиональной принадлежности, понимания

общественной ценности своего будущего труда, осуществления стратегии саморазвития, формирования гражданской зрелости...».

Студенческое волонтерское движение – одно из приоритетных направлений воспитательной работы ГБПОУ РМ «Саранский электромеханический колледж». Развитие студенческого волонтерского движения в учреждениях среднего профессионального образования является эффективным способом организации воспитательного процесса будущих специалистов социально-культурной сферы. В процессе участия в волонтерской деятельности обучающиеся проявляют себя как толерантные, отзывчивые, гуманные, ответственные, бескорыстные личности. В этом и заключается основной воспитательный эффект волонтерской студенческой работы. Волонтеры колледжа культуры принимают активное участие в добровольческих городских, районных, республиканских акциях.

Для того чтобы первокурсник успешно адаптировался к новым условиям обучения, был вовлечен в культурно-досуговую, спортивную деятельность, к посещению секций, был налажен контакт с его родителями, в группе была хорошая посещаемость и успеваемость, благоприятный морально-психологический климат – очень важна роль работы классного руководителя. Именно сохранение контингента группы, умелое применение воспитательных мер – будет показателем хорошей работы классного руководителя.

В условиях современного мира классные руководители должны быть на шаг впереди тех, кого воспитывают и обучают. Им необходимо быть интересной личностью, глубоко владеть знаниями, умениями в своей деятельности. Уважение у ребят вызывает руководитель группы, который духовно богат, справедлив, имеет свои принципы, умеет защищать интересы своей группы и свои собственные интересы. Важным качеством обучающиеся считают обладание чувством юмора, умение не довести ситуацию до конфликта, а оказать педагогическую поддержку, участие в проблеме студента. Приоритетными для настоящего руководителя группы являются принятие каждого человека, уважение его как личности.

Литература:

1. Азарова Г. П. Актуальные аспекты организации воспитательной работы в государственных образовательных учреждениях среднего профессионального образования / Г. П. Азарова // Проблемы современной науки и образования. — 2016. — № 30 (72). — С. 90–92
2. Гучетль А. Р., Тепсаева З. М. Воспитательное пространство колледжа как основа формирования культуры межэтнических коммуникаций / А. Р. Гучетль, З. М. Тепсаева // Среднее профессиональное образование. — 2015. — № 5. — С. 5–8 Новикова Т. Б. Формирование имиджа образовательной организации с использованием корпоративного сайта / Т. Б. Новикова // Международный журнал прикладных и фундаментальных исследований. — 2016. — № 12–3. — С. 440–444
3. Сурикова А. Я. Субъектно-ценностный подход к организации нравственного воспитания студентов учреждения среднего профессионального образования / А. Я. Сурикова // Современные образовательные технологии в мировом учебно-воспитательном пространстве. — 2016. — № 5. — С. 196–217.

Бикбаева Линара Касимовна,
ГБПОУ РМ «РТЖГТ им. А.П. Байкузова»,
преподаватель русского языка и литературы,
г. Рузаевка

ВОСПИТАНИЕ И РАЗВИТИЕ ЛИЧНОСТИ СТУДЕНТА

21 век – век новых свершений, технических открытий и новых взглядов на мир перед учреждениями среднего профессионального образования ставит задачу подготовки компетентного, высокообразованного специалиста среднего звена. Работодатели заинтересованы в выпускнике с отличными знаниями, в коммуникабельном сотруднике, обладающем такими личными качествами, как дисциплинированность, ответственность, воспитанность, трудолюбие, умение работать в команде и т.д. Новое поколение студенческой молодежи имеет принципиально иные качества личности, ценностные и жизненные ориентиры.

В президентской инициативе было заявлено: «...Процесс образования протекает в условиях высокотехнологичного общества, в котором у обучающихся...трансформируются личностные, психологические, возрастные особенности, делающее современное поколение подростков не похожим на предшествующие поколения, что актуализирует задачу учета данных особенностей в системе воспитательной работы». [1]

Приоритетность решения воспитательных задач в системе образовательной деятельности четко обозначена в законе Российской Федерации «Об образовании», определяющем образование как «целенаправленный процесс воспитания и обучения в интересах человека, общества, государства».[3]

Учебный процесс и воспитание – единое целое. Профессиональное воспитание, является сложным процессом воздействия на личность, на его мастерство и нравственный облик. Оно способствует умственному развитию, охватывает всю совокупность элементов обучения, воспитания и трудовой подготовки [2].

Воспитательная работа со студентами является неотъемлемой частью процесса качественной подготовки специалистов. Из стен колледжей и техникумов должен выходить человек не только изучивший азы своей профессии, но с правильными нравственными установками.

Меняются программы, учебные планы для того, чтобы сделать учебный материал удобным для успешного освоения обучающимися, но неизменной остается роль личности педагога и в образовательном, и в воспитательном процессе.

Главная цель преподавателя – это создать реальные условия для формирования творческой личности, здоровой и духовно, и физически, способной успешно адаптироваться к динамичным социальным условиям и суметь реализовать себя в сознательной человеческой сфере деятельности.

Развитие творческого потенциала учащихся становится одной из основных задач современного образования.

Креативный потенциал человека характеризуется не только его опытом, но и общими психологическими особенностями. Среди них художественное мышление и речь, которые определяются ценностями, потребностями, мотивами и интересами субъекта, задающими общую направленность мыслительной деятельности и придающими ей личностный смысл.[4] И задача любого педагога, особенно преподавателя русского языка и литературы, создавать условия для развития творческого потенциала личности.

Процесс воспитания - двухсторонний, воспитывая студентов, у преподавателей формируется отношение к студентам как к субъектам собственного развития (осуществляется педагогика сотрудничества).

В формировании активной жизненной и гражданской позиции обучающихся является патриотическое воспитание. Именно на уроках литературы и внеклассных мероприятиях можно ненавязчиво формировать правильную жизненную позицию и нравственные ориентиры. Опыт показывает, что литературные вечера, посвященные произведениям о Великой Отечественной войне, никогда не оставляют ребят равнодушными. Поэзия В.Высоцкого и Б.Окуджавы, Ю.Друниной, произведения В.Распутина и Ю.Бондарева – это тот материал, который заставляет подростков переживать, анализировать, преклоняться перед подвигами героев. Ярким примером настоящего защитника Родины был М.Девятаев, наш земляк. О его подвиге студенты говорили на внеклассном мероприятии «Летчик, обманувший смерть». В мае 2021 года ребята писали так называемые «Письма ветеранам». Слова благодарности были высказаны представителями современного поколения. А это результат воспитательной работы.

В современном мире одной из важных проблем является проблема экологическая. Губится природа, вырубается леса, убивают редких животных. Задача педагогов - воспитать экологическую грамотность. С этой целью на уроках русского языка хорошо использовать поэтические и прозаические тексты о природе. Представления ребят на эту тему расширяются на уроках литературы при изучении произведений В. Астафьева, Ч.Айтматова, В.Распутина, В.Белова и других современных писателей, утверждающих,

что равнодушие и безразличие к природе – невежество. Преподаватель должен так донести материал, чтобы вызвать у ребят желание оберегать природу и все живое вокруг.

В современной жизни добывание материальных благ и достижения в карьерной лестнице выходят на первый план. Именно педагог должен давать нравственные ориентиры своим воспитанникам. Молодое поколение должно знать историю, культуру своего родного края, своей страны. Мы должны воспитывать их на достойных примерах.

Речевая культура - один из компонентов общей культуры. Как и другие слагаемые культуры, она прививается, воспитывает и требует постоянного совершенствования. Засорение русского языка иностранными словами, сленгом и ненормативной лексикой – проблема нашего времени. Мы должны прививать любовь к слову, учить беречь наше достояние – великий русский язык.

Академик Д.С.Лихачев размышлял о том, как воспитать в человеке созидательное чувство любви к культуре. «Она начинается с малого, с любви к своей семье, к своему дому, к своей школе и друзьям. Постепенно, расширяясь, эта любовь к родному переходит в любовь к своей стране – к ее истории, ее прошлому и настоящему, а затем ко всему человечеству, ко всей человеческой культуре», писал он.

Таким образом, именно от воспитательной работы в учреждениях СПО зависит уровень развития личности, становление его духовно-нравственных качеств.

Литература:

1. Белов В.И. Профессиональное воспитание в системе современных воспитательных концепций.
2. Бондаренко А.Ю., Козырева О. А. Некоторые особенности уточнения понятия «воспитание» в изучении курса «Методика воспитательной работы»// Инновационная наука. –2016.–№1-2(13). –С. 150-151.
3. Петрова А.А. Психолого-педагогическая сущность понятий «воспитание», «нравственность», «мораль», «духовность», «личность», «нравственное воспитание», «духовно-нравственное воспитание»//. Научный журнал. –2015.–№1(1). –С. 41-42.
4. Старикова Л.Д. О соотношении понятий «воспитание» и «обучение»// Вестник Челябинского государственного педагогического университета. –2010.–№1. –С. 190-196.

Лебедева Татьяна Ивановна, преподаватель физики,
Савенкова Сабина Алексеевна, мастер п/о,
Федорова Елена Юрьевна, преподаватель математики
ГБПОУ СО «Ртищевский политехнический лицей»,
г. Ртищево

ПРОФИЛАКТИКА ПРАВОНАРУШЕНИЙ СРЕДИ ПОДРОСТКОВ (ПРОГРАММА КЛУБА «ЗАКОН И ПОРЯДОК»)

Значительное место в общей структуре правонарушений занимает преступность несовершеннолетних. Уровень подростковой преступности растет, что в значительной мере предопределяет будущую криминогенную ситуацию в России. Растет число

подростков неуспевающих в учебе, употребляющих алкоголь, наркотики, курящих, совершающих уголовные проступки и уголовные преступления. И все это заставляет задуматься, ведь от того, чем занимается подросток в свободное время, как организовывает свой досуг, зависит дальнейшее формирование его личностных качеств, потребностей, ценностных ориентаций, мировоззренческих установок, а в целом предопределяет его положение в обществе.

Актуальность. Вопросам правовой культуры всегда уделялось большое внимание. Пропаганда правонарушений и преступлений — это целенаправленная деятельность по распространению знаний правовой культуры, разъяснению законодательства, правовых норм, в целях предупреждения правонарушений и преступлений.

Профилактика правонарушений и преступлений занимает важное место в деятельности клуба и является неотъемлемой частью данной группы. На сегодня сложилось несколько основных направлений в области пропаганды. Одно из них — это разъяснение действующих норм и правил, целей и задач. Другое направление — это снижение уровня и тяжести правонарушений и преступлений подростками.

Клуб «Закон и порядок» – добровольная группа студентов, которая создана с целью совершенствования работы по профилактике правонарушений среди детей и подростков. Воспитания у них высокой правовой культуры, коллективизма. Членами клуба «Закон и порядок» могут быть учащиеся в возрасте от 15-17 лет, желающие активно участвовать в работе по пропаганде и профилактике подростковых правонарушений. Клуб создается при наличии не менее 15 человек на базе группы 151. Создание такого клуба в лицее – одна из форм гражданско-патриотического воспитания.

По программе «Закон и порядок» ребята сначала ознакомятся с планом работы на весь учебный год. Будут проведены несколько конкурсов по правилам дорожного движения. Так же ребят примут активное участие в организации и проведении акций. Так же ребята узнают и изучат законы РФ, основные права ребенка. С ребятами проведут викторины и беседы о здоровом образе жизни. Члены отряда встретятся с инспектором по делам несовершеннолетних и с инспектором ГАИ.

Лицей – это одна большая семья, в которой живут дети, их родители, педагоги, работники лицея и очень важно поддерживать климат и порядок в этом большом доме для осуществления одной главной цели – воспитания.

Профилактика правонарушений и преступлений является одним из основных направлений деятельности. Работа по профилактике правонарушений и преступлений должна проводиться на основании учёта и анализа нарушений правовой культуры

с участием детей и строиться с учётом особенностей восприятия информации подростками.

Цель Клуба «Закон и порядок»: духовно-нравственное воспитание студентов на традициях осознанного правопослушного поведения, привлечения подростков к пропаганде основ безопасности, коллективизма, долга, патриотизма, оказание помощи инспектору по делам несовершеннолетних в поддержании общественного порядка в общеобразовательном учреждении, профилактика безопасности и правонарушений среди учащихся, требующих самостоятельного осознанного выбора поведения и ответственности за него, правовое воспитание подростков, подготовка их к работе в правоохранительных органах.

Задачи:

Обучающие:

- Просветительская работа среди студентов по правовым вопросам, снижение «правового нигилизма» обучающихся;
- Создание системы стимулов для ведения законопослушного образа жизни;
- Активная пропаганда правового просвещения студентов.

Развивающие:

- Содействовать формированию у студентов правовой культуры, свободного и ответственного самоопределения в сфере правовых отношений с обществом;
- Формирование гуманистического мировоззрения, способного к осознанию своих прав и прав другого, способности к нравственному саморазвитию;
- Обучение решению задач правового воспитания, связанных с проблемой морального саморазвития и самосовершенствования.

Воспитывающие:

- Наблюдение за правопорядком в своём учебном заведении;
- Повышение уровня доверия подростков к правоохранительным органам;
- Профилактическая работа по предупреждению правонарушений в подростковой среде;
- Работа с «трудными» подростками по привлечению их к позитивно направленной деятельности;
- Предупреждение правонарушений и преступлений детьми и подростками в лицее и в обществе.

Структура программы

Программа клуба «Закон и порядок» основана на следующих концептуальных принципах:

Принцип успеха. Каждый ребенок должен чувствовать успех в какой-либо сфере деятельности. Это ведет к формированию позитивной «Я-концепции» и признанию себя как уникальной составляющей окружающего мира.

Принцип динамики. Предоставить ребёнку возможность активного поиска и освоения объектов интереса, собственного места в отряде и распределение обязанностей.

Принцип демократии. Добровольная ориентация на получение знаний конкретно выбранной деятельности; обсуждение выбора совместной деятельности в коллективе на предстоящий учебный год.

Принцип доступности. Обучение и воспитание строится с учетом возрастных и индивидуальных возможностей подростков, без интеллектуальных, физических и моральных перегрузок.

Принцип наглядности. В воспитательной деятельности используются разнообразные иллюстрации, видеофильмы и презентации.

Принцип систематичности и последовательности. Систематичность и последовательность осуществляется как в проведении занятий, так в самостоятельной работе студентов. Этот принцип позволяет за меньшее время добиться больших результатов.

Программа включает следующие разделы:

1. Изучение правовых основ
2. Предупреждение правонарушений и преступлений подростками в лицее в форме агитбригады
3. Проведение викторин, игр, соревнований, исследовательских работ студентов по праву

Занятия в клубе «Закон и порядок» состоят из теоретической и практической частей.

Теоретическая часть включает изучение правовых основ, формирование у студентов правовой культуры и ответственности.

Практическая часть работы направлена на предупреждение правонарушений и преступлений подростками и наблюдение за правопорядком в лицее, а также проведение викторин и конкурсов по данной проблематике.

Формы работы

Формы занятий – в основном групповые занятия для изучения правовых основ, выступления в агитбригаде для формирования у студентов правовой культуры и ответственности, а так же предусмотрены индивидуальные занятия для отработки

выступления на классных часах с целью профилактики по предупреждению правонарушений в подростковой среде.

Основными формами проведения занятий являются:

- профилактические беседы;
- просмотр наглядных материалов;
- выступление в агитбригаде;
- круглый стол и тематические дни;
- викторины и конкурсы.

Выступление в агитбригаде, проведение круглых столов и тематических дней на тему: «Правовые основы гражданина», организация конкурсов и викторин в группах - все это направлено на профилактику предупреждений правонарушений в подростковой среде.

Методы работы:

Продвигаясь от простого к сложному, ребята смогут изучить все правовые основы, необходимые каждому человеку, приобретут опыт публичного выступления и творческой работы, что немало важно для гармоничного развития личности. Важно, что в клубе «Закон и порядок» студенты учатся коллективной работе, работе с партнёром, учатся общаться с правонарушителем и со зрителями при выступлении в агитбригаде. Члены клуба привносят в работу элементы своих идей, предлагают свои конкурсы и викторины, а также организацию работы участников клуба в лицее.

Формы контроля

Для полноценной реализации данной программы используются разные виды контроля:

- текущий – осуществляется посредством наблюдения за деятельностью участников клуба в процессе занятий;
- промежуточный – занятия-зачеты, выступление в агитбригаде, проведение тематических дней, конкурсов и викторин;
- итоговый – проведение круглого стола и сравнение количества учащихся «группы риска» и правонарушителей в лицее с прошлогодним и с текущим годом.

Формой подведения итогов считать: изучение правовых основ и проведение занятия – зачёта по основам права, выступление с агитбригадой в лицее, проведение тематических дней, круглого стола, конкурсов и викторин, участие в лицейских мероприятиях, родительских собраниях и классных часах.

Планируемые результаты освоения программы:

Студенты должны знать:

- правовые нормы, правила поведения, правила дорожного движения и другие основные правовые акты, регламентирующие поведение детей и подростков;
- основы проведения профилактических и разъяснительных работ, ответственности за совершение противоправных действий среди сверстников;
- куда и к кому обратиться за помощью, знать номера телефонов (полиции, скорой помощи и других служб города);
- как осуществлять правовую пропаганду среди детей и подростков в лицее;
- основы конфликтологии и пути разрешения конфликтов.

Студенты должны уметь:

- соблюдать общепринятые нормы и правила поведения;
- воспитать чувства честности, справедливости, принципиальности, требовательности к себе и окружающим;
- провести пропаганду правового просвещения обучающихся;
- наблюдать за правопорядком в своём учебном заведении;
- провести профилактическую работу по предупреждению правонарушений в подростковой среде;
- разрешать конфликты среди подростков;
- проводить тематические дни, соревнования, конкурсы и викторины, закрепляющие знания по правовым вопросам.

Предполагаемые результаты реализации программы

Воспитательные результаты работы по данной программе внеурочной деятельности можно оценить по трём уровням.

Результаты первого уровня (Приобретение студентами правовых знаний):

Изучение правовых норм, правил поведения, правил дорожного движения и других основных правовых актов, регламентирующих поведение подростков; предупреждение нарушений прав окружающих людей в лицее.

Результаты второго уровня (Приобретение студентами социальных знаний):

Овладение способами самопознания, рефлексии, самовоспитания и самообразования; приобретение социальных знаний о ситуации межличностного взаимодействия; развитие актёрских способностей.

Результаты третьего уровня (получение студентами опыта самостоятельного общественного действия): участники клуба «Закон и порядок» могут приобрести опыт общения с представителями других социальных групп, других поколений, опыт самоорганизации, организации совместной деятельности с другими детьми и работы в команде; нравственно-этический опыт взаимодействия со сверстниками,

старшекурсниками, взрослыми в соответствии с общепринятыми нравственными нормами. В результате реализации программы у обучающихся будут сформированы:

Личностные результаты.

У студентов будут сформированы:

- осознание значимости соблюдения правовых основ в лицее и обществе;
- потребность сотрудничества с одноклассниками, доброжелательное отношение к сверстникам, бесконфликтное поведение, стремление прислушиваться к мнению других людей;
- чувства честности, справедливости, принципиальности, требовательности к себе и окружающим;
- уважительное отношение к правоохранительным органам.

**Ушмайкина Ольга Викторовна,
Баргова Светлана Николаевна,**
преподаватели профессионального цикла,
ГБПОУ РМ «Саранский электромеханический
колледж», г. Саранск

НАСТАВНИЧЕСТВО КАК ПРОЦЕСС ФОРМИРОВАНИЯ ЛИЧНОСТИ

Готовить специалистов в сфере земельно-имущественных отношений ГБПОУ РМ «Саранский электромеханический колледж» начал в 2010 году. На данный момент колледж имеет восемь выпусков по данной специальности, что составляет триста восемьдесят два выпускника, из которых девяносто два человека закончили обучение с красным дипломом.

Являясь ведущими преподавателями на специальности 21.02.05 Земельно-имущественные отношения, мы в своей работе уделяем большое внимание наставничеству. Педагогическое наставничество предусматривает систематическую индивидуальную работу педагога по развитию у молодого специалиста необходимых навыков и умений.

Наставничество призвано наиболее глубоко и всесторонне развивать имеющиеся у юных студентов знания в области предметной специализации. Как показывает практика, молодые специалисты имеют затруднения в начале трудовой деятельности, дискомфорт, натянутые отношения с коллегами. Опытный наставник помогает ребятам избежать эти негативные моменты.

Программа наставничества, действующая в колледже, обеспечивает условия успешной адаптации подростков к осознанной и социально продуктивной профессиональной деятельности, способствует раскрытию личностного, творческого, профессионального потенциала молодых (начинающих) специалистов. Мы очень гордимся нашими выпускниками, которые достигли профессиональных успехов на рынке труда как в Республике Мордовия, так и в других регионах.

В справочнике кадастровых инженеров России под номером 35321 числится инженер Мазайкина Алена Николаевна. Алена Николаевна -выпускница ГБПОУ РМ «Саранский электромеханический колледж» специальности 21.02.05 Земельно-имущественные отношения.

Во время обучения в колледже Мазайкина Алена отличалась активной жизненной позицией, принимала активное участие в исследовательской деятельности. Быть наставником такой студентки было интересно, но, в то же время, ответственно. Ее живой ум, творческая жилка и неподдельная заинтересованность в результатах исследований и нас подталкивали к поискам необходимой информации, заставляли ставить новые цели, наполняя наши сердца осознанием нужности.

Алена с удовольствием принимала участие в профессиональных конкурсах. Еще учась в колледже, девушка изучала Конституцию РФ, рассуждала о важности ее положений. Целеустремленность нашей наставляемой помогла ей стать участницей Всероссийского конкурса молодежи образовательных и научных организаций на лучшую работу «Моя законотворческая инициатива».



Рис. 1 - Свидетельство участника Мазайкиной А.Н. во Всероссийском конкурсе «Моя законотворческая инициатива»

Алена Николаевна Мазайкина в 2015 году закончила колледж с красным дипломом. Накопленные за годы учебы в колледже знания и практические умения, освоенные компетенции помогли ей поступить в Национальный исследовательский Мордовский государственный университет имени Н. П. Огарева на географический факультет по направлению «Землеустройство и кадастры». На тот момент деятельность кадастровых инженеров регулировал закон №218 ФЗ «О кадастровой деятельности» без внесенных позже в него поправок об обязательном высшем образовании у кадастровых инженеров. Таким образом, Алена смогла успешно сдать экзамен на присвоение квалификации Кадастровый инженер, имея диплом о среднем профессиональном образовании.

В том же году Алена Николаевна трудоустроилась в ООО «Гео-кадастр» на должность кадастрового инженера, где успешно работает по настоящее время. На сегодняшний день, являясь профессионалом в кадастровой деятельности, Мазайкина Алена Николаевна уже сама стала наставником для студентов колледжа, которые проходят производственную и преддипломную практику на базе ООО «Гео-кадастр». Она помогает им с выполнением заданий и подготовкой отчетов по практике, а, также, является примером для подражания будущим специалистам по земельно-имущественным отношениям.

Профессиональная сфера деятельности Алены Николаевны широкая:

- межевание земельных участков;
- подготовка межевого плана;
- подготовка межевого плана для выдела с/х долей;
- подготовка технического плана здания;
- подготовка технического плана помещения;
- подготовка технического плана сооружения;
- вынос характерных точек границ в натуру;
- подготовка актов обследования от дней;
- подготовка карт (планов);
- другие кадастровые работы;
- геодезические работы;
- оценка недвижимости.

Наставничество – длительный процесс, требующий организованности всех его участников и системного подхода. Процесс обучения и наставления, помимо выполнения основной работы, требует от наставника дополнительных усилий. Мы рады, что имеем непосредственное отношение к профессиональному становлению Алены Николаевны

Мазайкиной. Ведь, может, именно мы помогли ей понять, правильно ли сделан выбор профессии, помогли поверить в свои силы, стать конкурентоспособной и стремящейся к постоянному саморазвитию. Разве не в этом счастье наставника?

**Белова Татьяна Анатольевна,
Григорьева Наталья Валентиновна,**
ГАПОУ ЧР «Чебоксарский профессиональный
колледж им. Н.В.Никольского» Министерства
образования и молодежной политики
Чувашской республики», преподаватели, канд.
пед. наук, г. Чебоксары

РЕАЛИЗАЦИЯ ПРОГРАММЫ ВОСПИТАНИЯ СТУДЕНТОВ КОЛЛЕДЖА НА ЗАНЯТИЯХ ПО АНГЛИЙСКОМУ ЯЗЫКУ

Согласно Федеральному закону «Об образовании в РФ» воспитание – деятельность, направленная на развитие личности, создание условий для самоопределения и социализации обучающихся на основе социокультурных, духовно-нравственных ценностей и принятых в российском обществе правил и норм поведения в интересах человека, семьи, общества и государства, формирование у обучающихся чувства патриотизма, гражданственности, уважения к памяти защитников Отечества и подвигам Героев Отечества, закону и правопорядку, человеку труда и старшему поколению, взаимного уважения, бережного отношения к культурному наследию и традициям многонационального народа Российской Федерации, природе и окружающей среде.

Одним из основных направлений развития российского общества в настоящее время считается комплексное повышение качества системы работы по воспитанию высоконравственной личности. Названное направление закреплено в «Стратегии развития образования в Российской Федерации на период до 2025 года» и подразумевает воспитание человека, владеющего конституционными основами, соблюдающего свои обязанности и выполняющего моральный долг не только перед самим собой и своей семьей, но и перед обществом. Отечество. Именно патриотизм и гражданственность являются одними из важнейших духовных, нравственных и социальных ценностей современной молодежи.

Правительство РФ утвердило план мероприятий по реализации в 2021 - 2025 годах Стратегии развития воспитания в Российской Федерации на период до 2025 года в распоряжении от 12 ноября 2020 г. № 2945-р. Для выполнения данного плана

педагогические организации различного уровня проводят семинары, вебинары, круглые столы, где обсуждают и предлагают макеты локальных нормативных актов образовательных организаций по реализации программы воспитания. Например, Научно-исследовательский центр профессионального образования и систем квалификаций Федерального института развития образования РАНХиГС; Институт воспитания РАО; Колледж связи № 54 по итогам вебинара представил макет рабочей программы воспитания студентов СПО.

В настоящее время на портале Федеральных учебно-методических объединений в среднем профессиональном образовании можно ознакомиться с примерными рабочими программами воспитания по направлениям подготовки СПО, где разработаны конкретные личностные результаты реализации программы воспитания в системе СПО. Они маркированы ЛР (личностные результаты). При разработке формулировок личностных результатов обязательным является учет требований Закона об образовании в части формирования у обучающихся чувства патриотизма, гражданственности, уважения к памяти защитников Отечества и подвигам Героев Отечества, закону и правопорядку, человеку труда и старшему поколению, взаимного уважения, бережного отношения к культурному наследию и традициям многонационального народа Российской Федерации, природе и окружающей среде, бережного отношения к здоровью, эстетических чувств и уважения к ценностям семьи.

Руководствуясь данными требованиями и в соответствии с календарным планом воспитательной работы колледжа, преподаватели иностранного языка разработали программу воспитания студентов на занятиях по английскому языку. Данная программа основана на рабочей программе по дисциплине «Иностранный язык (английский)», где личностные результаты достигаются на занятиях в ходе изучения следующих тем: «Английский язык как язык международного общения и средство познания национальных культур», «Описание человека по роду деятельности, национальности, образованию, роду занятий, должности, месту работы» (ЛР 1 - Осознающий себя гражданином и защитником великой страны), «Семья и семейные отношения», «Домашние обязанности» (ЛР 4 Проявляющий и демонстрирующий уважение к людям труда, осознающий ценность собственного труда), «Мой колледж» (ЛР 3 Соблюдающий нормы правопорядка, следующий идеалам гражданского общества, обеспечения безопасности, прав и свобод граждан России. Лояльный к установкам и проявлениям представителей субкультур), «Занятия спортом. Виды спорта» (ЛР 9 Соблюдающий и пропагандирующий правила здорового и безопасного образа жизни, спорта; предупреждающий либо преодолевающий зависимости от алкоголя, табака, психоактивных веществ, азартных игр и т.д.),

«Знаменитые ученые России и стран изучаемого языка», «Достижения России в области космоса» (ЛР 5 Демонстрирующий приверженность к родной культуре, исторической памяти на основе любви к Родине, родному народу, малой родине, принятию традиционных ценностей многонационального народа России), «Новые информационные технологии» (ЛР 10 Заботящийся о защите окружающей среды, собственной и чужой безопасности, в том числе цифровой), «Современная молодежь Связь с предыдущими поколениями» (ЛР 12 Принимающий семейные ценности, готовый к созданию семьи и воспитанию детей; демонстрирующий неприятие насилия в семье, ухода от родительской ответственности, отказа от отношений со своими детьми и их финансового содержания).

В рамках воспитательной работы преподавателей английского языка особое место занимает проведение занятий патриотической направленности, что соответствует реализации Федерального проекта «Патриотическое воспитание». Для достижения этой цели разработана серия занятий по совершенствованию патриотического воспитания студентов. В качестве примера, рассмотрим проведение практического занятия по формированию патриотической культуры по теме «Достижения России в области космоса». Данное занятие было посвящено 60-летию полета в космос Юрия Алексеевича Гагарина. Эта знаковая дата праздновалась на общероссийском уровне, отмечалась в масштабах всего государства. Проведение подобного занятия имеет большое воспитательное значение. Актуальность темы работы обусловлена поиском новых педагогических приемов обучения и социальными потребностями формирования активной личности, отличающейся высоким профессионализмом, высокой нравственной культурой, патриотизмом.



Рисунок 1 – Практическое занятие в группе ПНК-1-20

Данное занятие ориентировано на студентов 1-2 курсов СПО всех специальностей. Это мероприятие создает условия для формирования активной жизненной позиции студентов посредством воздействия на их информационное пространство. Формой проведения занятия выбран урок-викторина. Игровая форма проведения учитывает возрастные особенности студентов, способствует формированию активной позиции, умений студентов работать в команде.

В уроке-викторине принимают участие четыре команды по 5-6 человек в каждой. Материал, представленный в красочной форме, стимулирует расширение и углубление знаний студентов в области покорения космоса, познавательную активность, а также совершенствует знания и умения студентов в области английского языка. Также данное занятие воспитывает такие моральные качества как гордость за страну, патриотизм.

Цели занятия:

- Образовательная: обобщение и систематизация знаний по теме «Освоение космоса».

Задачи:

1. Систематизировать и проверить знания студентов о главных достижениях в освоении космоса.

2. Продолжить формировать умения и навыки аудирования и чтения по изучаемой теме.

3. Формировать умения составлять устно-речевые высказывания, излагать свои мысли и применять знания, умения и навыки в пределах изученного материала.

4. Расширить общий и филологический кругозор учащихся.

- Развивающая: создание условий для развития коммуникативных навыков через разнообразные виды речевой деятельности; развитие навыка языковой догадки, интеллекта, памяти, внимания.

Задачи:

1. Развивать коммуникативную компетентность средствами английского языка в рамках запланированной темы.

2. Способствовать развитию фонетического слуха, внимания, памяти, мышления, языковой догадки, познавательного интереса.

3. Развивать эмоции учащихся, создавая на уроке эмоциональные ситуации удивления, радости, занимательности. Использовать яркие примеры, иллюстрации, демонстрации и т. п.

- Воспитывающая: воспитание личности, способной и желающей участвовать в общении на межкультурном уровне, личности патриотичной и испытывающей гордость за свою страну.

Задачи:

1. Способствовать повышению мотивации к изучению иностранного языка и развитию культуры взаимоотношений при работе в парах, группах, коллективе.

2. Воспитывать уважительное отношение к достижениям в области освоения космоса в нашей стране.

Методы и приемы организации и осуществления учебно-познавательной деятельности обучающихся:

- словесный: беседа об освоении космоса, космонавтах и выдающихся личностях, кто внес вклад в это дело, отгадывание загадок;

- наглядный: иллюстрация и демонстрация презентации о знаменитых ученых и космонавтах, видеометод (показ мультфильма на английском языке о планетах солнечной системы);

- практический: выполнений упражнений на составление предложений, тестов, работа с текстом, собирание пазла;

- самостоятельная работа: изображение космического корабля своей команды и его названия, просмотрное чтение заданий, аудирование и ответы на вопросы.

В ходе проведенной работы были выполнены поставленные задачи и получены результаты, подтвердившие выдвинутую гипотезу и позволяющие сделать следующие выводы:

1. Проведение подобных занятий, несомненно, способствует воспитанию чувства патриотизма студентов, гордости за свою страну в области освоения космоса.

2. Данное занятие в 2020-2021 учебном году было проведено в 13 группах и вызвало неподдельный интерес у студентов и повышение мотивации к изучению иностранного языка. В уроке-викторине «Space Contest» (Космическая викторина) приняли участие 260 студентов колледжа 1-3 курсов из 13 групп.

3. Оно способствовало воспитанию патриотизма и чувства гордости за свою страну.

Оказана помощь преподавателям в проведении урока-викторины «Space Contest» (Космическая викторина) по учебному предмету «ОУП.1 Иностранный язык».

В конце каждого урока со студентами проводится рефлексия, в ходе которой они сообщают о плюсах и минусах занятия, рассказывают, что им особенно понравилось, какие задания вызвали затруднения и что нового они узнали.

Таким образом, систематическое проведение подобных занятий с подбором оптимальных методов обучения способствует воспитанию студентов, формированию их патриотической культуры на уроках английского языка.

Литература:

1. Быков, А. К. Проблемы патриотического воспитания [Текст] / А.К. Быков // Педагогика. - 2016. - №2. - С. 37-42.
2. Мудрик А.В. М. Социальная педагогика: Учеб. для студ. пед. вузов / Под ред. В. А. Сластенина. - 5-е изд., доп. - М.: Издательский центр «Академия», 2005. - 200 с.

Карапетян Зоя Ростомовна,
ГБПОУ РМ «Саранский государственный
промышленно-экономический колледж»,
преподаватель, г. Саранск

РЕАЛИЗАЦИЯ ПРОГРАММЫ ВОСПИТАНИЯ В ОБРАЗОВАТЕЛЬНЫХ ОРГАНИЗАЦИЯХ

Основной целью работы любой современной образовательной организации является развитие креативной компетентности личности как средства формирования прочных знаний, повышения интереса к познанию, подготовки учащихся к жизни в социуме.

Для того чтобы личность учащегося развивалась должно быть одно важное условие – мотивация. В зависимости от нее и будет определяться направление развития. Сейчас мотивация сплошь и рядом подменяется административно – командным способом взаимодействия на учащимися с его неизменными атрибутами: криком, требованием, претензиями, оскорблением, приказами, нагнетанием, угрозами, наращиванием количества дом заданий и учебных нагрузок – вообще недовольством, загнанностью, тревожностью, усталостью, как преподавателя, так и студента. На сегодняшний момент при всех преобразованиях образования, введении различных новшеств у нас присутствует стандартно-знание вый подход, декларирование личностно-ориентированного образования и полным отсутствием ресурсов для его реализации, отсутствие времени, сил, мотивов для осуществления воспитания в процессе обучения.

В настоящее время государство упорно пытается бороться с культурно-нравственным кризисом в стране. Но чем объяснить, что при высокой степени доступности информации упало качество разговоров и мыслей, литературы, поэзии, музыки, творчества, качество науки и медицины?

Чем объяснить, что пошлость, ложь возведены в ранг общественно приемлемых если не норм, то вполне терпимых ценностей? Ученые умы считают, что это объясняется

репродуктивно-ориентированным образованием, разделением обучения и воспитания в процессе образования[5].

31 июля 2020 года Президент Российской Федерации Владимир Владимирович Путин подписал Федеральный закон «О внесении изменений в Федеральный закон «Об образовании в Российской Федерации» по вопросам воспитания обучающихся». Федеральный закон устанавливает систему организации воспитательной работы в сфере образования и предусматривает механизм организации воспитательной работы, которая будет являться составной частью образовательных программ. С чего все началось? На совещании о ситуации в сфере образования в условиях распространения коронавируса Президент страны В.В. Путин отметил, что необходимо укрепить, акцентировать воспитательную составляющую отечественной образовательной системы В дальнейшем, в пояснительной записке к законопроекту глава государства отметил, что в соответствии с поправками в Конституцию РФ, "дети являются важнейшим приоритетом государственной политики, государство создает условия, способствующие всестороннему духовному, нравственному и интеллектуальному развитию детей". «Президент предлагает сделать воспитание детей и молодежи обязательной частью образовательного процесса. — Образование должно включать не только знания и навыки, но и духовные, моральные ценности, которые формируют личность гражданина, объединяют общество. В поправках к Конституции закрепляется принцип единой системы воспитания и образования в России, а также возлагается на государство обязанность создавать условия, способствующие воспитанию в детях патриотизма, гражданственности и уважения к старшим. Для системы образования вопросы воспитания детей всегда в центре внимания. С 2012 года реализовано несколько важных инициатив по развитию воспитания в российской системе образования. Воспитательный блок включен во ФГОС начального общего, основного общего, среднего общего образования. С 2015 года действует Стратегия развития воспитания в Российской Федерации на период до 2025 года. Указом Президента РФ № 536 от 29 октября 2015 года создана общероссийская общественно-государственная детско-юношеская организация «Российское движение школьников». Она дает школьникам дополнительные возможности для самореализации, воспитывает в них взаимное уважение, ответственность, любовь к Родине. С 2021 года в соответствии с принятыми поправками к федеральному закону № 273 «Об образовании в Российской Федерации»[1] по вопросам воспитания обучающихся определена система организации воспитательной работы в сфере образования. Поправки в закон, связанные с воспитанием детей, стали логическим продолжением и развитием государственной политики в области воспитания и на законодательном уровне закрепили механизмы организации воспитания в

федеральном законе. Для усиления воспитательной работы в системе образования в дополненном законе зафиксировано несколько основных новшеств. Во-первых, расширяется само понятие «воспитание»: «формирование у обучающихся чувства патриотизма и гражданственности, уважения к памяти защитников Отечества и подвигам героев Отечества, к закону и правопорядку, человеку труда и старшему поколению, взаимного уважения, бережного отношения к культурному наследию и традициям многонационального народа Российской Федерации, к природе и окружающей среде».

В ныне действующем Законе "Об образовании" в перечне реализуемых в школах программ были только основные образовательные программы (начального, основного, среднего образования). Теперь туда вносится и воспитательная программа. «Воспитание обучающихся при освоении ими основных образовательных программ должно осуществляться на основе включаемых в соответствующую образовательную программу рабочей программы воспитания и календарного плана воспитательной работы, разрабатываемых и утверждаемых образовательными организациями», — сказано в пояснительной записке.

Программа создавалась и апробировалась на протяжении 2018– 20 гг. в одной ситуации, определенной трактовкой сферы воспитания в Законе «Об образовании в Российской Федерации», в которой не было сформировано содержание воспитательной деятельности, а был лишь определен ее потенциальный адресный субъект «интересы личности, общества и государства». Теперь согласно Федерального закона «О внесении изменений в Федеральный закон “Об образовании в Российской Федерации” по вопросам воспитания обучающихся» такое содержание определено. Сформулировано девять обязательных направлений воспитательной деятельности, охватывающей все уровни образования от начального до магистратуры. Это формирование: 1. Чувства патриотизма. 2. Чувства гражданственности. 3. Уважения к памяти защитников Отечества и к подвигам героев Отечества. 4. Уважения к закону и правопорядку. 5. Уважения к человеку труда. 6. Уважения к старшему поколению. 7. Взаимного уважения. 8. Бережного отношения к культурному наследию и традициям многонационального народа Российской Федерации. 9. Бережного отношения к природе и окружающей среде. Все это безусловно важные направления. Их перечень, возможно, будет еще расширен. Но и сейчас, Эти направления задают цели и содержание деятельности, и каждое из них в Примерной программе развернуто на нескольких страницах, где конкретизированы задачи, содержание, формы и технологии воспитательной деятельности по данному модулю. Безусловно, для реализации всех возможных идей по воспитанию детей необходима дополнительная подготовка педагогов. И это – одна из целей, над которой работа продолжится в самых

разных форматах – через профессиональное общение на онлайн-площадках, обмен лучшими практиками, развитие системы наставничества и, конечно, через включение ресурсов конкурсов профессионального мастерства.

Содержательный компонент наряду с правильно поставленной диагностической целью и определяет успешность и характер воспитательной технологии. От них зависит, будет ли воспитательная технология информативной или развивающей, традиционной или лично – ориентированной, продуктивной или малоэффективной. В основном эффективность воспитательной технологии зависит от того, насколько концептуально увязаны между собой цели и содержание деятельности.

Содержание воспитания включает в себя:

компоненты личного опыта, компоненты лично-ориентированного воспитания:

- аксиологический - изучение узловых событий в жизни ребенка;
- культурологический - педагогическая интерпретация его индивидуальных способностей;
- событийных особенностей;
- морально-этический - эмпатическое принятие ребенка таким, каков он есть;
- гражданский - совместное проектирование жизни;
- личный;
- индивидуально-творческий[3, с.25].

Я хочу остановиться на Технологии педагогической поддержки.

Сущность технологии:

Под педагогической поддержкой О.С. Газман понимал превентивную и оперативную помощь детям в решении их индивидуальных проблем, связанных с физическим и психическим здоровьем, социальным и экономическим положением, успешным продвижением в обучении, в принятии школьных правил; с эффективной деловой и межличностной коммуникацией; с жизненным, профессиональным, этическим выбором (самоопределением). То есть эта технология предполагает систему операций, рассчитанных на предупреждение «падения» ребенка с социальных высот.

Формы педагогической деятельности:

- защита
- помощь
- педагогическое сопровождение
- педагогическая поддержка

Механизм педагогической поддержки ребенка в решении жизненно важных проблем. Он складывается из взаимосвязанных действий школьника и педагога, выполняемых ими на следующих пяти этапах:

I этап (диагностический) - фиксация факта, сигнала проблемности, диагностика предполагаемой проблемы, установление контакта с ребенком, вербализация постановки проблемы (проговаривание ее самим школьником), совместная оценка проблемы с точки зрения значимости ее для ребенка;

II этап (поисковый) - организация совместно с ребенком поиска причин возникновения проблемы (трудности), взгляд на ситуацию со стороны (прием "глазами ребенка");

III этап (договорной) - проектирование действий педагога и ребенка (разделение функций и ответственности по решению проблемы), налаживание договорных отношений и заключение договора в любой форме;

IV этап (деятельностный) - действует сам ребенок и действует педагог (одобрение действий ребенка, стимулирование его инициативы и действий, координация деятельности специалистов в школе и за ее пределами, безотлагательная помощь школьнику);

V этап (рефлексивный) - совместное с ребенком обсуждение успехов и неудач предыдущих этапов деятельности, констатация факта разрешимости проблемы или переформулирование затруднения, осмысление ребенком и педагогом нового опыта жизнедеятельности[2, с.15].

Технологические профессиональные операции:

- инструментовка серьезного отношения педагога к работе школьника: «Нам предстоит интересная работа... Перед нами предстала проблема... Очень важно нам справиться с этой проблемой... Мы должны и можем преодолеть эту трудность...»
- выделение в содеянном позитивной стороны в ситуации удачи и неудачи ученика: «Не очень хорошо получилось...но вот эта доля работы – просто отлично... Замечательно...Особенно вот это...Хорошо, что получилось плохо, теперь ты понял и запомнил...»
- педагогическая помощь в деятельных усилиях ребенка, направленная на оснащение его умениями в организуемой деятельности и облегчающая операционную сторону умения: «Я покажу тебе, смотри, это просто... Давай попробуем вместе... Запомни, здесь главное - ...Теперь самостоятельно... Получилось! Попробуй еще...»
- Помощь педагога также выстраивается в ситуациях «нападения» на ребенка и возложение на него некоторой вины, но не как оправдание ребенка, а только лишь как

прояснение обстоятельств – именно они, обстоятельства, снимают вину с ребенка. Это выглядит примерно так: «При таких условиях человеку не всегда легко... Здесь бы даже взрослый не смог... Это часто случается, к сожалению... Мир полон противоречий, они иногда раздирают душу...».

Важное условие общим для всех технологий, концепций является – сохранение неизменного высокого уровня культуры организуемой совместной деятельности педагога с детьми.

Литература:

- 1.Федеральный закон от 29 декабря 2012 г. N 273-ФЗ "Об образовании в Российской Федерации" (с изменениями от 02.07.2021 N 351-ФЗ).
- 2.Указ Президента Российской Федерации от 29.10.2015 г. № 536
О создании Общероссийской общественно-государственной детско-юношеской организации «Российское движение школьников».
3. Брутова М.А., Буторина А.Н. Социальная педагогика: учеб.- метод. пособие / сост. М.А. Брутова, А.Н. Буторина; Сев.(Арктич.) федер. ун – т им. М.В. Ломоносова. – Архангельск: ИПЦ САФУ, 2013. – 76 с.
4. Михайлова Н.Н., Юсфин С.М. Педагогическая поддержка ребенка в образовании: учеб.пособие для студ. высш. учеб. заведений / Н.Н. Михайлова, С.М. Юсфин, Е.А.Александрова и др.– М.: Изд. центр МИРОС, 2001.- 208 с.
5. Степанов Е.Н., Лузина Л.М. Педагогу о современных подходах и концепциях воспитания / Е.Н. Степанов, Л.М. Лузина. – М.: ТЦ Сфера, 2013. – 160 с.

Лапина Елена Анатольевна,
преподаватель, ГБПОУ РМ «Саранский
государственный промышленно-экономический
колледж», г. Саранск

РОЛЬ КЛАССНОГО РУКОВОДИТЕЛЯ В РЕАЛИЗАЦИИ ПРОГРАММЫ ВОСПИТАНИЯ В ОБРАЗОВАТЕЛЬНЫХ ОРГАНИЗАЦИЯХ

Не смотря на кардинальную модернизацию системы образования, ориентацию на повышение качества знаний, формирование профессионального самосознания, основной целью образовательного процесса является воспитание обучающегося. И одну из главных ролей в этом процессе играет куратор (классный руководитель). Его функции не должны ограничиваться лишь оформлением учебной документации и контролем дисциплины. Адаптация, социализация, профессиональная ориентация обучающихся должны иметь в воспитательной работе куратора первоочередное значение.

Использование личностно-ориентированного подхода на занятиях привело педагогов к пониманию необходимости его применения в ходе подготовки и проведения классных часов и других воспитательных мероприятий.

Отличия традиционного классного часа от личностно-ориентированного заключаются в следующем:

- целевой компонент - целевые установки связаны, прежде всего, с развитием индивидуальности и субъектности обучающегося, проектированием и становлением уникального образа его жизнедеятельности, так как в традиционном классном часе осуществляется направленность на усвоение обучающимися принятых в обществе ценностей, норм отношений и образцов поведения, т.е. на формирование в личности обучающегося социально типичной манеры поведения;

- содержательный компонент – содержание личностно-ориентированного классного часа является личностно значимым. Оно включает материал, необходимый для самостроительства, самореализации и самоутверждения личности обучающегося. В определении темы и содержания классного часа наряду с педагогом субъектными полномочиями обладает большинство учащихся. При традиционном классном часе содержание составляет социально одобряемый опыт построения деятельности, общения и отношений. Оно регламентируется нормативно-программными документами. Субъектом определения темы и содержания классного часа является педагог, и лишь в редких случаях субъектную роль выполняют обучающиеся;

- организационно - деятельностный компонент - учащиеся являются полноправными организаторами классного часа, происходящей на нем совместной деятельности. Акцент делается на активном и заинтересованном участии каждого ребенка, актуализации его жизненного опыта, проявлении и развитии его индивидуальности. Педагог заботится о создании для детей и взрослых ситуаций выбора и успеха. Преобладают субъектные отношения, активные и интерактивные формы работы. При традиционной форме классного часа главным и часто единственным организатором совместной деятельности и общения выступает куратор. Взаимодействие участников классного часа строится на основе монолога, фронтальных и групповых форм работы, субъектно-объектных отношений между педагогом и другими членами классного сообщества. Совместная деятельность, как правило, жестко регламентируется и осуществляется в строгом соответствии с разработанным учителем планом классного часа;

- оценочно – аналитический компонент - в качестве критериев оценки результативности классного часа выступают проявление и обогащение жизненного опыта ребенка, индивидуально-личностное значение усваиваемой информации, влияние на развитие индивидуальности и творческих способностей учащихся, комфортность и активность их участия в классном часе. При анализе и оценке эффективности традиционного классного часа внимание обращается на объем, новизну и духовную

ценность передаваемой детям информации, культуру и оригинальность ее изложения, качество ее усвоения учащимися.

Алгоритм подготовки лично-ориентированного классного часа можно представить в виде цепочки последовательно выполняемых действий:

- составление куратором совместно с учащимися и их родителями тематики классных часов на новый учебный год; формирование творческих микрогрупп.
- уточнение темы лично-ориентированного классного часа, выбор цели, содержания, формы, даты и места проведения классного часа, разработка плана действий;
- индивидуальная и групповая деятельность по подготовке классного часа;
- координация куратором деятельности творческой микрогруппы по разработке сценарного плана классного часа;
- реализация содержательного компонента классного часа;
- рефлексия (совместный с учащимися анализ личностной значимости, новизны, оценка результативности классного часа).

Очень важно, чтобы еще при планировании воспитательной работы на новый учебный год классный руководитель предусмотрел включение в план воспитательной деятельности классных часов, непосредственно направленных на развитие субъектности, индивидуальности и креативности учащихся. При определении тематики куратор должен не только опираться на существующие в науке представления о типичных психолого-физиологических характеристиках личности ребенка, но и учитывать индивидуальные особенности своих воспитанников, в том числе уровень их личностного развития, потребности, интересы, ценностные ориентации. В определении тем классных часов должны принимать участие учащиеся и их родители. Очень важно выяснить их мнение о том, какие проблемы следует коллективно обсудить.

В процессе оценочно-аналитической деятельности целесообразно обратить внимание на такие моменты, как проявление и обогащение жизненного опыта детей, индивидуально-личностное значение усваиваемой информации, влияние на развитие индивидуальности и творческих способностей учащихся, комфортность и активность их участия в классном часе.

Заключительную часть классного часа необходимо использовать для анализа совместной деятельности и подведения ее итогов, для составления плана действий по решению обсужденных проблем, для определения индивидуальных и групповых заданий. В этой связи представляет интерес педагогический прием, используемый Заслуженным учителем России В.Н. Щербаковой. За 2—3 минуты до окончания классного часа она предлагает ученикам определить задание самому себе. Данный прием направлен на

получение эффекта последствия классного часа, на стимулирование индивидуальной деятельности детей по самообразованию и самовоспитанию.

Завершая описание аспектов подготовки и проведения личностно-ориентированного классного часа, следует особо подчеркнуть, что успешность проведения такого часа общения куратора со своими воспитанниками зависит не только от освоения педагогом технологии его организации, но и от того, насколько основополагающие идеи-принципы личностно-ориентированного подхода поняты и приняты педагогом, насколько они соответствуют его педагогическому кредо.

Личностно – ориентированный классный час нельзя проводить по указке «сверху». Он не может готовиться на основе «слепого» воплощения технологических инструкций. Для созидания личностно-ориентированного взаимодействия педагогу необходимо безгранично верить и доверять учащимся, видеть смысл педагогической деятельности не в формирующем воздействии на детей, а в стимулировании и поддержке их внутренних сил и стремлений к саморазвитию.

Мухадинов Владислав Рафаильевич,
ГБПОУ РМ «Саранский государственный
промышленно-экономический колледж»,
преподаватель, г. Саранск

ОСОБЕННОСТИ САМООЦЕНКИ ПОДРОСТКА В СТРУКТУРЕ НЕФОРМАЛЬНОЙ ГРУППЫ

В настоящее время исследования самооценки человека в процессе его жизнедеятельности имеют большое значение в психологической теории и практике. Актуальность изучения роли самооценки на становление личности подростка очевидна. Переходный возраст заметно отличается как от детства, так и от взрослости, имеется грань в этом отношении между подростком и юношей. Интерес к этим исследованиям на материале психологии развития быстро возрастает. Это обусловлено тем, что самооценка оказывает огромное влияние на формирование личности подростка, а значит и на его воспитание. Необходимо учесть, что подросток через несколько лет перейдет в период взрослости. Именно поэтому исследование особенностей самооценки в юности является на сегодняшний день актуальным. Кроме того, изучение самооценки подростков в неформальной среде помогает понять систему ценностей подростков и то, насколько успешно и каким образом проходит его социализация и адаптация к современному

непростому миру, ко взрослой и самостоятельной жизни. Наше исследование позволит в некоторой степени пополнить запас этих знаний.

Известно, что наряду с детскими общественными объединениями и организациями в нашем обществе функционируют и так называемые «неформальные группы».

Неформальная группа – группа, деятельность которой определяется, прежде всего, активностью ее членов, а не инструкциями каких-либо инстанций. Неформальные группы играют важную роль в жизни детей, подростков и молодежи, удовлетворяют их информационные, эмоциональные и социальные потребности: дают возможность узнать то, о чем не так просто поговорить со взрослыми, обеспечивают психологический комфорт, учат выполнению социальных ролей.

Для проведения исследования по выявлению особенностей самооценки подростков в неформальной группе нами были подобраны группы подростков:

- контрольная группа, в которую вошли подростки, в количестве 20 человек в возрасте 16 лет (10 мальчиков, 10 девочек), не считающие себя «неформалами» по результатам предварительной беседы с ними;

- опытная группа, в которую вошли подростки из неформальных групп в количестве 20 человек, возраст испытуемых этой группы сопоставим с возрастом испытуемых в контрольной группе (10 мальчиков, 10 девочек), эта группа состояла из подростков, состоящих в неформальной группе, объединенной по спортивным интересам (занятие экстремальными видами спорта).

Всем испытуемым были предъявлены следующие психодиагностические методики: методика самооценки личности (С.А. Будасси), методика ценностные ориентации Рокича и тест "Исследование тревожности" Спилбергера. Все исследования проводились с добровольным согласием подростков в дневное время. В некоторых случаях бланки для ответов выдавались на дом. Отмечались позитивное отношение и интерес респондентов к процедуре и результатам тестирования. В ходе проводимого исследования соблюдались условия его анонимности.

На основании анализа методики «Ценностные ориентации» Рокича, которая проводилась нами с целью изучить ценностно-мотивационной сферы подростка, а также определить содержательную сторону направленности личности, ее отношений к окружающему миру, к другим людям, к себе самой (самооценка), основу мировоззрения и ядро мотивации жизненной активности, были выявлены различия ценностей подростков, состоящих в неформальных группах и не состоящих в таких группах. Так, контрольной группой подростков среди списка терминальных ценностей выделяются наиболее часто

такие ценности как здоровье, материальная обеспеченность, счастливая семейная жизнь и любовь, среди инструментальных ценностей – воспитанность, аккуратность, ответственность и независимость. Анализ методик опытной группы дает иные результаты, так среди терминальных ценностей большинство ставит на первое место такие ценности как активная деятельностная жизнь, наличие друзей, свобода, творчество и любовь, среди инструментальных – независимость, смелость в отстаивании собственного мнения.

Тест «Исследование тревожности» Спилбергера проводился с целью выявления уровня тревожности в данный момент (реактивная тревожность, как состояние) и личностной тревожности (как устойчивая характеристика человека), а также с целью установить, существуют ли различия уровня тревожности в контрольной и опытной группах, то есть среди подростков в неформальных группах и вне их и влияние уровня тревожности на самооценку подростка. Измерение тревожности как свойства личности особенно важно, так как это свойство во многом обуславливает поведение субъекта, его отношения к окружающим и самому себе. Анализ полученных данных свидетельствует о том, что в среде неформальных сообществ, подросток обладает повышенной личностной и ситуативной тревожностью в сравнении с подростками, которые не входят в неформальные группы.

Методика С.А. Будасси позволила провести количественное исследование самооценки личности подростков в опытной и контрольной группах. Анализ данных свидетельствует о том, что подростки неформальных групп обладают завышенной самооценкой чаще, чем подростки контрольной группы, не входящие в неформальные группы. Эти результаты подтверждают данные, полученные при помощи методики на выявление уровня эгоцентризма.

Результаты исследования, полученные нами при изучении качественных и количественных показателей самооценки, позволили сделать следующие выводы.

1. Неформальные объединения и движения молодежи выполняют определенные функции, одной из которых является возможность самореализации подростков, то есть субъективного воплощения, группа становится инструментом для достижения сознательных или несознательных результатов, творческой деятельности— это и есть мотивы вступления подростка в неформальную группу.

2. Подростки из неформальных групп имеют завышенную самооценку в три раза чаще (60%), чем подростки, не входящие в эти группы (20%);

3. Уровень тревожности как личностной, так и ситуативной, также был повышен в группе подростков из неформальных групп, по сравнению с контрольной группой, включающей подростков, не входящих в неформальные группы, что подтверждается

определением статистической достоверности и характером распределения уровня тревожности внутри групп; так уровень личностной тревожности подростка в неформальной группе составил 60%, в контрольной группе 30%, а уровень ситуативной тревожности в опытной группе -55%, в контрольной -35%;

4. Подростки контрольной группы среди списка терминальных ценностей выделяют наиболее часто такие ценности как здоровье, материальная обеспеченность, счастливая семейная жизнь и любовь, среди инструментальных ценностей – воспитанность, аккуратность, ответственность и независимость, а подростки из неформальных групп (опытная группа) среди терминальных ценностей выделяет такие ценности как активная деятельностная жизнь, наличие друзей, свобода, творчество и любовь, среди инструментальных – независимость, смелость в отстаивании собственного мнения.

Подросток хочет свободы, общения и самореализации— неформальное сообщество дает ему это. То есть неформальные группы формируются на основании мотивов самих подростков и служат одним из средств социализации и самораскрытия подростка в современном мире.

Самооценка подростка в структуре неформальной группы, как мы видим из проведенных исследований, завышена, и почти всегда сопровождается высокой тревожностью, желанием быть другим, лучше, соответствовать группе и даже превосходить ее запросы. Исследование особенностей самооценки в подростковом возрасте является на сегодняшний день наиболее актуальным. Кроме того, изучение самооценки подростков в неформальной среде помогает понять систему ценностей подростков и то, насколько успешно и каким образом проходит его социализация и адаптация к современному непростому миру, ко взрослой и самостоятельной жизни.

Наше исследование не является исчерпывающим и позволяет продолжить научный поиск по выявлению психологических особенностей подростков в неформальной группе. Полученный материал имеет как теоретическую обобщающую значимость, так и практическую и может быть использован в работе психологов и педагогов с детьми данной возрастной группы, позволяет сделать процесс воспитания более эффективным.

Электронное обучение и дистанционные образовательные технологии как фактор развития системы социального партнерства

Касаткина Ольга Николаевна,
ГБПОУ ВО «Бутурлиновский механико-технологический колледж», преподаватель,
г. Бутурлиновка

ДИСТАНЦИОННАЯ ФОРМА ОБУЧЕНИЯ: ПРОБЛЕМЫ И ПУТИ РЕШЕНИЯ

Проблема дистанционного обучения особенно остро встала в конце 2019-2020 учебного года в связи с пандемией в нашей стране. Как решить эту проблему безболезненно и для педагогов, и для обучающихся?

Дистанционное обучение – это общение между преподавателями и студентами на расстоянии, которое реализуется средствами Интернет-технологий. Этот вид обучения сохраняет компоненты, которые соответствуют обычному учебному процессу: цели, содержание, организационные формы и средства обучения. Считаю, что данная форма обучения базируется на социальном партнерстве. Социальное партнёрство - система институтов и механизмов согласования интересов участников любого процесса, основанная на равном сотрудничестве¹.

Преподаватели нашего колледжа, оказавшись «один на один» с дистанционным обучением студентов, активно внедрили в свою деятельность такие формы и методы, чтобы этот вид обучения был доступным всем обучающимся вне зависимости от их места жительства и помог преподавателю сохранить уровень освоения учебной программы.

Но как вести занятие, когда под рукой нет привычной доски и мела, а со студентом нельзя поговорить тет-а-тет? Преподаватели отправляли обучающимся ссылки на видеоуроки для изучения новой темы, обменивались полезной информацией через социальную сеть ВКонтакте. Но, к сожалению, не каждый студент способен самостоятельно изучить новую тему без помощи преподавателя. Поэтому встал ряд вопросов о проведении онлайн-уроков, о том, как всех одновременно собрать у монитора компьютера, как нагляднее и доступнее преподнести материал, как подключиться отдельным студентам, проживающим в местности, где слабый сигнал Всемирной паутины?

¹ Скачкова Г. С. Социальное партнёрство / председ. Ю. С. Осипов и др. — Большая Российская Энциклопедия (в 35 т.). — Москва: Научное издательство «Большая российская энциклопедия», 2016. — Т. 31. Социальное партнерство - Телевидение. — С. 5. — 766 с. — 35 000 экз. — ISBN 978-5-85270-368-2.

Для успешного освоения программы и оценивания уровня изученного материала, преподаватели и студенты общеобразовательного цикла стали активными пользователями электронной платформы ЦОПП (Центр опережающей профессиональной подготовки). Дана платформа охватывает широкий спектр деятельности и преподавателей, и студентов, дает возможность своевременного выполнения всех заданий, а также их незамедлительной проверки и оценки. При проведении урока на платформе ЦОПП можно использовать фрагменты видеоурока, показать презентацию. Важно, чтобы обучающиеся не чувствовали существенной разницы между онлайн-обучением и традиционным уроком. В связи с этим перед преподавателями стоит задача со «*»: нужно подобрать такие задания, продемонстрировать лекционные и видеоматериалы, чтобы вызвать у студентов неподдельный интерес к изучению той или иной темы.

При дистанционном обучении возникла еще одна проблема – повсеместное списывание из решебников и друг у друга, не прикладывалось никаких усилий для выполнения заданий. Преподаватели, используя опыт коллег, выполняли следующий порядок работы:

1. Составление заданий самим преподавателем, а не из учебника.
2. Выдача заданий по вариантам.
3. Создание индивидуальных проверочных работ и т.д.

При дистанционной форме обучения очень важна обратная связь. Основным источником является платформа ЦОПП, но многие преподаватели, идя навстречу студентам, используют в своей работе и сервисы электронной почты, и социальные сети Viber, WhatsApp, VK, что позволяет тесно поддерживать учебную деятельность с каждым студентом.

При проведении уроков в дистанционном формате, как и на традиционных уроках необходимо применять здоровьесберегающие технологии. Нужно правильно строить урок, где была бы смена видов деятельности, присутствовал доброжелательный тон, чтобы не было эмоционального и физического перенапряжения, отводить время на проведение физкультминуток для снятия напряжения с глаз и общеукрепляющих упражнений.

Дистанционное обучение – сложный процесс, так как необходимо и преподавателям, и студентам, и родителям осваивать технологии работы с образовательными платформами, новые формы взаимодействия. Качество и эффективность данной формы образования напрямую зависит от преподавателей, ведущих занятия путем сетевого взаимодействия. Это должны быть педагоги-универсалы, которые владеют новейшими педагогическими приемами, владеют инновациями в

области информационных технологий, подготовлены для работы в уникальной информационной среде.

Конечно же, живое общение в аудитории не заменит обучение на расстоянии, но в случае необходимости нужно находить беспроблемный выход для всех участников инновационного образовательного процесса.

Литература:

1. Голованова, Ю. В. Проблемы и пути решения дистанционной формы обучения / Ю. В. Голованова. - Текст: непосредственный // Актуальные задачи педагогики: материалы VI Междунар. науч. конф. (г. Чита, январь 2015 г.). - Чита: Издательство Молодой ученый, 2015. - С. 163-167. - URL: <https://moluch.ru/conf/ped/archive/146/7048/> (дата обращения: 18.11.2020).
2. Никуличева Наталия. Дистанционное обучение в образовании: организация и реализация / Наталия Никуличева. - М.: LAP Lambert Academic Publishing, 2019. - 220 с.

Дистанционные образовательные технологии в образовательной среде

Ивлева Ольга Николаевна,
ГБПОУ РМ «Саранский строительный техникум», преподаватель, г. Саранск

ДИСТАНЦИОННЫЕ ОБРАЗОВАТЕЛЬНЫЕ ТЕХНОЛОГИИ В ПРОФЕССИОНАЛЬНОМ ОБРАЗОВАНИИ

В нашу жизнь, в том числе, и в учебный процесс активно внедряется дистанционное обучение, дистанционные образовательные технологии и электронное обучение.

Попробуем разобраться, каким образом внедрение дистанционного обучения может изменить качество учебного процесса или, напротив, помешать, сделать его сложнее.

Реализацию образовательных программ с применением электронного обучения и дистанционных образовательных технологий сегодня регулирует Федеральный закон от 29 декабря 2012 г. № 273-ФЗ «Об образовании в Российской Федерации» и Приказ Минобрнауки России от 9 января 2014 г. № 2 «Об утверждении порядка применения организациями, осуществляющими образовательную деятельность, электронного обучения, дистанционных образовательных технологий при реализации образовательных программ».

Под дистанционным обучением понимается педагогическая деятельность, в рамках которой организовывается интерактивное взаимодействие как между обучающим и обучаемым (обучающимся) или обучаемыми (обучающимися), так и между ними и интерактивным источником информационного ресурса (например, web-сайта или web-страницы), отражающее все присущие учебному процессу компоненты (цели, содержание, методы, организационные формы, средства обучения), осуществляемое в условиях реализации возможностей информационных и коммуникационных технологий.

На сегодня все существующие формы получения образования (очная, заочная, очно-заочная, самообразование) могут реализовываться с использованием дистанционного обучения.

Наблюдается увеличение спроса на дистанционное обучение со стороны обучающихся, не имеющих возможности посещать образовательное учреждение (обучающиеся с ОВЗ, спортсмены и т. д.). Также существует рост спроса на дистанционное обучение со стороны педагогов, желающих преподавать дистанционно

(находящиеся в декретном отпуске, имеющие маленьких детей, работающие в нескольких местах, лица с ОВЗ и т. д.).

Инновации в области дистанционного обучения свидетельствуют о возможности решить с помощью него ряд проблем, которые стоят перед родителями, педагогами, руководителями. Дистанционный учебный процесс предусматривает со стороны преподавателя проведение систематических занятий с обучаемым, методически грамотное использование разработанного контента для дистанционного обучения, средств коммуникаций и образовательных ресурсов сети Интернет, а также осуществление технической поддержки учебного процесса. Технические решения для дистанционного обучения сегодня разнообразны и позволяют решить практически все организационные вопросы. Положительной стороной качественного дистанционного обучения для обучающегося является, несомненно, индивидуальное обучение, гибкий график учебы, интерактивное взаимодействие с обучающей средой. Для преподавателя подготовка своего дистанционного курса дает повод собрать и систематизировать учебный материал из всех источников, повысить компьютерную грамотность, совершенствовать навык излагать материал кратко, емко, логично. Проведение дистанционного курса позволяет преподавателю создать себе гибкий график работы, выбрать удобную модель дистанционного обучения, динамично обновлять курс.

Однако при всем позитиве и выгоде дистанционного обучения следует помнить о другой стороне медали – тех «подводных камнях», которые ожидают участников образовательного процесса в дистанционном формате. Серьезной проблемой является психологическая адаптация к подобной форме обучения при отсутствии личного контакта обучающегося с педагогом, а также отсутствие навыков самоорганизации. Среди минусов дистанционного обучения стоит отметить ухудшение устной речи у обучающегося и снижение коммуникационной культуры в развитии личности.

Среди проблем при организации данного вида обучения стоит отметить побочные эффекты, затрудняющие работу. Процесс дистанционного обучения зависит от качества интернет-канала, и если у обучающихся нет технической возможности (высокоскоростного интернета, ноутбука или стационарного компьютера), то весь процесс обучения сводится к нулю. Также стоит сказать о медицинских проблемах при сидячей работе за компьютером, когда страдает позвоночник, зрение, воспаляются суставы рук. От длительной работы с монитором компьютера или планшета наступает быстрое переутомление, головная боль, может появиться боль и сухость в глазах.

Несомненно, каждый участник дистанционного образовательного процесса должен привыкнуть к новым условиям работы. В виртуальной среде традиционные

требования к преподавателю значительно трансформируются. При обучении в сети Интернет может ослабиться воспитательная функция преподавателя. Перед дистанционным преподавателем стоит ряд педагогических задач: обучить учащихся преодолению информационных барьеров; обучить сетевой этикету; повысить мотивацию обучаемых; создать благоприятный психологический климат и комфортные условия обучения.

Таким образом, внедрение дистанционного обучения в образовательную организацию – процесс длительный и сложный. На начальном этапе немаловажно изучить обстановку в учебном заведении, технические возможности каждой стороны, участвующей в образовательном процессе, имеющиеся методические разработки, составить правильную стратегию действий.

Литература:

1. Авдеева С.М., Босова Л.Л., Заичкина О.И., Никуличева Н.В., Старовойтова О.Р., Хапаева С.С. Информационные технологии для развития школьных библиотек: метод. рекомендации. – М.: Федеральный институт развития образования, 2015. – 139 с.
2. Андреев А.А. Обучение в сети Интернет (как учатся и преподают в Интернете). – Saarbrücken, Germany: LAP Lambert Academic Publishing, 2010. – 91 с.
3. Дьякова О.И. О внедрении дистанционного обучения: открытое письмо директору колледжа // Ученые записки ИСГЗ. – Казань: Институт социальных и гуманитарных знаний, 2016. – № 2. – С. 18–22.

Кулагина Татьяна Александровна,
ГБПОУ РМ «Саранский электромеханический
колледж», преподаватель, г.Саранск

ОСОБЕННОСТИ ДИСТАНЦИОННОГО ОБУЧЕНИЯ

Под дистанционными образовательными технологиями понимаются образовательные технологии, реализуемые в основном с применением информационно-телекоммуникационных сетей при опосредованном (на расстоянии) взаимодействии обучающихся и педагогических работников.[1]

Опыт удаленной работы появился в связи с обстановкой по Covid19 в марте 2020, с применением системы управления курсами, также известная как система управления обучением или виртуальная обучающая среда. Является аббревиатурой от Modular Object-Oriented Dynamic Learning Environment – Moodle, оно представляет собой свободное веб-приложение, предоставляющее возможность создавать сайты для онлайн-обучения. Первоначально преподаватели прошли обучение для дальнейшей работы в системе, она позволяет вести курсы по профессиональным модулям и общеобразовательным предметам. Доступ к дистанционному обучению возможен на сайте колледжа <http://www.sem13.ru>.



Рис.1

На Рис.1 страница личного кабинета преподавателя, где видны все курсы по специальности Гостиничное дело[3]. Студенты могут записаться на курс к преподавателю самостоятельно, узнав кодовое слово.

В каждом курсе есть возможность предоставить учебный материал в виде лекции, семинара, обозначить контрольные точки и задать период выполнения того или иного задания Рис.2.

Основными характеристиками дистанционного образования для студентов в этом случае, выступают [2]:

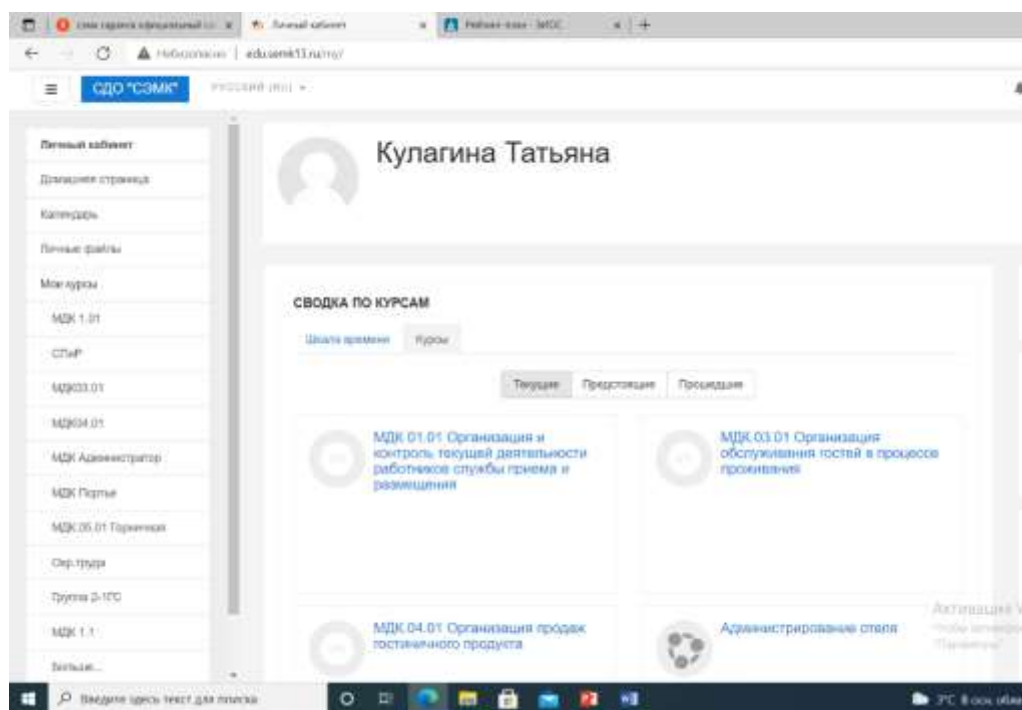
1. Детальное планирование деятельности обучаемого (постановка задач, целей, разработка учебных материалов).
2. Интерактивность (между обучаемым и преподавателем, между обучаемым и учебным материалом, групповое обучение).
3. Мотивация (организация самостоятельной познавательной деятельности обучающихся).
4. Модульная структура дистанционного образования (обучаемый должен иметь возможность четко осознавать свое продвижение от модуля к модулю). Рациональное сочетание традиционных форм обучения с новыми формами – дистанционное обучение, значительно повышает эффективность, мобильность и качество образовательного процесса.



Рис.2

Недостатки дистанционного обучения, следующие:

1. Недостаточно тесное общение преподавателя с обучающимися.
2. Сильная зависимость качества дистанционного обучения от технической оснащённости оборудования.
3. Отсутствие должного внимания к вопросам информационной безопасности.
4. Субъективное ощущение обучающимися перегруженности информацией.

Заключительной задачей преподавателя является контроль знаний, умений и навыков обучающихся. Эта задача решается в дистанционном обучении при разработке тестовых заданий текущего и итогового контроля.

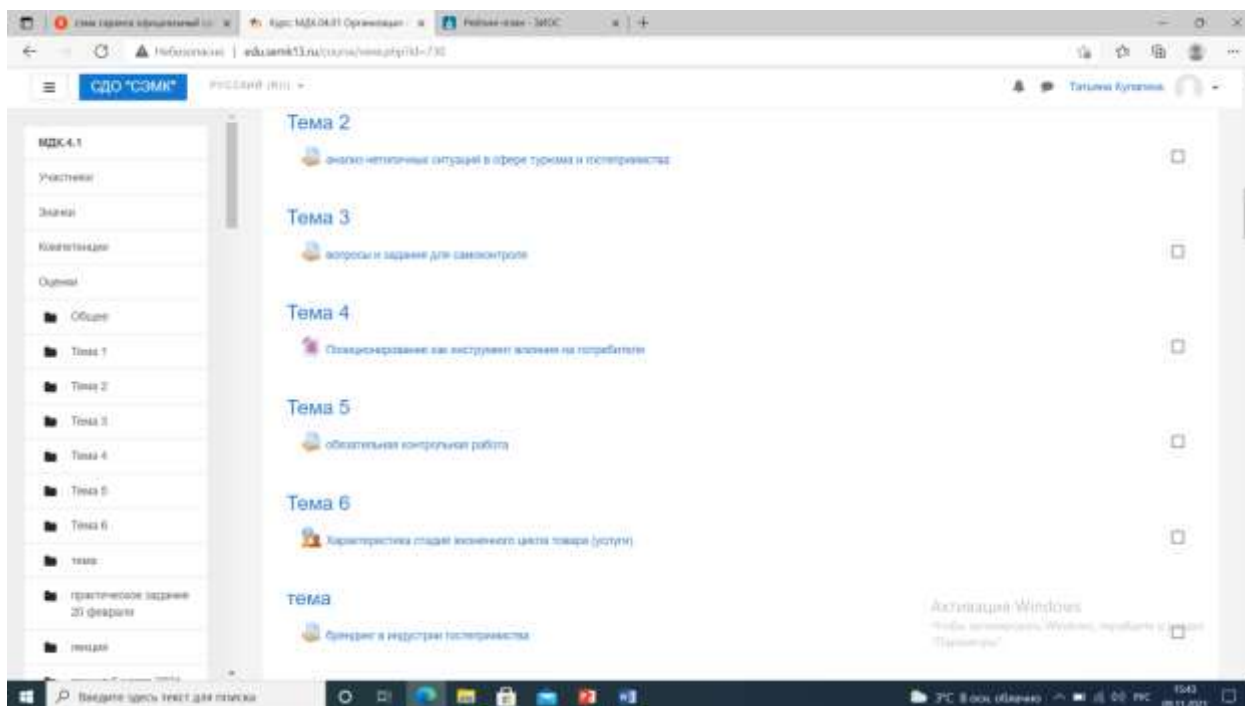
Литература:

1. Закон Российской Федерации «Об образовании» от 28.02.2012 №11-ФЗ
2. Минпросвещения России (edu.gov.ru)
3. URL:<http://www.sem13.ru>.

**Лабодина Светлана Викторовна,
Курсакова Светлана Николаевна,
ГАПОУ СО «Балашовский техникум механизации
сельского хозяйства», преподаватели, г.Балашов**

MOODLE КАК РЕШЕНИЕ ПРОБЛЕМЫ ОРГАНИЗАЦИИ ДИСТАНЦИОННОГО ОБУЧЕНИЯ



В настоящее время дистанционное обучение – очень распространенное явление в образовательных учреждениях. Организовывается оно при удаленном обучении на разных образовательных программах при очном и заочном обучении. В 2020 году во время пандемии все перешли на дистанционное обучение, все преподаватели и студенты нашего техникума научились пользоваться системой Moodle.



Так выглядит панель управления в Moodle

Moodle (модульная объектно-ориентированная динамическая учебная среда) — это свободная система управления обучением, ориентированная прежде всего на организацию взаимодействия между преподавателем и обучающимися, хотя подходит и для организации традиционных дистанционных курсов, а также поддержки очного обучения.

История Moodle начинается с 1999 года, когда Мартин Дугиамас – студент австралийского Университета Кертин – разработал прототип своей системы дистанционного обучения. Это был переломный момент истории, когда обучение активно переходило в Интернет, поэтому после того, как Мартин защитил ученую степень, он не

прекратил свои разработки. Уже в 2002 году мир познакомился с первой стабильной версией Moodle.

Первые версии Moodle устанавливались на сервер пользователя, настраивались техническим специалистом и давали доступ пользователям по всему миру, если сервер имел подключение к Интернету. С развитием информационных технологий Moodle получил облачную версию, которая дает еще больше свободы владельцу и пользователям.

На данный момент Moodle полностью переведена на 13 языков, распространяется на различных тарифах, среди которых есть и бесплатная версия. Кроме этого, за 20 лет вокруг этой системы собралось гигантское сообщество пользователей, которые обмениваются знаниями и опытом, создают плагины, дающие дополнительные функции и возможности, оказывают поддержку.

Используя Moodle, преподаватель может создавать курсы, наполняя их содержимым в виде текстов, вспомогательных файлов, презентаций, опросников, тестовых заданий, инструкционных карт для выполнения практических работ и т.п. Для использования Moodle достаточно иметь любой web-браузер, что делает использование этой учебной среды удобной как для преподавателя, так и для обучающихся. По результатам выполнения обучающимися заданий, преподаватель может оценивать ответы и давать комментарии. Таким образом Moodle является и центром создания учебного материала и обеспечения интерактивного взаимодействия между участниками учебного процесса.

В процессе работы нами использовалась тематическая структура курсов «История», «Экология» Материалы данных курсов были поделены на темы. По каждой теме в электронный курс были добавлены следующие учебные материалы такие как: лекция, творческие задания в виде тестирования, проблемные ситуации, синквейны, сочинения-рассуждения, эссе, презентации. Темы программы, предназначенные для выполнения практических работ, содержали задания практического характера с подробными методическими рекомендациями по их выполнению. Редактирование содержания курса проводилось в процессе обучения. Для каждого электронного курса существует удобная страница просмотра последних изменений.

Таким образом, LMS Moodle дает возможность для представления учебно-методических материалов курсов «История», «Экология» в целях проведения теоретических и практических занятий, организации учебной деятельности обучающихся как индивидуальной, так и групповой.



Преподаватель добавляет списки учебных групп, получает сводную информацию о работе каждого студента. С помощью встроенного календаря студенты определяют даты начала и окончания курса, сдачи определенных заданий, сроки тестирования.

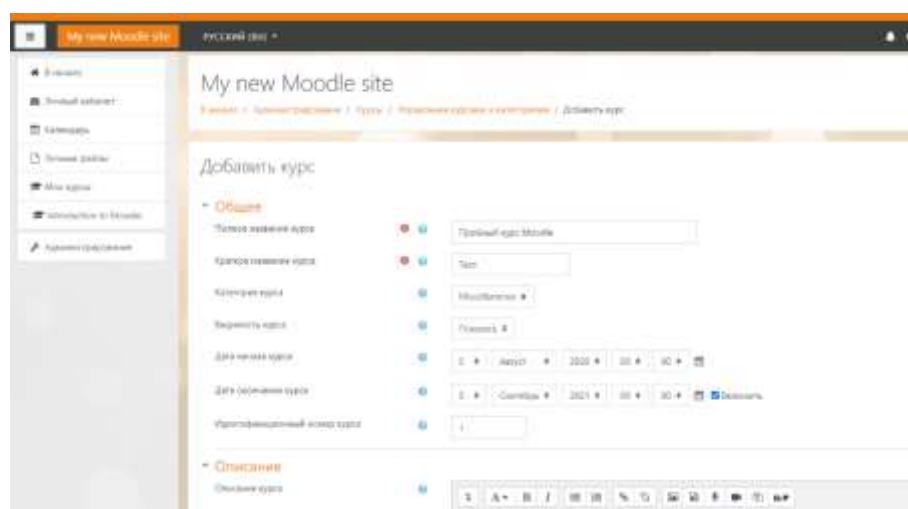

Формасоздания курса Moodle

Система управления обучением Moodle обладает большим набором средств коммуникации. Это не только электронная почта и обмен вложенными файлами с преподавателем, но и форум (чат, обмен личными сообщениями, ведение блогов).

Moodle имеет не только многофункциональный тестовый модуль, но и предоставляет возможность оценивания работы обучающихся в таких элементах курса как Задание, Форум, Wiki, Глоссарий и т.д., оценивание выполненных работ было проведено по произвольным, созданным преподавателем шкалам. Все оценки обучающиеся могут увидеть на странице оценок курса, которая имеет множество настроек по виду отображения. В Moodle можно загрузить уроки с материалом, представленным в различных форматах. Он поддерживает текстовые расширения вплоть до PDF и таблиц Excel, изображения, презентации, аудио- и видео лекции. Также можно подключить функцию проведения вебинара.



Страница добавления плагинов Moodle

Система дистанционного обучения Moodle предоставляет возможность преподавателю обмениваться сообщениями с обучающимися по ряду вопросов курса.

Для организации общения в системе дистанционного обучения Moodle у каждого преподавателя сформирован собственный список собеседников. Найденного человека соответственно можно добавить в список собеседников. Возможен также поиск по текстовым сообщениям.

Преимуществом курсов, созданных в Moodle, является наличие реального образовательного процесса «не выходя из дома» – при наличии выхода в Internet. Обучение студентов не требует специальных знаний. Среда обучения загружается в обычном web-браузере и позволяет работать без установки дополнительных программ, Moodle распространяется в открытом исходном коде, что позволяет адаптировать ее под специфику задач, которые должны быть решены с ее помощью.

Система Moodle обладает рядом функциональных возможностей, облегчающих работу пользователю:

- допускается несколько способов регистрации пользователей: саморегистрация, ручная регистрация администратором, использование LDAP и т.д.

- система дистанционного обучения Moodle обеспечивает возможность автоматического напоминания паролей пользователям (пароль направляется пользователю посредством электронной почты);

- в рамках системы дистанционного обучения Moodle реализованы все необходимые механизмы защиты от несанкционированного доступа;

- информация о слушателях хранится в профайлах. Слушатели могут наполнять свой профайл информацией по своему усмотрению;

- для назначения слушателям курсов в системе дистанционного обучения Moodle используется широкий диапазон инструментов: ключ назначения дистанционного курса, ручное назначение, и т.д.;

-для управления правами пользователей в системе дистанционного обучения Moodle используются роли;

-права пользователей могут назначаться на различные объекты, например, на дистанционные курсы.

Одной из первых проблем, с которой могут столкнуться желающие организовать электронное обучение, является решение технических вопросов, связанных с этой системой.

Это объясняется, в первую очередь, отсутствием доступных и грамотно составленных инструкций и рекомендации по работе с системой на русском языке. А также очень широко распространенным мнением, что Moodle— это очень сложно и доступно лишь специалистам с IT-образованием.

На самом деле Moodle может успешно применяться для дистанционного обучения и поддержки очного образования практически любым педагогом, обладающим базовыми навыками работы на компьютере.

Литература:

1. Анисимов А.М. Работа в системе дистанционного обучения Moodle [Текст] : учебное пособие/ А.М. Анисимов. – 2-е изд., испр. и дополн. Харьков, ХНАГХ, 2013. – 292 с.
2. Пугачев А. С. Дистанционное обучение – способ получения образования [Текст] / А.С. Пугачев // Молодой ученый. – 2013. – №8. — С. 367-369.
3. Сулейманов Р.Р., Шарафутдинов А.Г. Инновационные технологии обучения в экономике [Текст] / Р.Р. Сулейманов, А.Г. Шарафутдинов // Актуальные вопросы экономико-статистического исследования и информационных технологий : сборник научных статей: посвящается 40-летию создания кафедры «Статистики и информационных систем в экономике». МСХ РФ, Башкирский государственный аграрный университет. – Уфа, 2011. – С. 340-342.
4. Шарафутдинов А.Г. Реформирование как основа становления сельского хозяйства [Текст] / А. Г. Шарафутдинов // Состояние и перспективы увеличения производства высококачественной продукции сельского хозяйства : материалы IV Всероссийской научно-практической конференции. – 2015. – С. 171-172.

Горбунова Ольга Сергеевна,
ГБПОУ СК «Буденновский медицинский колледж», преподаватель, г. Буденновск

ПРИМЕНЕНИЕ ДИСТАНЦИОННЫХ ТЕХНОЛОГИЙ В ОБРАЗОВАТЕЛЬНОМ ПРОЦЕССЕ ПРИ РЕАЛИЗАЦИИ ПРОГРАММ СПО

Использование дистанционных образовательных технологий для развития системы среднего профессионального обучения является одним из важнейших стратегических направлений в области повышения качества образования. Федеральный закон Российской Федерации «Об образовании в Российской Федерации» понятие «обучение» трактует как «целенаправленный процесс организации деятельности обучающихся по овладению знаниями, умениями, навыками и компетенцией,

приобретению опыта деятельности, развитию способностей, приобретению опыта применения знаний в повседневной жизни и формированию у обучающихся мотивации получения образования в течение всей жизни» [1], т.е. под обучением понимается взаимодействие педагога и обучающегося, в процессе которого не только происходит развитие последнего и усвоение им определенных знаний, но и превращение этих знаний в жизненно необходимые, в условиях актуальной для него деятельности.

Внедрение в систему среднего профессионального обучения дистанционных образовательных технологий позволяет приобретать студентам не только ИКТ компетентность: умение использовать информационные ресурсы сети Интернет в профессиональной деятельности, осуществлять поиск, анализ и оценку информации, но и сформировать у них умение критически мыслить, принимать взвешенные, обоснованные решения, сформировать навыки профессионального общения.

Под дистанционными образовательными технологиями понимаются образовательные технологии, реализуемые в основном с применением информационно-телекоммуникационных сетей при взаимодействии на расстоянии обучающихся и педагогических работников. **Виды дистанционных технологий:**

1. Кейс-технология. Кейс-технология основывается на использовании наборов (кейсов) текстовых, аудиовизуальных и мультимедийных учебно-методических материалов и их рассылке для самостоятельного изучения учащимся при организации регулярных консультаций у преподавателей-тьюторов.

2. ТВ-технология. ТВ-технология базируется на использовании систем телевидения для доставки учащихся учебно-методических материалов и организации регулярных консультаций у преподавателей-тьюторов.

3. Сетевые технологии. Сетевые технологии, использующие телекоммуникационные сети для обеспечения учащихся учебно-методическим материалом и взаимодействия с различной степенью интерактивности между преподавателем и учащимся. Сетевые технологии подразделяются на *асинхронные и синхронные*. [2, 137 с.]

Модель организации обучения с использованием дистанционных технологий рассчитана:

- на учащихся, желающих приобрести новые знания, увлеченных конкретным предметом, участников олимпиад и конкурсов;
- на учащихся, испытывающих затруднения при обучении;
- на тех, кто не имеет возможности получить образовательные услуги на занятии (отсутствующие по причине болезни);

- для работы при форс-мажорных обстоятельствах (отмена занятий по причине погодных условий, карантина и т.д.)

Реализация образовательных программ с применением элементов электронного обучения и дистанционных образовательных технологий осуществляется в соответствии с Федеральным законом РФ «Об образовании в РФ» (Ред.30.08.2018 Статья 16) и Приказом Министерства образования и науки РФ от 23 августа 2017 г. N 816 «Об утверждении Порядка применения организациями, осуществляющими образовательную деятельность, электронного обучения, дистанционных образовательных технологий при реализации образовательных программ». [3]

Использование дистанционных образовательных технологий и электронного обучения способствует решению следующих задач:

- создание условий для реализации индивидуальной образовательной траектории и персонализации обучения;
- повышение качества обучения за счет применения средств современных информационных и коммуникационных технологий;
- открытый доступ к информационным ресурсам, необходимым для обеспечения образовательного процесса в любое удобное для обучающегося время;
- создание единой образовательной среды;
- повышение эффективности образовательной деятельности, интенсификации самостоятельной работы обучающихся;
- повышение эффективности организации образовательного процесса. [4,17 с.]

Основные **особенности применения** дистанционных образовательных технологий в образовательном процессе при реализации программ СПО:

- доступность предоставления обучающимся возможности освоения образовательной программы непосредственно по месту жительства или временного пребывания в условиях ограничения (пандемии);
- персонализация условий (педагогических, организационных и технических) для реализации индивидуальной образовательной траектории обучающегося;
- интерактивность, реализация возможности постоянных контактов всех участников образовательного процесса с помощью информационно-образовательной среды;
- адаптивность, позволяющая использовать учебные материалы нового поколения, содержащие цифровые образовательные ресурсы в конкретных условиях образовательного процесса, что способствует сочетанию разных дидактических

моделей проведения учебных занятий с применением дистанционных образовательных технологий и сетевых средств обучения;

- гибкость, позволяющая участникам образовательного процесса работать в необходимом для них темпе и в удобное для себя время;

- оперативность и объективность оценивания учебных достижений обучающихся.

Основные **направления применения** и дистанционных образовательных технологий в реализации программ СПО:

- обеспечение возможности эффективной подготовки к текущему контролю успеваемости и промежуточной аттестации;

- обеспечение исследовательской и проектной деятельности обучающихся;

- обеспечение подготовки и участия обучающихся в дистанционных конференциях, олимпиадах, конкурсах.

Учебный процесс при дистанционном обучении включает в себя все основные формы традиционной организации учебного процесса (лекционно-семинарские и классно-урочные): лекции, семинарские и практические занятия, консультации, систему контроля, исследовательскую и самостоятельную работу студентов. Все эти формы организации учебного процесса позволяют осуществить на практике гибкое сочетание самостоятельной познавательной деятельности студентов с различными источниками информации, оперативного и систематического взаимодействия с ведущим преподавателем курса или тьютором и групповую работу студентов.

Дистанционное обучение, осуществляемое с помощью компьютерных телекоммуникаций, имеет следующие виды занятий.

Чат-занятия – учебные занятия, осуществляемые с использованием чат-технологий. Чат-занятия проводятся синхронно, то есть все участники имеют одновременный доступ к чату.

Веб-занятия – дистанционные уроки, конференции, семинары, деловые игры, лабораторные работы, практикумы и другие формы учебных занятий, проводимых с помощью средств телекоммуникаций и других возможностей Интернет. Для веб-занятий используются специализированные образовательные веб-форумы – форма работы пользователей по определённой теме или проблеме с помощью записей, оставляемых на одном из сайтов с установленной на нем соответствующей программой. От чат-занятий веб-форумы отличаются возможностью более длительной работы и асинхронным характером взаимодействия студентов и педагогов.

Телеконференции – проводятся, как правило, на основе списков рассылки с использованием электронной почты. [5, 276 с.]

В процессе преподавания возможно использование следующих цифровых инструментов, которые представлены в таблице:

Цифровые технологии	Педагогические задачи, решаемые на основе цифровой технологии
PowerPoint	Для проведения занятий используются презентации
Видеофильм	Применяется как иллюстративный материал при изучении тем - на платформе YouTube
Электронная почта	Сетевой ресурс, используемый для коммуникации с обучающимися. Кроме того, применяется для осуществления контроля учебного процесса (переписка: ответы на текущие вопросы, проверка домашних заданий обучающихся)
Скайп	Необходимое консультирование по желанию обучающегося в преддверии сдачи экзамена по дисциплине
Поисковый Яндекс/Google	Помогает организовать самостоятельную работу обучающихся при подготовке к занятиям, обеспечивая им доступ к информационным веб-ресурсам по изучаемым темам. Также рекомендуется в качестве учебной платформы «перевернутого» обучения (дополнительный источник информации для осмысления изложенных на лекциях аспектов литературного развития обучающихся)
Файлообменник (Яндексдиск)	Используется для обмена файлами разных форматов (текстами, презентациями) между преподавателем и обучающимися (как резервный канал связи при возникновении проблем на платформе системы дистанционного обучения (СДО) Moodle)
Мобильное приложение	Используется приложение WhatsApp, которое позволяет поддерживать коммуникацию с обучающимися как на занятиях (можно отправлять интересный контент), так и вне их (решать возникающие проблемы, в основном организационного характера)
Социальная сеть	Используется «Facebook» для коммуникации с обучающимися
Технологии электронной идентификации личности	Используется в процессе проведения экзамена в онлайн-режиме

Интернет вещей	Используются электронная доска для презентаций; мобильные телефоны обеспечивают интернет-доступ в систему СДО Moodle, Teams, WhatsApp и других сервисов
----------------	---------------------------------------------------------------------------------------------------------------------------------------------------------

В работе обучающимися могут быть использованы сервисы Google. К примеру, можно привести GoogleTranslate, который одновременно является и сервисом для перевода текста и словарём синонимов. В учебном процессе можно использовать Google Формы. Пустые формы используются для составления тематических тестов и опросников (например, в начале и в конце изучения дисциплины может быть осуществлен сбор данных). Открытый доступ к документу позволяет осуществлять совместное редактирование документа: над одним файлом может работать несколько человек одновременно. Изменения в документе сохраняются по умолчанию, что исключает беспокойство в отношении сохранения изменений. По ссылке же может быть организован доступ к учебным материалам. Если создать папку и отправить ссылку обучающимся, то в дальнейшем можно просто выкладывать необходимый для изучения дисциплины материал в папку, а обучающиеся уже будут иметь возможность доступа к этим материалам.

Таким образом, дистанционные образовательные технологии позволяют организовывать совместную образовательную деятельность на расстоянии, с целью освоения необходимых знаний и реализации индивидуального образовательного маршрута, выбранного самим обучающимся. Безусловно, дистанционное образование - это очень удобно и интересно. Но основное образование получать таким способом лучше только в том случае, если по каким-то причинам студенту недоступен традиционный вариант обучения. А вот в дальнейшем предпочтение вполне можно отдать дистанционным формам. Они очень эффективны в сфере дополнительного образования или повышения квалификации, потому что обучаемый уже получил азы профессии и многое знает из очной формы обучения.

Литература:

- 1.Федеральный закон от 29.12.2012 N 273-ФЗ (ред. от30.08.2018) "Об образовании в Российской Федерации". http://www.consultant.ru/document/cons_doc_LAW_166143/ © КонсультантПлюс
2. Волов, В.Т. Дистанционное образование: истоки, проблемы, перспективы / В.Т. Волов, Н.Ю. Волова, Л.Б. Четырнова. - Самара: Рос. Академия наук: Самарский научный центр, 2020.
- 3.Приказ Министерства образования и науки РФ от 23 августа 2017 г. N 816 "Об утверждении Порядка применения организациями, осуществляющими образовательную деятельность, электронного обучения, дистанционных образовательных технологий при реализации образовательных программ" <https://base.garant.ru/71770012>
- 4.Теория и практика дистанционного обучения: Учеб.пособие для студ. высш. пед. учебн. заведений / Е. С. Полат, М. Ю. Бухаркина, М. В. Моисеева; Под ред. Е. С. Полат // М.: Издательский центр «Академия», 2020. — 416 с.
- 5.Шахмаев Н.М. Технические средства дистанционного обучения. М. - «Знание», 2020.

6. Информационный портал по внедрению эффективных организационно- управленческих и финансово-экономических механизмов, структурных и нормативных изменений, новаций. [Электронный ресурс] // Режим доступа: <http://273-фз.рф>

7. Методические рекомендации по обучению детей-инвалидов с ДОТ. Нижегородский ресурсный центр дистанционного образования детей. [Электронный ресурс] // Режим доступа: http://cdonnov.ucoz.ru/Documents/20121210_07-832.pdf

8. Нормативно-методические документы в области непрерывного обучения [Электронный ресурс] // Режим доступа: <https://ido.tsu.ru/normdocs/elearning/>

Суховерша Олеся Николаевна,
ГБПОУ ВО «Воронежский государственный
промышленно-экономический колледж»,
преподаватель, г. Воронеж

ДИСТАНЦИОННЫЕ ОБРАЗОВАТЕЛЬНЫЕ ТЕХНОЛОГИИ В РАБОТЕ ПРЕПОДАВАТЕЛЯ СПО

В настоящее время в систему профессионального образования активно внедряются дистанционные образовательные технологии (ДОТ). Они получают широкое распространение в силу информатизации современного общества, а также доступности широким массам населения с различными потребностями и возможностями.

При дистанционном обучении обучающийся и преподаватель отделены друг от друга в пространстве, но при этом они могут находиться в постоянном взаимодействии, созданном с помощью организационно-педагогических условий, способствующих успешному обучению.

Что же такое дистанционное обучение? Существует несколько определений:

1. Дистанционное обучение – интерактивное взаимодействие как между преподавателем и обучающимися, так и между ними и интерактивным источником информационного ресурса (например, Web-сайта или Web-страницы), отражающее все присущие учебному процессу компоненты (цели, содержание, методы, организационные формы, средства обучения).

2. Дистанционное обучение – тип обучения, основанный на образовательном взаимодействии удаленных друг от друга педагогов и обучающихся [1].

Целью дистанционного обучения является предоставление обучающимся, непосредственно по месту жительства или временного их пребывания возможности освоения основных профессиональных образовательных программ среднего профессионального образования.

Для получения оптимальных результатов дистанционного обучения важны факторы и условия:

- наличие современной компьютерной базы и хорошего доступа к интернету,
- наличие у преподавателей хороших образовательных ресурсов и опыта дистанционного образования,
- наличие подготовленных локальных координаторов дистанционного обучения,
- моральное и материальное стимулирование дистанционной деятельности.

Любые образовательные технологии имеют свои плюсы и минусы, и дистанционное обучение не является исключением[2].

К плюсам дистанционного образования можно отнести следующие:

- Обучение в индивидуальном темпе - скорость изучения устанавливается самим учащимся в зависимости от его индивидуальных обстоятельств и потребностей.
- Свобода и гибкость - учащийся может выбрать любой из многочисленных курсов обучения, а также самостоятельно планировать время, место и продолжительность занятий.
- Доступность - независимость от географического и временного положения обучающегося и образовательного учреждения позволяет не ограничивать себя в образовательных потребностях.
- Мобильность - эффективная реализация обратной связи между преподавателем и обучаемым является одним из основных требований и оснований успешности процесса обучения.
- Технологичность - использование в образовательном процессе новейших достижений информационных и телекоммуникационных технологий.
- Социальное равноправие - равные возможности получения образования независимо от места проживания, состояния здоровья, элитарности и материальной обеспеченности обучаемого.
- Творчество - комфортные условия для творческого самовыражения обучаемого.

К минусам дистанционного образования можно отнести следующие:

- Отсутствие очного общения между обучающимися и преподавателем. То есть все моменты, связанные с индивидуальным подходом и воспитанием, исключаются. А когда рядом нет человека, который мог бы эмоционально окрасить знания, это начительный минус.
- Необходимость наличия целого ряда индивидуально-психологических условий. Для дистанционного обучения необходима жесткая самодисциплина, а его результат напрямую зависит от самостоятельности и сознательности обучающегося.

- Необходимость постоянного доступа к источникам информации. Нужна хорошая техническая оснащенность, но не все желающие учиться имеют компьютер и выход в Интернет

- Как правило, обучающиеся ощущают недостаток практических занятий.

- Отсутствует постоянный контроль над обучающимися, который для российского человека является мощным побудительным стимулом для освоения определенных дисциплин.

- В дистанционном образовании основа обучения только письменная. Для некоторых отсутствие возможности изложить свои знания также и в словесной форме может превратиться в значительный камень преткновения и понимания сторон.

Среди педагогических технологий наибольший интерес для дистанционного обучения представляют те технологии, которые ориентированы на групповую работу учащихся, обучение в сотрудничестве, активный познавательный процесс, работу с различными источниками информации. Именно эти технологии предусматривают широкое использование исследовательских, проблемных методов, применение полученных знаний в совместной или индивидуальной деятельности, развитие не только самостоятельного критического мышления, но и культуры общения, умения выполнять различные социальные роли в совместной деятельности. Также эти технологии наиболее эффективно решают проблемы личностно-ориентированного обучения [3].

Обучение в сотрудничестве. Технология обучения в сотрудничестве появилась как альтернативный вариант традиционной классно-урочной системе. Ее авторы объединили в едином процессе три идеи:

- обучение в коллективе,
- обучение в малых группах.

Это было названо одним термином - обучение в сотрудничестве. При обучении в сотрудничестве главной силой, влияющей, на учебный процесс стало влияние коллектива, учебной группы, что практически невозможно при традиционном обучении.

Работа в группах. Преподаватель разбивает учащихся на группы и дает им задание (по электронной почте, вывешивая информацию на сайте и т.п.). В этом задании задается общая тема для изучения (проблемная ситуация, отдельный вопрос темы и пр.). Используя синхронную или асинхронную коммуникацию, студенты должны проанализировать (структурировать) полученное задание и разбить на несколько подзаданий (от двух до четырех). Далее они планируют свою работу и определяют, кто за что отвечает (кто какую часть задания готовит).

Технологии проблемного обучения. Проблема - сложная познавательная задача, решение которой представляет существенный практический или теоретический интерес. Если проблема правильно сформулирована, то она будет выполнять функцию логического средства, определяющего направление поиска новой информации и тем самым обеспечивающего эффективность деятельности, связанной с ее решением.

В процессе проблемного обучения внимание учащихся фокусируется на важных проблемах, они стимулируют познавательную активность, способствуют развитию умений и навыков по решению проблем. Образовательный процесс строится вокруг учащегося, вся работа организуется в малых группах. Роль учителя сводится к наблюдению, поддержке - не более.

Индивидуальное и дифференцированное обучение. Личностно-ориентированная педагогика ставит задачу выявления и всестороннего развития индивидуальных способностей учащихся. В настоящее время в образовании все чаще обращаются к индивидуальному обучению, в том числе и при дистанционном обучении. Индивидуальный подход к учащемуся можно обеспечить только в том случае, если педагог точно определит исходный уровень его обученности, индивидуальные способности, что возможно только на основе проведения тщательного тестирования. В дальнейшем, путем подбора необходимых средств обучения и проведения индивидуальных консультаций (в том числе и по поводу методики построения индивидуальной траектории обучения для данного конкретного учащегося) учащийся приобретает необходимые знания и умения в соответствии с поставленными учебными задачами.

Модульное обучение. В педагогике и методике модуль рассматривается как важная часть всей системы, без знания которой дидактическая система не срабатывает[3].

Модульное обучение предполагает жесткое структурирование учебной информации, содержания обучения и организацию работы учащихся с полными, логически завершенными учебными блоками (модулями). Модуль совпадает с темой учебного предмета. Однако, в отличие от темы в модуле, все измеряется, все оценивается: задание, работа, посещение занятий, стартовый, промежуточный и итоговый уровень учащихся. В модуле четко определены цели обучения, задачи и уровни изучения данного модуля, названы навыки и умения. В модульном обучении все заранее запрограммировано: не только последовательность изучения учебного материала, но и уровень его усвоения и контроль качества.

С моей точки зрения, дистанционное образование - это очень удобно и полезно. Но основное образование получать таким способом только в том случае, если по каким-то

причинам (пространственным, временным или денежным) студенту недоступен традиционный вариант обучения. А вот в дальнейшем предпочтение вполне можно отдать дистанционным формам. Они очень эффективны в сфере дополнительного образования или повышения квалификации, потому что обучаемый уже получил азы профессии и многое знает из очной формы обучения.

Литература:

1. Волов, В.Т. Дистанционное образование: истоки, проблемы, перспективы / В.Т. Волов, Н.Ю. Волова, Л.Б. Четырова. - Самара: Рос. Академия наук: Самарский научный центр, 2000.
2. Хелпикс.Орг - Интернет помощник, Дистанционные образовательные технологии [Электронный ресурс]. <https://helpiks.org/5-91099.html>
3. Лагуткина О.А. Дистанционное обучение в системе среднего профессионального образования. Статья [Электронный ресурс]. <https://multiurok.ru/files/distantcionnoie-obuchieniie-v-sistiemie-sriedniegh.html>

Шавилова Наталья Владимировна,
БПОУ ОО «Омский промышленно –
экономический колледж», преподаватель,
г.Омск

ДИСТАНЦИОННЫЕ ОБРАЗОВАТЕЛЬНЫЕ ТЕХНОЛОГИИ В ОБРАЗОВАТЕЛЬНОЙ СРЕДЕ

Введение

Цель внедрения дистанционных образовательных технологий в учебный процесс образовательной организации состоит в обеспечении доступности качественного образования для обучающихся, независимо от места проживания, социального положения и состояния здоровья.

Внедрение дистанционных образовательных технологий в образовательный процесс является одной из самых актуальных педагогических тем, обсуждаемых в ряду инноваций, которые затрагивают систему образования. Руководители учебных заведений всех уровней (школы, колледжи и техникумы, вузы, институты повышения квалификации) посредством дистанционных технологий хотели бы решить проблему привлечения дополнительного контингента обучающихся, снизить затраты на образовательный процесс, повысить качество обучения, внедрить современные интерактивные технологии, поднять имидж своей организации. Безусловно, все это возможно при грамотном организационном подходе, но далеко не всегда удается сразу создать качественную систему дистанционных технологий, удовлетворяющую запросам администрации, преподавателей, обучающихся, родителей, контролирующих органов.

В Федеральном законе Российской Федерации «Об образовании в Российской Федерации» (статья 16) дается следующее определение: «под дистанционными образовательными технологиями понимаются образовательные технологии, реализуемые в основном с применением информационно-телекоммуникационных сетей при опосредованном (на расстоянии) взаимодействии обучающихся и педагогических работников».

Дистанционное обучение - это также новая форма обучения, которая несколько отличается от привычных форм обучения, таких как очная и заочная. Так как она предполагает другие методы, способы, средства, формы, иную форму взаимодействия педагога и учащихся, взаимодействия обучающихся между собой [2; с.29].

Общие вопросы дистанционного обучения

Реализацию образовательных программ с применением электронного обучения и дистанционных образовательных технологий сегодня регулирует **Федеральный закон от 29 декабря 2012 г. № 273-ФЗ «Об образовании в Российской Федерации» и Приказ Минобрнауки России от 9 января 2014 г. № 2 «Об утверждении порядка применения организациями, осуществляющими образовательную деятельность, электронного обучения, дистанционных образовательных технологий при реализации образовательных программ»:**

–**под электронным обучением** понимается организация образовательной деятельности с применением содержащейся в базах данных и используемой при реализации образовательных программ информации и обеспечивающих ее обработку информационных технологий, технических средств, а также информационно-телекоммуникационных сетей, обеспечивающих передачу по линиям связи указанной информации, взаимодействие обучающихся и педагогических работников;

– **под дистанционными образовательными технологиями** понимаются образовательные технологии, реализуемые в основном с применением информационно-телекоммуникационных сетей при опосредованном (на расстоянии) взаимодействии обучающихся и педагогических работников.

Наряду с понятиями «**электронное обучение**» и «**дистанционные образовательные технологии**» с 90-х годов XX века существует понятие «дистанционное обучение» (ДО). У истоков ДО в России стояли видные ученые: А.А. Андреев, Е.С. Полат, А.В. Хуторской, С.А. Щенников и др.

Использование современных информационных технологий в учебном процессе, реализация образовательных программ с использованием электронного образования и

дистанционных образовательных технологий является одним из важнейших приоритетов образовательной политики, который находит свое отражение в ряде документов:

- Федеральный закон «Об образовании в Российской Федерации» от 29 декабря 2012 г. ст. 16;
- Приказ Минобрнауки России от 9 января 2014 г. № 2 «Об утверждении порядка применения организациями, осуществляющими образовательную деятельность, электронного обучения, дистанционных образовательных технологий при реализации образовательных программ»;
- Письмо Минобрнауки России от 21 апреля 2015 г. № ВК-1013/06 «О направлении методических рекомендаций по реализации дополнительных профессиональных программ» (вместе с «Методическими рекомендациями по реализации дополнительных профессиональных программ с использованием дистанционных образовательных технологий, электронного обучения и в сетевой форме»);
- Письмо Минобрнауки России от 10 апреля 2014 г. № 06-381 «О направлении методических рекомендаций» (вместе с «Методическими рекомендациями по использованию электронного обучения, дистанционных образовательных технологий при реализации дополнительных профессиональных образовательных программ»);
- Приказ Минобрнауки России № 22 от 20 января 2014 г. «Об утверждении перечней профессий и специальностей среднего профессионального образования, реализация образовательных программ по которым не допускается с применением исключительно электронного обучения, дистанционных образовательных технологий».

Плюсы дистанционных образовательных технологий

- Удобство планирования времени
- Личная заинтересованность в получении образования
- Удобство места обучения
- Разнообразие и большой объем доступных информационных ресурсов
- Широкое использование компьютерных и телекоммуникационных технологий в доставке учебных материалов

Минусы дистанционных образовательных технологий

- У слушателей возникает соблазн отложить работу до лучших времен
- Сложность встраивания мотивационных компонентов обучения в дистанционные формы
- Отсутствие навыков самоорганизации учебной деятельности вне прямого контакта с преподавателем
- Временные ограничения

➤ Вопрос доступности их для слушателя в условиях цифрового неравенства
Дистанционное обучение дает возможности лично-ориентированного обучения, выстраивания индивидуальной образовательной траектории, субъект-субъектного взаимодействия участников образовательного процесса [1;с.56].

Деятельность преподавателя в системе дистанционных образовательных технологий

➤ Преподаватель несет ответственность за качество обучения своих обучающихся, и, соответственно, необходимо быть хорошо подготовленным к процессу преподавания методически и содержательно, уметь работать с программным обеспечением, сервисами сети Интернет.

➤ При подготовке преподавателя для работы в системе дистанционных образовательных технологий необходимо научить его методике преподавания как совокупности приемов, методов дистанционного образования по отдельным дисциплинам на всех уровнях образования, а также методам проведения отдельных видов дистанционного контроля, лабораторных и практических занятий.

➤ В виртуальной среде традиционные требования к преподавателю значительно трансформируются. Например, при проведении виртуального семинара или консультации по электронной почте становится сложным проявить суггестивные и перцептивные способности. В этом состоит ограниченность возможностей дистанционного образования. Эти особенности нужно принимать во внимание при разработке курса преподавателем.

➤ Важно понимать, что при дистанционном образовании должна остаться главная функция преподавателя – управление процессами обучения, воспитания, развития.

➤ Настораживает, что при дистанционном образовании может ослабиться воспитательная функция преподавателя. При виртуальном обучении преподаватель несет существенно большую физическую и психологическую нагрузку, чем преподаватель в традиционной системе.

➤ При дистанционных образовательных технологиях происходит смена ведущего сенсорного канала на визуальный, что следует учитывать преподавателю при создании наглядного материала и использовании его на занятии.

➤ Для дистанционных образовательных технологий характерны жесткий режим общения, задаваемый условиями онлайн, необходимость проявления быстрой реакции, лаконичности в высказываниях, четкой логики построения мысли.

➤ Виртуальное общение порождает новые отношения, участники могут принимать новые социальные роли, на первый план выходит интеллект, поскольку эмоции, мимика, жесты практически отсутствуют. Стираются авторитеты, легче задать вопросы, чем при очном общении, виртуальное общение способствует большей открытости.

В настоящее время существуют большое количество различных видов дистанционных технологий, которые являются эффективными и востребованными, которые усвершенствуются каждый день. Наиболее распространёнными видами дистанционных образовательных технологий являются:

- интерактивное телевидение;
- компьютерные телекоммуникационные сети (глобальные и региональные) с различными дидактическими возможностями в зависимости от используемых форм (текстовых файлов, мультимедийных технологий, видеоконференций);
- сочетание технологий компакт-дисков и сети Интернет.

Следовательно, дистанционное обучение направлено на развитие дистанционных образовательных технологий, каждая из которых играет очень важную роль для развития современного профессионального образования. Это проявляется в том, что дистанционное обучение является общедоступным, то есть люди, которые хотят получать знания, но не могут в силу каких-либо причин посещать образовательные организации, могут обучаться без каких-либо препятствий. Также благодаря такой форме обучения не нужно посещать занятия в определенное время, обучающийся сам выбирает время, место и темп. Дистанционное обучение помогает развивать определенные навыки у студентов, предоставляет обучающимся возможность самим получать знания и умения, пользуясь разнообразными, информационными ресурсами, предоставляемыми современными информационными технологиями. Следовательно, технологии дистанционного обучения в образовании не только оптимизируют и облегчат учебно-воспитательный процесс, но и сделают его доступным каждому.

Литература

1. Андреев А.Н. Введение в дистанционное обучение. Учебно-методическое пособие по дистанционному обучению. — М.: ВУ, 2019 г.
2. Хуторской А. Дистанционное обучение и его образовательные технологии в образовании // Компьютерра. – 2018. - №36. – С. 26-30.

Смирнова Анастасия Константиновна,
ГБПОУ «Пермский химико-технологический
техникум», преподаватель, г. Пермь

ОПЫТ ВНЕДРЕНИЯ ONLINE-ФОРМАТОВ МЕРОПРИЯТИЙ В РАМКАХ РЕАЛИЗАЦИИ ПРОФОРИЕНТАЦИОННОГО ПРОЕКТА «СОЗДАНИЕ ПРОФОРИЕНТАЦИОННОГО ЦЕНТРА ПРОБУДУЩЕЕ В ГБПОУ «ПХТТ» В УСЛОВИЯХ ПАНДЕМИИ

Главный тренд сегодняшнего мира – это непрерывный и ускоряющийся процесс изменений. До 2020 года футурологи говорили о том, что мы живем в условиях VUCA-мира – изменчивого, неопределенного, сложного и двусмысленного. Однако сегодня мы находимся в ситуации еще более нестабильной, в мире, который специалисты называют миром BANI, главными характеристиками которого являются хрупкость, тревожность, нелинейность и непостижимость.

Пермский химико-технологический техникум – это крупнейшее образовательное учреждение среднего профессионального образования Пермского края. На сегодняшний день в техникуме обучается порядка 2700 студентов, набор ведется по 25 профессиям и специальностям. Большой контингент дает техникуму большие возможности, но и большую ответственность. Ежегодно на обучение поступает порядка 800 новых студентов, наша задача не только набрать обучающихся, но и привить им интерес к учебе.

В 2019 году в ПХТТ началась реализация профориентационного проекта «ПРОБудущее». Цель проекта - Создать к 10.09.2021 профориентационный центр «ПРОБудущее» в техникуме и повысить уровень удовлетворенности студентов выбором профессии до значения более 50%.

Формы работы, которые мы планировали применять в рамках проекта, в условиях пандемии оказались нежизнеспособны, поэтому мы начали внедрение дистанционных форм профориентационной работы.

Подробнее о некоторых наиболее удачных форматах взаимодействия с будущими абитуриентами и студентами ПХТТ:

1) Недели профессий и специальностей-online – цикл мероприятий, направленных на знакомство с направлением подготовки. Предполагает несколько этапов:

Подготовительная работа:

- составление графика Недель специальностей и профессий,
- взаимодействие с председателями ПЦК профессиональных дисциплин, определение круга задач,

- разработка заданий для будущих абитуриентов (тесты, олимпиады, викторины, мастер-классы),
- съемка и монтаж видеороликов;
- проведение рекламной кампании в социальных сетях,
- оповещение школ посредством электронной почты и непосредственного общения с представителями организаций.

Практический этап:

- размещение ознакомительного видеоролика на информационных ресурсах техникума,
- размещение задания для абитуриентов,
- реклама задания, рассылка по школам,
- Прямой эфир с представителями ПЦК и предприятий-партнеров, подведение итогов Недели, подробный рассказ о направлении подготовки, вопрос-ответ в режиме реального времени.

Аналитический этап:

- анализ количества просмотров, трудностей при выполнении заданий, технических неполадок,
- анализ качества полученных ответов на задания,
- анализ количества и качества вопросов, полученных от абитуриентов.

В рамках 2020-2021 учебного года в ПХТТ организовали и провели 8 Недель профессий и специальностей, более 70 школьников поучаствовали в наших олимпиадах, видеоролики по направлениям подготовки набирали порядка 1500 просмотров каждый.

2) **Online-квест «ПХТТ-PROFI»** - игра в режиме онлайн, по мере выполнения заданий которой открываются новые, добавляется информация о направлении подготовки, появляется небольшой практический опыт.

Подготовительный этап:

- разработка маршрута онлайн-квеста,
- взаимодействие с преподавателями дисциплин профессионального цикла, разработка заданий для квеста,
- съемка и монтаж видео-уроков, мастер-классов,
- создание специальной страницы в социальной сети Вконтакте; взаимодействие с представителями школ,
- рекламная кампания.

Практический этап:

- проведение квеста среди школьников,
- регулярный контроль прохождения этапов,
- обратная связь.

Аналитический этап:

- подведение итогов квеста,
- анализ возникших проблем.

В 2020-2021 учебном году в онлайн-квесте «ПХТТ-PROFI» приняли участие 105 учащихся МАОУ «СОШ №55».

3) Тематические Прямые эфиры – один раз в две недели на площадке «Официальная группа ПХТТ» Вконтакте.

Подготовительный этап:

- определение тематики и площадки проведения,
 - подготовка материала (видеоролики, фото, таблицы, другие сведения),
- определение круга ответственных лиц,
- решение технических вопросов,
 - проведение рекламной кампании.

Практический этап:

- проведение Прямых эфиров,
- ответы на вопросы.

Аналитический этап:

- анализ недочетов и технических неполадок,
- анализ количества просмотров,
- анализ качества и количества поступающих вопросов.

В 2020-2021 учебном году было проведено 14 Прямых эфиров различной направленности – от вопросов о Приемной кампании до работы Студенческого совета. Прямые эфиры, как правило, сопровождалась вопросами от заинтересованных лиц и набирали в общем количестве порядка 2000 просмотров каждый.

В условиях пандемии большая часть всех мероприятий ушла в форматы онлайн. В этом, безусловно, мы тоже видим риск. Беспрестанный поток любой, даже очень полезной и важной информации, может превратиться в инфошум, остаться незамеченным.

Поэтому к внедрению каждого нового формата необходимо подходить как с практической, так и с аналитической точек зрения. Профориентационная деятельность – это одно из ключевых направлений каждого учебного заведения. От качества

профориентации зависит будущее не только отдельного студента, но и всего образования в целом.

**Пизелкина Ирина Васильевна,
Суродеева Ольга Николаевна,
ГБПОУ РМ «Саранский электромеханический
колледж», преподаватели, г. Саранск**

ДИСТАНЦИОННОЕ ОБУЧЕНИЕ ПО МАТЕМАТИКЕ В СИСТЕМЕ СПО

Аннотация. У определенной части обучающихся наблюдается довольно низкий уровень интереса к учению, к профессии, индифферентное отношение к образованию, зачастую негативное отношение к знаниям. И мы преподаватели должны помочь обучающимся осознать перспективные цели учения, сделать процесс обучения желательным для них, построить его на основе развития их познавательных интересов. Включить обучающихся в активную работу, используя при этом разнообразные формы, методы познавательной деятельности.

В связи с глобальным процессом информатизации система образования находится на стадии реформирования, поэтому разработка и применение технологий электронного обучения становится общемировой тенденцией.

При рассмотрении проекта ФГОС общего образования второго поколения в основе построения содержания федерального государственного образовательного стандарта общего образования лежит системно-деятельностный подход. Дистанционное обучение как одна из эффективных современных педагогических информационных образовательных технологий, также как и ФГОС общего образования второго поколения, ориентирована на компетентностный подход. Качество дистанционного обучения достигается за счет развития у обучаемых универсальных учебных действий, личностных, метапредметных и предметных результатов образования.

Дистанционное обучение — тип обучения, основанный на образовательном взаимодействии удаленных друг от друга педагогов и обучающихся, реализующемся с помощью телекоммуникационных технологий и ресурсов сети Интернет. Это модернизированное заочное обучение, плюс общение с преподавателем через Интернет. В процессе обучения обучающийся получает учебные материалы и задания в системе Moodle, выполняет тесты и контрольные работы и отправляет их преподавателю. Структура урока дистанционного обучения математике – новая, современная технология, которая позволяет сделать обучение более качественным и доступным.

Создание дистанционного обучения математике актуально, имеет широкое практическое значение. В случае пропуска занятия по болезни или по другим уважительным причинам, обучающийся может в системе Moodle и изучить самостоятельно материал, пропущенный на занятиях, проверить свои знания в ходе выполнения тестовых работ или заданий для закрепления.

Если обучающемуся нравится изучать математику, то он может расширить свой кругозор, выполняя различные творческие задания, используя дополнительный материал к занятиям. Кроме того, данные разработки подходят для коррекции знаний обучающихся по математике (индивидуальные задания для устранения пробелов в знаниях).

При разработке дистанционных занятий в своей работе, как преподаватель, придерживаюсь следующей структуры: первый этап является подготовительным – это устные упражнения, которые способствуют развитию оперативной памяти, устойчивости внимания. Второй этап посвящен работе над новой темой, тренировке, выработке основных навыков, а также повторению ранее изученного. На последнем этапе урока подводится итог занятия. В курсе есть уроки контроля знаний – контрольные работы. Обучающийся их выполняет дома, сканирует записи в тетради и присылает файлы на проверку преподавателю. Преподаватель после проверки его работы пишет, какие ошибки были допущены, на что обратить внимание и выставляет оценку. Такая структура учебного занятия дистанционного обучения, является наиболее оптимальной и помогает обучающемуся получить всю необходимую информацию по математике даже без присутствия преподавателя.

Для примера рассмотрим, тему учебного занятия: "Прямые и плоскости в пространстве". Основные понятия стереометрии (точка, прямая, плоскость, пространство). Пересекающиеся, параллельные и скрещивающиеся прямые. Угол между прямыми в пространстве. Перпендикулярность прямых. Параллельность и перпендикулярность прямой и плоскости, признаки и свойства. Теорема о трёх перпендикулярах. Перпендикуляр и наклонная. Угол между прямой и плоскостью. Параллельность плоскостей, перпендикулярность плоскостей, признаки и свойства. Двугранный угол, линейный угол двугранного угла. Расстояния от точки до плоскости. Расстояние от прямой до плоскости. Расстояние между параллельными плоскостями. Расстояние между скрещивающимися прямыми. Параллельное проектирование. Изображение пространственных фигур.

Обучающийся должен знать

- понятия: точка, прямая, плоскость, пространство;
- определение пересекающихся, параллельных и скрещивающихся прямых;

- определение параллельных плоскостей, перпендикулярных плоскостей, признаки и свойства;

-определение двугранного угла, линейного угла двугранного угла;

-определение расстояния от точки до плоскости, расстояние от прямой до плоскости, расстояние между параллельными плоскостями, расстояние между скрещивающимися прямыми.

Уметь:

- описывать взаимное расположение прямых и плоскостей в пространстве;

- анализировать в простейших случаях взаимное расположение объектов в пространстве;

- использовать при решении стереометрических задач планиметрические факты и методы;

- проводить доказательные рассуждения в ходе решения задач;

- использовать приобретённые знания и умения в практической деятельности и повседневной жизни.

ВОПРОСЫ ДЛЯ САМОКОНТРОЛЯ

1.Дана прямая. Сколько точек содержит эта прямая?

2.Прямая лежит на плоскости. Что можно сказать о точках этой прямой?

3.Даны прямая и точка. Как они могут быть расположены? Как могут быть расположены прямая и две точки?

4.Даны плоскость и квадрат. Может ли этой плоскости принадлежать: а) только одна вершина квадрата; б) только две вершины квадрата; в) только три вершины квадрата?

5. Сколько рёбер и граней имеет трёхгранный угол?

6.Какими многоугольниками являются грани: а) куба; б) прямоугольного параллелепипеда; в) треугольной пирамиды г) четырёхугольной пирамиды.

7. Сколько диагоналей имеет: а) четырёхугольник б) пятиугольник в) шестиугольник?

8. Сколько вершин, рёбер, граней имеет: а) треугольная пирамида; б) четырёхугольная пирамида; в) пятиугольная пирамида; г) десятиугольная пирамида?

9. Всякий ли многоугольник имеет диагонали?

10. Существует ли пирамида, у которой: а) 4 ребра; б) 6 ребер; в) 11 ребер; г) 30 рёбер?

11. Сколько осей симметрии имеет: а) луч; б) прямая; в) отрезок; г) плоскость?

12. Назовите различные случаи взаимного расположения двух прямых на плоскости и найдите эти прямые на кубе.

13. Верно ли, что любые две прямые в пространстве либо параллельны, либо пересекаются?

14. Может ли прямая быть параллельна: а) только одному ребру куба; б) только двум ребрам; в) трём ребрам?

15. Как могут быть расположены прямая и плоскость?

Дистанционные образовательные технологии открывают доступ к нетрадиционным источникам информации, повышают эффективность самостоятельной работы, дают совершенно новые возможности для творчества. Дистанционные образовательные технологии — это технологии, реализуемые, в основном, с применением информационных и телекоммуникационных технологий при опосредованном (на расстоянии) или не полностью опосредованном взаимодействии обучающегося и преподавателя.

Практически используемые дистанционные образовательные технологии представляют различные варианты и сочетания: кейс-технологий, компьютерных сетевых технологий и информационно-телекоммуникационных (спутниковых) технологий. Одной из наиболее распространенных в настоящий момент систем, позволяющих разрабатывать собственные электронно-образовательные ресурсы, контрольные и тестовые работы и даже образовательные курсы, является система Moodle. Система ориентирована, прежде всего, на организацию взаимодействия между преподавателем и обучающимися, подходит для организации традиционных дистанционных курсов, а также для поддержки процесса очного обучения. Система Moodle имеет развитую архитектуру, что позволяет разработчикам курсов вводить новые элементы курса, использовать различные системы оценок, создавать и использовать различные тестовые задания, и при этом сохранять индивидуальный подход к каждому из обучающихся, так как в системе предусмотрена обратная связь преподавателя с учениками (как в виде форума, так и в виде чата).

В нашем колледже для работы со студентами в связи с короновирусной ситуацией мы используем систему Moodle, с помощью которой мы осуществляем педагогическую деятельность и контроль за выполнением заданий студентами. В этой системе хорошо отслеживается форма разнообразных заданий и метод оценок. дистанционное обучение позволяет обучающимся работать по индивидуальным планам, имея при этом возможность консультаций со стороны преподавателя, а также позволяет совершенствовать навыки использования современных прогрессивных средств, а самое главное – осуществить подготовку к успешной сдаче экзамена по математике.

Литература:

1. Андреев, А.А. Педагогика в информационном обществе, или электронная педагогика // Высшее образование в России. 2011. № 11. с. 113–117.
2. Казакова, Т.Ю. Психолого-педагогическое сопровождение дистанционного образования учащихся / Т.Ю. Казакова. – 2017 г. - № 1 - С. 25-28.
3. Колбышева, С.И. Организация учебной деятельности слушателей дистанционной формы обучения / С. И. Колбышева. - Текст: электронный. - Минск : РИПО, 2016 - 41 с.
4. Киикова, М. Х. Особенности систем дистанционного обучения, стандартизация таких систем в системе образования / М. Х. Киикова, А. Н. Башлаева, А. Р. Эльдарова // Школа будущего. – 2017 г. - № 2 - С. 77-80.

Шестёркина Екатерина Михайловна,
ГБПОУ РМ «Саранский государственный
промышленно-экономический колледж»,
преподаватель, г.Саранск

ЭТНОКУЛЬТУРНОЕ СОЗНАНИЕ И ВЕРБАЛЬНАЯ ПАМЯТЬ

"Цементирующая основа" общества - коллективные представления, выбор которых часто бессознателен. Он определяет тип мировосприятия, доминирующий в обществе, организацию и тип общества. Выбор коллективных представлений и определенная их комбинация - основа всякой культуры, он позволяет существовать всякому обществу. Разница в том, какие коллективные представления, мифы лежат в основе культуры, как влияют на язык и какому типу общества соответствуют [2, с.48]. Многое при этом зависит от коллективной вербальной памяти, в которой сохраняются устные и письменные тексты. Этнокультурное сознание формируется в контексте конкретной культуры, которая является для человека "второй натурой". Вне культуры, вне социально-культурной среды невозможно само существования человека. Культура определяет нашу жизнь и маркирует нашу идентичность.

Идентичность обозначает очень многое: самооценку, осознание самого себя, "своих" и "чужих", и это, по сути, наше общее "пространство ориентации" для чувств, поступков, мышления. Исследователи подчеркивают, что статичного и гомогенного образца идентичности не существует; мы приобретаем свою идентичность в результате того, что через символы нашей социально-культурной среды формируем и развиваем свои формы видения, особенности мышления, восприятия, выражения чувств и мыслей, волеизъявления и одновременно с этим укрепляем, стабилизируем и "сжимаем" нашу собственную жизнь до этих культурных символов. Символ - это фиксированная репрезентация. Наша идентичность включает такие символические миры, как мир языка, мир восприятия и поступков, мир чувств. Посредством своих символов культура объединяет людей и разъединяет их.

Без собственной культурной идентичности как внутреннего образца жизненной ориентации человек утратил бы саму способность своего существования, ибо культурная идентичность - это форма самого себя в социально-культурном пространстве. Одним из определяющих моментов культурной идентичности выступает память, в силу чего исследователями предпринимались попытки использовать ее как идентификационную модель общества, ибо память обуславливает преемственность норм, установок и традиций любого общества, его гуманитарного наследия.

Культурная память невозможна без коллективной памяти, поскольку социальный контекст памяти и условия определяют рамки возможных культурных воспоминаний. На индивидуальный характер культурной памяти заключается не в том, чтобы все индивиды данного культурного общества владели общим багажом культурных знаний, но в том, что содержание коллективной памяти в форме ритуальных инсценировок, различных вербальных текстов и прочего циркулирует в "открытом доступе" и активно используется носителями данной культуры.

Как формируется культура, как объединяются индивиды в культурную общность? Многочисленные штудии подтверждают: этот процесс обеспечивается образованием так называемых коннективных, т.е. связующих структур, действующих в двух направлениях: а) на социальном уровне (чувство принадлежности к одной группе) и б) на историческом уровне (чувство связи с предыдущими поколениями). Известно, что в так называемых устных культурах коммуникативная память охватывает лишь четыре поколения, и горизонт воспоминаний этих поколений "путешествует" вместе с ними.

Первые исследования памяти как социального феномена принадлежат перу известного французского социолога Мориса Хальбвакса (1877-1945). Согласно его теории, культурная принадлежность обусловлена коллективной памятью, ибо коллективный опыт, переживания, воспоминания всегда включены в социальный контекст: "Наши воспоминания всегда коллективны и вызываются нашей памятью через контакт с другими людьми - даже тогда, когда речь идет о событиях, которые мы пережили в одиночку, или о вещах, которые мы одни наблюдали. Это означает, что в действительности мы никогда не бываем одни. При том необязательно присутствие других людей, так как какое-то количество неповторимых личностей (людей) всегда с нами". [3, с.2]

Мы постоянно окружены группами людей, чьи общий опыт и переживания складываются в коллективную память, которая состоит из множества воспоминаний и основывается на общности людей, обладающих данными воспоминаниями. Коллективная и индивидуальная память тесно взаимосвязаны: коллективная память задает индивидам

рамки их личного опыта и воспоминаний, индивидуальная память в свою очередь трансформирует коллективную память в личные представления, впечатления, картинки и пр.

Ян Ассман в числе первых предложил разделить коллективную память на коммуникативную и культурную. Обе эти формы памяти конституируют принадлежность индивида к определенной социальной группе, продуцируют картинки "своего" и "чужого" и маркируют общую идентичность. Культурная память, как подчеркивает Ян Ассман, состоит из конструкторов воспоминаний. Как индивидуальная идентичность, так и коллективная обусловлены нашей памятью. Разница заключается в том, что коллективная память не имеет нейронной системы. Здесь выступает культура как комплекс знаний в форме мифов, сказок, поговорок, загадок, песен, танцев, орнаментов, картинок, норм, правил и др. Однако коллективная идентичность никогда не существует вне индивидуальной. [1, с.89]

В чем отличие коммуникативной памяти от культурной? Что отличает функциональную память от "накопительной"? Что представляют собой "фигуры воспоминаний"? Чем отличается содержание исторической памяти от описания исторических событий? Этот ряд вопросов может быть продолжен, что указывает на многогранность, актуальность и недостаточную изученность данной проблематики.

На наш взгляд, трактовка памяти в известных концепциях М.Хальбвакса и Я.Ассмана представляет собственно метафору для обозначения суммарного конструктора из традиций, воспоминаний, элементов накопленного и забытого наследия. Иными словами, речь идет не о памяти в нейро-биологическом понимании, и вопросы о функциях и объеме памяти никакой роли здесь не играют. Данная метафора - интерпретация того конструктора памяти как социокультурного и психологического наследия, приобретаемого индивидом (и обществом) в ходе процессов социализации, интеграции, конституирования культурного общества и пр.

Культурная память опирается, в частности, на функциональную память и аккумулирующую. Известно, что устная передача, в отличие от письма, является биологически обусловленным медиумом и не подлежит длительному накоплению. В ее основе лежит функциональная память, которую можно интерпретировать как "обитаемую" память, обеспечивающую индивидуальную и коллективную идентичность и актуальную коммуникацию.

Аккумулирующая память состоит из "необитаемых" конструкторов, то есть представляет собой неупорядоченный архив со свойственными ему элементами индивидуальности и дистанцированности. Аккумулирующая память корреспондирует с

функциональной памятью и отчасти идентична ей, однако она также анахронична. Аккумулирующая память "насыщается" накопленными медийными продуктами и "насыщает" культурную память общества.

Как коллективная, так и индивидуальная память ограничена заданными в обществе информационными рамками, принятыми интерпретационными образцами и селективным содержанием традиций. Таким образом, что подлежит воспоминания, а что нет, человек узнает посредством интеракций в социальных группах (данный факт свойствен любой лингвокультурной общности, поскольку каждая культурная система заботится о механизмах собственного самосохранения).

Что конкретно разрабатывается социально генерируемыми ценностными рамками общества? Это так называемые "фигуры воспоминаний", представляющие собой сплав картинки, понятия и ценностного опыта данного общества. Фигуры воспоминаний, как правило, имеют конкретный временной и пространственный контекст и идейно окрашенный фон. Они всегда однозначны в своей идентичной направленности, то есть соотносимы с конкретными социокультурными группами, конструируют их прошлое и таким образом стабилизируют основы культурной идентичности и самосознания этих групп. Фигуры воспоминаний функционируют аналогично родному языку. И, наконец, фигуры воспоминаний всегда реконструктивны (но не проспективны), они конституируются из элементов прошлого: "воспомиаемое" прошлое компримируется благодаря фигурам воспоминаний, воссоздается ими и может таким образом изменяться. Поэтому исследователи разделяют понятия коллективной памяти и исторических описаний (летописей). Элементы коллективной памяти, как правило, не присутствуют в конкретных исторических описаниях и наоборот. Иными словами, если коллективная память заботится о текущей реконструкции прошлого, то история осуществляет организацию этого прошлого. Как подчеркивает М.Хальбвакс, события тогда становятся историей, когда исчезает данная социальная группа (и с ней - ее коллективная память). Нельзя отрицать, что общественная историческая память почти всегда политически инструментализирована и, опираясь на традиции и культурную идентичность, выступает действенным средством оправдания или укрепления существующей общественной структуры. Что связывает людей одной культуры? Это "разделенная" судьба и совместный опыт, которые являются маркерами и поворотными моментами жизни этого общества.

Совместный опыт как часть коллективной памяти может передаваться как новым членам данного культурного сообщества, так и последующим поколениям - таким образом формируется специфическая коллективная идентичность, которая связывает

отдельные личности в политический коллектив, и такая модель коллективной идентичности присуща в принципе любой политической системе: память является неотъемлемой составной частью политической культуры каждого государства. Возникает законный вопрос: для чего это необходимо? Во-первых, посредством коллективных исторических знаний государство репрезентует свой "автопортрет", и, во-вторых, данные знания способствуют формированию этнокультурного сознания. Иными словами, организующий характер исторической памяти трудно оспорить.

В основе исторической памяти лежит вербальная память, что наглядно иллюстрируют приведенные выше вербальные маркеры. Вербальная память интегрирует как аккумулирующую, так и функциональную память и является концептуальной составляющей культурной памяти.

Литература:

1. Ассман Я. Культурная память. Письмо, память о прошлом и политическая идентичность в высоких культурах древности. М.: Языки славянской культуры, 2004. - 368 с.
2. Козолупенко Д.П. Мифопоэтическое восприятие. М.: Канон+; РООИ "Реабилитация", 2009. - 432 с.
3. Хальбвакс М. Социальные рамки памяти. М.: Новое издательство, 2007. - 348 с.

Воронин Юрий Васильевич,
ГБПОУ ВО «Воронежский государственный
промышленно-экономический колледж»,
руководитель физической культуры, г. Воронеж

УРОКИ ФИЗИЧЕСКОЙ КУЛЬТУРЫ В УСЛОВИЯХ ДИСТАНЦИОННОГО ОБУЧЕНИЯ

В связи со сложившейся эпидемиологической ситуацией в мире и в нашей стране, которая внесла определенные изменения в систему образования, всем образовательным организациям пришлось перейти на дистанционное обучение. В связи с этим на сегодняшний день это самая актуальная тема, для всех, кто связан с образовательной деятельностью.

Практически для всех преподавателей, система дистанционного обучения стала в новинку. Являясь преподавателем по физической культуре, где должен быть непосредственный контакт преподавателя с обучающимся, правильно оборудованное помещение, инвентарь и многое другое, сопутствующее занятиям, этот вопрос встал особенно остро. Как в этой ситуации осваивать программу по предмету физическая культура?

Современное образование предусматривает дистанционные формы обучения, но необходимо учитывать специфику предметов, а физическая культура требует

определенного подхода, в отличие от других учебных предметов, здесь невозможно ограничиться заочным выполнением тестовых заданий. По началу, мне казалось, что невозможно преподавать на расстоянии, к примеру, осуществлять страховку обучающихся и принимать нормативы.

Внеся изменения в рабочую программу, я хотел бы поделиться наблюдениями и находками, с которыми я столкнулся при дистанционном обучении.

Начав работу дистанционно, одним из решений поставленной задачи, было решение проводить занятия, через специальные платформы (Zoom) для проведения онлайн-занятий. Во время проведения онлайн-занятий можно использовать видеостринг YouTube. На этом сайте представлено очень много видеороликов с примерами занятий по физической культуре. Каждый урок, согласно рабочей программе и календарно-тематическому планированию, обучающиеся выполняли по два задания: теоретическое и практическое. Обучающимся рекомендуется выполнять утренний комплекс упражнений, а затем, в течение дня, добавлять комплекс общеразвивающих физических упражнений.

Дистанционное обучение – это не только получение материала обучающимися, необходима и обратная связь, отслеживание и оценивание результатов работы обучающихся.

Практика показала, что все обучающиеся выполненное домашнее задание присылают на электронный адрес преподавателя с указанием в наименовании файла фамилии, имени, группы; а также через видео.

Обучающиеся во время первых дистанционных уроков испытывали некоторые трудности, связанные с работой, у них возникали вопросы по выполнению заданий, их оформлению и отправке. Обо всём они могли спросить в «Группе», но они предпочитали личные сообщения.

При введении большого количества теоретических заданий выяснилось:

1. Свободный график. Обучающийся сам составляет себе расписание занятий и может легко подстроить под темп своей жизни.
2. В процессе дистанционного обучения большую часть материала обучающийся осваивает самостоятельно. Что приучает к самостоятельности и дисциплине.
3. Проявляется творческая деятельность. Совместно с обучающимися придумываем, как и чем заменить спортивный инвентарь, чтобы разнообразить занятия.
4. Никто не остаётся без внимания. Выросла индивидуальная работа с каждым обучающимся. Конечно, у преподавателя на индивидуальную работу требуется больше

времени, но времени, отведённого на один стандартный урок не хватает, чтобы в полной мере выделить и оценить каждого обучающегося из группы. Сейчас на расстоянии этот подход стал преобладать.

5. Нехватка практики. «Удаленный обучающийся» лишен регулярных практических занятий.

6. Нужно иметь жесткую самодисциплину и сильную мотивацию, чтобы обучаться самостоятельно и без постоянного контроля.

Таким образом, исходя из своего опыта работы, я считаю, что как бы то ни было, дистанционное обучение не может заменить, стандартных уроков по физической культуре, где обучающийся получает большую физическую нагрузку, которая несёт на себе здоровье сберегающий фактор, работу повышения физических качеств и умений, социальную сторону урока и многое другое. Но как временная мера - может научить нас новому и с большим успехом воспитать те качества, которые при обычном учебном процессе поддаются хуже. Дистанционное образование позволяет успешно совмещать не только физическую, но и умственную работу, развивать интеллектуальные и творческие способности обучающегося, расширять общий кругозор. Главное правильно воспользоваться данной ситуацией!

Литература:

1. Проблемы и перспективы развития образования: материалы XII Междунар. науч. конф. (г. Краснодар, май 2020 г.) / [под ред. И. Г. Ахметова и др.]. — Краснодар: Новация, 2020. — 48 с.
2. <https://nsportal.ru/shkola/fizkultura-i-sport/library/2020/08/24/doklad-na-temu-osobnosti-prepodavaniya-fizicheskoy>
3. <http://sportfiction.ru/articles/tekhnologii-distantionnogo-obucheniya-v-sisteme-podgotovki-spetsialistov-po-fizicheskoy-kulture-i-sportu/>

Романова Наталья Валентиновна,
ГБПОУ «Нижегородский Губернский колледж»,
преподаватель специальных дисциплин,
г. Нижний Новгород

ДИСТАНЦИОННОЕ ОБУЧЕНИЕ КАК ОДНА ИЗ ФОРМ ОРГАНИЗАЦИИ УЧЕБНОГО ПРОЦЕССА

В современном образовании в последнее время все большее распространение получает система дистанционного обучения. Данная система гибкая, удобная и доступная.

Нельзя сказать, что дистанционное обучение это новое явление в образовании, так как применение дистанционных технологий повсеместно используется в заочном обучении. «Считается, что первая попытка создания дистанционной формы образования

была предпринята ещё Яном Коменским 350 лет назад, когда он ввел в широкую образовательную практику иллюстрированные учебники. Он также создал базу для использования системного подхода в образовании, написав свою «Великую дидактику». Многие исследователи признают его родоначальником дистанционного образования».[9]

В России датой официального развития дистанционного образования можно считать 30 мая 1997 года, когда вышел приказ № 1050 Минобразования России, позволяющий проводить эксперимент в сфере дистанционного образования. В 21 веке дистанционное обучение выходит на качественно новый уровень. Теперь появилась возможность реализовать основные принципы современного образования, определенные ЮНЕСКО: «образование для всех» и «обучение в течение всей жизни».

Актуальность темы заключается в следующем, что современная образовательная деятельность определяет цели и основные задачи модернизации образования, среди которых главной является обеспечение современного качества образования на основе сохранения его фундаментальности и соответствия актуальным и перспективным потребностям личности, общества и государства. Обновление образовательной деятельности, достижение нового качества образования связывают с информатизацией образования, оптимизацией методов обучения, активным использованием технологий открытого образования.

•Что такое дистанционное обучение?

Существует несколько определений понятия «дистанционное обучение». В Концепции создания и развития дистанционного обучения в РФ приводятся следующие определения.

Дистанционное образование – «комплекс образовательных услуг, предоставляемых широким слоям населения в стране и за рубежом с помощью специализированной информационной образовательной среды, базирующейся на средствах обмена учебной информацией на расстоянии (спутниковое телевидение, радио, компьютерная связь и т.п.)».[11]

Дистанционное обучение – «новая организация образовательного процесса, базирующаяся на принципе самостоятельного обучения студента. Среда обучения характеризуется тем, что учащиеся в основном, а часто и совсем, отдалены от преподавателя в пространстве и (или) во времени, в то же время они имеют возможность в любой момент поддерживать диалог с помощью средств телекоммуникации».[11]

Дистанционное обучение – «это новая ступень заочного обучения, на которой обеспечивается применение информационных технологий, основанных на

использовании персональных компьютеров, видео- и аудиотехники, космической и оптоволоконной техники».[11]

В законе «Об образовании Российской Федерации» «под **электронным обучением** понимается организация образовательной деятельности с применением содержащейся в базах данных и используемой при реализации образовательных программ информации и обеспечивающих ее обработку информационных технологий, технических средств, а также информационно-телекоммуникационных сетей, обеспечивающих передачу по линиям связи указанной информации, взаимодействие обучающихся и педагогических работников. Под дистанционными образовательными технологиями понимаются образовательные технологии, реализуемые в основном с применением информационно-телекоммуникационных сетей при опосредованном (на расстоянии) взаимодействии обучающихся и педагогических работников».[7]

Из этого множества определений наиболее точным считается определение Е.С.Полат: **Дистанционное обучение** – это «взаимодействие преподавателя и обучающихся между собой на расстоянии, отражающее все присущие учебному процессу компоненты (цели, содержание, методы, организационные формы, средства обучения) и реализуемое специфичными средствами Интернет-технологий или другими средствами, предусматривающими интерактивность»[1] и «это самостоятельная форма обучения, информационные технологии в дистанционном обучении являются ведущим средством».[1]

•Преимущества и недостатки дистанционной формы обучения

Дистанционное образование, по сути, не является самоцелью, а служит для достижения вполне конкретных **целей** и имеет при этом массу преимуществ. Среди них:

1. Индивидуальный подход к обучению. Система дистанционного образования учитывает такие индивидуальные особенности обучаемых как уровень их начальной подготовки, мотивацию к обучению, скорость восприятия информации, предпочитаемые формы подачи информации, склонность к работе в группе, предметную область, необходимые глубину и объем материала. По сути, индивидуальный подход позволяет, в конечном счете, существенно повысить качество обучения.

2. Персонализация процесса обучения. Проведение обучения обучающихся, имеющие ограниченные возможности.

3. Интенсификация обучения или изменение характера преподавания.

4. Повышение качественного уровня обучения, которое достигается благодаря использованию в учебном процессе новых приемов, принципов, а также технических средств, среди которых учебные материалы на CD, Интернет и пр. Стоит отметить, что

современные технические средства, являясь последствием стремительно развивающегося технического прогресса, при правильном использовании приносит немалую пользу.

5. Безопасное обучение: возрастает необходимость в дистанционной форме обучения для студентов в период эпидемий, стихийных бедствий, когда нет возможности или опасно посещать учебное заведение.

Помимо преимуществ дистанционное обучение имеет и ряд недостатков. К ним можно отнести:

1. Отсутствие личного взаимодействия обучающихся с преподавателем и одногруппниками. Эту проблему отчасти может решить общение по телефону, скайпу, электронной почте, через социальные сети, но полностью заменить его не может.

2. Необходим постоянный доступ к источникам получения образовательных материалов (электронных учебников, видеоматериалов и т.д.). Для этого нужна хорошая техническая оснащенность в домашних условиях и учебного заведения.

3. Неготовность участников образовательного процесса, и прежде всего преподавателей, к осмыслению и овладению современными педагогическими и информационными технологиями для организации учебного процесса в дистанционной форме.

Таким образом, можно сделать вывод, что дистанционное взаимодействие обучающегося и преподавателя имеет ряд преимуществ перед традиционными формами обучения, открывает больше возможностей перед обучающимся, помогает снять эмоциональное напряжение, пространственные и временные преграды, делает доступным образование для любого студента.

Применение дистанционной формы обучения на учебной практике

При организации дистанционной формы обучения я использую большой набор информационных средств, которые широко применяются в профессиональном обучении:

1. Электронная почта. Данная форма взаимодействия доступна для обучающихся среднего звена. Преимущество заключается в том, что обучающийся может выполнять задание в удобное для него время, используя все необходимые ресурсы. Недостаток данного ресурса состоит в том, что преподаватель должен тратить время на поиск данных, полученных от студента в реальном времени, так как большой объем информации на электронной почте.

2. Использование программы «Скайп» (Skype), позволяющей общаться через сеть интернет по всему миру. В этом случае я провожу консультацию непосредственно перед началом практики, в процессе выполнения индивидуальных заданий и отчетов по практике, консультирую обучающихся по правилам выполнения заданий по практике,

после проведенной лекции, обсуждаю полученные результаты после выполнения заданий по практике, вношу необходимые поправки. Кроме того по «Скайпу», я провожу защиту по практике и экзамен по модулю. Сложности возникают с визуализацией работы учащегося, так как это происходит либо через веб-камеру, а качество сигнала не всегда позволяет это сделать, либо через электронную почту, что опять же приводит к «растянутости» во времени.

3.Moodle — система управления курсами (электронное обучение), также известная как система управления обучением или виртуальная обучающая среда, которая представляет собой веб-приложение, предоставляющее возможность создавать сайты для онлайн-обучения. В данной системе студент может выбрать предмет обучения, посмотреть задания, отправить их на проверку, посмотреть вспомогательные материалы и т.д.. Соответственно, преподаватель имеет свой уровень доступа к системе и имеет несколько более широкие возможности, по сравнению с обучающимися. Может создавать и корректировать содержимое учебных курсов, просматривать задания и т.д. Тестовые задания, как правило, проверяются сразу в автоматическом режиме. А результаты учебы заносятся программой и преподавателем в электронный журнал. Мною созданы курсы по учебной практике для специальности 38.02.04 Коммерция (по отраслям) по следующим модулям: ПМ.01, ПМ.03, ПМ.04.

Курс по учебной практике направлен прежде всего, не только на достижение высокого уровня освоения учебного материала, но и развитие у студентов профессиональных навыков, таких как:

- умение ставить учебную цель,
- найти адекватные источники информации,
- грамотно извлекать информацию,
- использование приобретенной информации и знаний, выработанных на ее основе при выполнении индивидуальных заданий,
- развитие визуальной и словесно-логической памяти.

Этому способствует методика работы учащихся с дидактическими блоками интернет-занятиями. Каждый урок сопровождается ознакомлением студентов с планом, темами, подтемами и разделами занятия.

Дистанционное обучение дает и творческий подход при выполнении заданий по учебной практике. Например, при изучении темы 1. Ознакомление с торговой организацией (предприятием) по ПМ.01 студентам было дано задание по данной теме составить буклет о торговом предприятии, где студенты должны представить месторасположение торгового предприятия, форму продажи, режим работы торгового

предприятия. Студенты творчески подошли к выполнению данного задания: они не только научились основным информационным технологиям при оформлении буклета, но и представили помимо основных задач по теме, дополнительные (описали миссию торгового предприятия, ценности).



Рисунок 1 Буклет гипермаркета «Лента»

Система оценивания базируется на комплексной задаче максимальной объективизации оценивания учебных достижений студентов с учетом их индивидуальных особенностей и приоритетов. При проверке заданий, я имею возможность не только оценить правильность решения задач, но и оценить степень творческого участия каждого студента, которую он демонстрирует в процессе выполнения заданий по учебной практике.

Дистанционное обучение необходимо применять при очной и заочной форме обучения а также при работе со студентами с ОВЗ, так как это не только облегчают усвоение учебного материала, но и предоставляют новые возможности для развития творческих способностей студентов, постоянно стимулируя их личностный рост. Также дистанционные технологии помогают преподавателю повысить качество образования по предмету, сформировать универсальные учебные действия в современной цифровой коммуникационной среде.

Литература:

1. Бабко, Г. И. Модульные технологии обучения. Теория и практика проектирования / Г.И. Бабко. - М.: РИВШ, 2016. - 904 с.
2. Букатов, В. М. Нескучные уроки. Обстоятельное изложение социо/игровых технологий обучения / В.М. Букатов, А.П. Ершова. - М.: Школьная лига, 2016. - 256 с.
3. Дистанционное обучение. Учебное пособие для ВУЗов. - М.: Владос, 2018. - 192 с.
4. Жапарова, Самал Внедрение системы дистанционного обучения Moodle в высшем образовании / Самал Жапарова. - М.: LAP Lambert Academic Publishing, 2019. - 112 с.

5. Илья, Кудинов und Раиль Асадуллин Дистанционное обучение в высшей школе: субъектный подход / Илья Кудинов und Раиль Асадуллин. - М.: LAP Lambert Academic Publishing, 2017. - 196 с.
6. Иманова, Алия Дистанционное обучение в системе повышения квалификации педагогов / Алия Иманова. - М.: LAP Lambert Academic Publishing, 2019. - 158 с.
7. Кисляков, Павел Александрович Аудиовизуальные Технологии Обучения / Кисляков Павел Александрович. - Москва: Наука, 2019. - 143 с.
8. Никуличева, Наталия Дистанционное обучение в образовании: организация и реализация / Наталия Никуличева. - М.: LAP Lambert Academic Publishing, 2019. - 220 с.
9. Татьяна, Евгеньевна Тимошенко und Вадим Леонидович Шувалов Использование дистанционных технологий в обучении РКИ / Татьяна Евгеньевна Тимошенко und Вадим Леонидович Шувалов. - М.: LAP Lambert Academic Publishing, 2016. - 936 с.
10. Шлыкова, Ольга Владимировна Книжная Культура В Электронной Образовательной Среде И Новые Технологии Обучения / Шлыкова Ольга Владимировна. - Москва: ИЛ, 2017. - 616 с.

Безбородова Наталья Владимировна,
ГБПОУ РМ «Рузаевский техникум
железнодорожного и городского транспорта
имени А.П. Байкузова», мастер
производственного обучения, г. Рузаевка.

ПРИМЕНЕНИЕ ДИСТАНЦИОННЫХ ТЕХНОЛОГИЙ В ТЕХНИКУМЕ

В настоящее время в систему профессионального образования активно внедряются дистанционные образовательные технологии (ДОТ). Они получают широкое распространение в силу информатизации современного общества, а также доступности широким массам населения с различными потребностями и возможностями.

В области дистанционных образовательных технологий нет единства терминологии, в литературе активно используются такие термины, как дистанционное обучение, дистанционное образование, интернет-обучение, дистанционные образовательные технологии. Их используют для описания особенностей обучения на расстоянии с применением современных информационных технологий или традиционной почтовой и факсимильной связи.

В российском законодательстве в данный момент используется понятие «дистанционные образовательные технологии». Под дистанционными образовательными технологиями (ДОТ) понимаются образовательные технологии, реализуемые в основном с применением средств информатизации и телекоммуникации, при опосредованном или не полностью опосредованном взаимодействии обучающегося и педагогического работника.

Система образования, строящаяся на основе дистанционных образовательных технологий, в наибольшей мере отвечает принципу гуманистичности, согласно которому никто не должен быть лишен возможности учиться по причине бедности, географической или временной изолированности, социальной незащищенности и невозможности

посещать образовательные учреждения в силу физических недостатков или занятости производственными и личными делами. Являясь следствием объективного процесса информатизации общества и образования и вбирая в себя лучшие черты других форм, дистанционное обучение в XXI веке будет использоваться как наиболее перспективная, синтетическая, гуманистическая, интегральная форма получения образования.

Целью дистанционного обучения является предоставление обучающимся, студентам непосредственно по месту жительства или временного их пребывания возможности освоения основных и (или) дополнительных профессиональных образовательных программ среднего профессионального образования.

Рассмотрим основные дистанционные образовательные технологии:

1. *Комплексные кейс-технологии* (основаны на самостоятельном изучении печатных и мультимедийных учебно-методических материалов, предоставляемых обучаемому в форме кейса, при этом существенная роль отводится очным формам занятий. Эти занятия включают установочные лекции, активные семинарские, тренинговые, игровые формы, а также консультационные и контрольнопроверочные формы. Во многих случаях акцент делается на активную работу обучаемых в составе групп со специально подготовленными преподавателями-тьюторами).

Технологии этой группы используют компьютерные сети и современные коммуникации для проведения консультаций, конференций, переписки и обеспечения обучаемых учебной и другой информацией из электронных библиотек, баз данных и систем электронного администрирования.

Важным достоинством этой группы технологий является возможность более оперативного руководства обучаемым, его воспитания в процессе общения с преподавателем и группой, что является неоспоримым преимуществом традиционных форм очного обучения. В целом, внедрение кейс-технологий в учебный процесс представляет собой менее радикальный переход к дистанционному обучению, связанный со стремлением сохранить и использовать богатые возможности традиционных методов обучения.

Отличительной особенностью дистанционного обучения в целом является изменение роли преподавателя в учебном процессе, появление нового типа преподавателя-тьютора, а также разделение функций преподавателей, разрабатывающих учебно-методические материалы, и преподавателей, осуществляющих непосредственное руководство обучаемым и проведение большей части занятий в очной форме обучения.

Учебно-методические материалы отличаются принципиальной ориентацией на практическую деятельность обучаемых, деятельностно-развивающим характером заданий, высокой интерактивностью и постоянной актуализацией.

2. Компьютерные сетевые технологии (характеризуются широким использованием компьютерных обучающих программ и электронных учебников, доступных обучаемым с помощью глобальной (Интернет) и локальных (интранет) компьютерных сетей. При этом доля и роль очных занятий существенно меньше, чем в описанной ранее группе кейс-технологий)

Создание и организация дистанционного обучения на основе этих технологий требует использования развитых специализированных программных средств (оболочек), позволяющих создавать и поддерживать электронные курсы, а также организовывать процесс обучения на их основе.

Общие характеристики индивидуального комплекта учебно-методических материалов, видов очных занятий, функциональных особенностей работы тьюторов и способов применения технологий в региональных центрах, отмеченные ранее в связи с группой комплексных кейсовых технологий, в основном, справедливы и для этой группы дистанционных технологий.

3. Дистанционные технологии, использующие телевизионные сети и спутниковые каналы передачи данных.

В основу образовательной технологии положен модульный принцип, предполагающий разделение дисциплины на замкнутые блоки, по которым предусмотрены контрольные мероприятия. Во всех учебных учреждениях и центрах образовательная технология идентична.

По всем дисциплинам разработан стандартный набор занятий — комплект в соответствии с требованиями федерального государственного образовательного стандарта (ФГОС).

Для получения оптимальных результатов дистанционного обучения важны следующие факторы: наличие современной компьютерной базы и хорошего доступа к интернету у потенциальных дистанционных обучающихся, наличие у дистанционных преподавателей хороших образовательных ресурсов и опыта дистанционного образования, хорошей подготовки дистанционных уроков, наличие подготовленных координаторов педагогов, систематическое проведение дистанционных занятий, моральное и материальное стимулирование дистанционной деятельности. Дистанционная форма обучения быстро завоевывает огромную популярность в образовательном мире.

В ходе внедрения дистанционных технологий стали видны недостатки. К выявленным недостаткам дистанционного обучения отнесли:

- необходимость постоянного доступа к источникам информации. Нужна хорошая техническая оснащённость, но не все желающие учиться имеют компьютер и выход в Интернет;
- отсутствие очного общения между обучающимися и преподавателем;
- необходимость наличия целого ряда индивидуально-психологических условий. Для дистанционного обучения необходима жесткая самодисциплина, а его результат напрямую зависит от самостоятельности и сознательности обучающегося;
- отсутствует постоянный контроль над обучающимися, который для российского человека является мощным побудительным стимулом;
- в дистанционном образовании основа обучения только письменная. Для некоторых отсутствие возможности изложить свои знания также и в словесной форме может превратиться в камень преткновения.

Таким образом дистанционное образование с применением дистанционных технологий все-таки очень удобно и полезно. Позволяет оптимизировать учебный процесс, активизировать и систематизировать аудиторную и самостоятельную деятельность студентов, приводит к повышению качества обучения. Однако результаты внедрения дистанционного обучения будут зависеть от подготовленности преподавателей, подготовленности студентов к такой образовательной деятельности, материально-технической базы учреждения и программно-методического обеспечения учебного процесса.

Кузьмина Ольга Сергеевна,
МБУ ДО города Ульяновска «Центр детского
технического творчества №1», педагог
дополнительного образования, г. Ульяновск

ПРАКТИЧЕСКИЙ ОПЫТ ОБУЧЕНИЯ ИЗОБРАЗИТЕЛЬНОМУ ИСКУССТВУ С ИСПОЛЬЗОВАНИЕМ ДИСТАНЦИОННЫХ ОБРАЗОВАТЕЛЬНЫХ ТЕХНОЛОГИЙ

Совсем недавно мы слышали и говорили о дистанционном образовании, как об инновационной форме образовательного процесса, но на данный момент в сфере образования дистанционным образованием уже никого не удивишь.

Современное информационное пространство предоставляет всем обширные и разнообразные возможности доступа к необходимой информации. Место, время и расстояние уже не имеют определяющего значения. Информацию можно получать тогда и там, где это нужно и удобно конкретно вам. Конечно, эти преимущества современных технологий невозможно не использовать в сфере образования. Организации, осуществляющие образовательную деятельность применяют электронное обучение, дистанционные образовательные технологии при реализации образовательных программ»[3, с.2].

Опыт дистанционной работы при обучении изобразительному искусству показывает, что при наличии всегда доступного информационного ресурса выигрывают и учитель, и ученики. И теперь не только учитель выстраивает процесс обучения с учетом индивидуальности ученика, но и ученик сам может выстроить собственный образовательный маршрут с учетом своих личностных особенностей и предпочтений. Безусловно, обучение творческому предмету невозможно строить только на теоретическом материале, без практических упражнений и творческих работ. Но возможность систематизировать теоретические основы в форме дистанционного курса позволяет сформировать определенную информационную базу, на которую ученики могут опираться при выполнении практических заданий[1, с.12].

За время работы с дистанционными технологиями мы опробовали разные формы их использования. При исключительно дистанционном формате обучения важную роль играет общая подготовленность обучающегося на данный момент, его природные способности, а также такие личностные качества, как самодисциплина и уверенность в своих силах. С детьми, которые уже достигли в творческих работах определенного качественного уровня, дистанционный формат позволяет столь же успешно осваивать программу обучения, как и при традиционных учебных занятиях. И все-таки желательно совмещать дистанционное обучение с очными консультациями по работам. Но иногда удаленное обучение становится единственной возможностью своевременного освоения учебного материала, если ученик по каким-либо причинам в течение длительного времени не может присутствовать на занятиях. А если ученик увлекается компьютерной графикой, можно предложить ему, с учетом его интересов, некоторые из заданий выполнить в графической программе, которой он владеет.

В связи с эпидемиологической ситуацией в стране и в современном мире дистанционные образовательные технологии стали актуальны и востребованы.

Главная цель дистанционного обучения детей - предоставить учащемуся возможность получить образование на дому.

В интернете есть множество методик обучения изобразительному искусству, которые хорошо поддерживаются существующими системами и установленной педагогикой.

Асинхронное обучение - менее связанный, но также менее ограниченный формат. Вместо живых онлайн-уроков учащимся даются учебные задания с указанием сроков. Затем они занимаются самообучением, чтобы выполнить задания.

Онлайн-курсы с фиксированным временем — это тип синхронного курса, который требует, чтобы все онлайн-пользователи посетили определенное виртуальное место в определенное время и в определенном месте (например, веб-семинар). В отличие от более жестких синхронных уроков, это позволяет учащимся из любой точки мира подключаться и взаимодействовать онлайн.

Гибридное обучение — это особый тип смешанного обучения, при котором учащиеся изучают один и тот же урок в режиме реального времени (т. е. синхронное дистанционное обучение), но некоторые учащиеся присутствуют физически, а другие учатся удаленно.

В условиях бесконтактной коммуникации во время пандемии при подготовке и проведении урока мы следовали предложенному управлением образования алгоритму:

- определение темы дистанционного урока. Выделение основных учебных элементов.
- определение типа дистанционного урока (изучение новой темы, повторение, углубление, контроль).
- выбор способа доставки учебного материала и информационные обучающие материалы.

Нами учитывались следующие особенности дистанционного обучения:

1. Мотивация. Роль взрослого заключалась создать условия для обучения, заинтересовать ребенка в получении знаний.
2. Способность к саморазвитию.

В процессе дистанционного обучения детей нами выявлены следующие положительные стороны:

- возможность установления оптимального режима обучения, с учетом особенностей ученика.
- родители сами определяют, в какое время ребенку удобнее заниматься.
- индивидуальный подход к ребенку, учет его особенностей как психических, так и физических.

- ребенок не «привязан» к определенному месту, он может свободно обучаться в любой точке мира.

В процессе дистанционного обучения детей нами выявлены и недостатки:

- не все имеют возможность получения дистанционного обучения, так как необходимо оборудование (телефон, компьютер, ноутбук, интернет).

- отсутствие общения со сверстниками.

Использование дистанционных технологий во всем разнообразии и вариативности форм их применения стало откликом на требования современной образовательной среды и подтвердило свою эффективность при обучении.

Литература:

1. Соколова Н. Ф. Применение современных компьютерных технологий для организации самостоятельной работы обучаемых / Сборник: Актуальные проблемы развития вертикальной интеграции системы образования, науки и бизнеса: экономические, правовые и социальные аспекты материалы III Международной научно-практической конференции. 2015.
2. Соколова Н.Ф. Дистанционный курс «Создание и сопровождение дистанционных курсов на платформе MOODLE», Волгоград, 2016.
3. Особенности контента дистанционных курсов и организация обучения учащихся начальной школы с применением дистанционных образовательных технологий \ Голомазова Н.П., Соколова Н.Ф. \ Современная педагогика. 2014. № 11 (24).
4. Царегородцева С. В России начали использовать технологию смешанного обучения. – Учительская газета – 27.06.2013г.

Кумпан Юлия Игоревна,
ГБПОУ СК «Буденновский медицинский колледж»,
преподаватель, г. Буденновск

ДИСТАНЦИОННЫЕ ОБРАЗОВАТЕЛЬНЫЕ ТЕХНОЛОГИИ НА ЗАНЯТИЯХ ИНФОРМАТИКИ

Актуальность данной темы подкрепляется приоритетным проектом «Современная цифровая образовательная среда». Целью данного государственного проекта является создание условий для непрерывного образования на базе цифровой платформы онлайн-образования. Помимо государства, есть прямая необходимость сделать обучение непрерывным для студентов в периоды карантина, во время болезни. Так же, дистанционное обучение позволит создать условия для расширения образовательной программы дополнительными курсами.

В настоящее время все больше говорится о необходимости создания в России системы дистанционного образования, ведь дальнейший рост учебной нагрузки и невозможен, и неэффективен. Нереально в современных условиях лавинообразного накопления информации обеспечить студентов таким запасом знаний, из которого они

впоследствии смогут постоянно черпать что-то нужное в конкретных условиях. Следовательно, перед современным профессиональным учебным заведением стоит задача создать такую обучающую среду, которая позволит студенту овладеть навыками самостоятельной работы, выработать способность ориентироваться в постоянно обновляющейся информации. Только таким образом будущий специалист научится в дальнейшем постоянно использовать любые возможности для обновления, углубления и обогащения первоначально полученных знаний, сообразуясь с возникающими потребностями».

Информатика как наука в первую очередь предполагает электронное обучение, под которым понимается организация образовательной деятельности с применением содержащейся в базах данных и используемой при реализации образовательных программ информации и обеспечивающих ее обработку информационных технологий, технических средств, а также информационно-телекоммуникационных сетей, обеспечивающих передачу по линиям связи информации, взаимодействие обучающихся и педагогических работников.

Под дистанционными образовательными технологиями (ДОТ) понимаются образовательные технологии, реализуемые в основном с применением информационно-телекоммуникационных сетей при опосредованном (на расстоянии) взаимодействии обучающихся и педагогических работников.[1, с. 3]

Дистанционное обучение на занятиях по Информатике решает задачи, которые традиционное обучение решить не может, это, прежде всего:

- усиление активной роли студентов в собственном образовании, через использование доступных образовательных ресурсов
- повышение мотивации к обучению, через применение интерактивных форм занятий
- усиление творческой составляющей образования, наличие условий для самовыражения, насыщенность и интенсивность обучения
- возможность получения экспертного заключения результатов своей учебной деятельности без широкой огласки.

Модель организации обучения с использованием дистанционных технологий на занятиях по Информатике рассчитана:

- на учащихся, желающих приобрести новые знания, увлеченных конкретным предметом, участников олимпиад и конкурсов;
- на учащихся, испытывающих затруднения при обучении;

- на тех, кто не имеет возможности получить образовательные услуги на занятии (отсутствующие по причине болезни);

- для работы при форс-мажорных обстоятельствах (отмена занятий по причине погодных условий, карантина и т.д.)

Основными принципами применения дистанционных образовательных технологий являются:

- принцип интерактивности, выражающийся в возможности постоянных контактов всех участников учебного процесса с помощью специализированной информационно-образовательной среды (в том числе электронная почта, видеосвязь, Интернет-конференции, on-line - тесты);

- принцип адаптивности, позволяющий легко использовать учебные материалы нового поколения, содержащие цифровые образовательные ресурсы, в конкретных условиях учебного процесса;

- принцип гибкости, дающий возможность участникам учебного процесса работать в необходимом для них темпе и в удобное для себя время; позволяющий использовать ученику необходимые учебные ресурсы для реализации индивидуальных учебных интересов;

- принцип оперативности и объективности оценивания учебных достижений учащихся.

Возможные формы организации дистанционного обучения, применяемые на занятиях по информатике.

1. Чат-занятия — учебные занятия, осуществляемые с использованием чат-технологий. Чат-занятия проходят в режиме “on-line”, то есть все участники имеют одновременный доступ к чату. В рамках многих дистанционных учебных заведений действует чат-школа, в которой с помощью чат-кабинетов организуется деятельность дистанционных педагогов и учеников. Возможна реализация дискуссий, обсуждений важных вопросов. Так же чат-занятия могут позволить учащимся задать вопрос преподавателю и сразу же получить на него ответ.

2. Веб-занятия — дистанционные уроки, семинары, деловые игры, лабораторные работы, практикумы и другие формы учебных занятий, проводимых с помощью средств телекоммуникаций и других возможностей сети Интернет.

Веб-занятия могут включать в себя материалы, оставленные для ознакомления преподавателем, форумы, тестовые задания, практические задания.

3. Компьютерная телеконференция — компьютерная телеконференция — это видеоконференция с применением ПК с возможностью быстрого Интернет-соединения,

наличием микрофона и цифровой видеокамеры. Для учебных телеконференций характерно достижение образовательных задач.

Необходимая часть системы дистанционного обучения - самообучение. Дистанционное обучение носит более индивидуальный характер. Учащийся сам определяет темп обучения, может возвращаться по несколько раз к отдельным заданиям, пропускать какие-то.

Дистанционное обучение делает процесс обучения творческим и индивидуальным, открывает новые возможности для творческого самовыражения учащегося. Самостоятельное обучение даёт больший простор для творческого подхода к изучению темы учащимся. Расходует меньше времени преподавателя. Убирает рамки в нахождении пути реализации поставленных задач.

Задача выбора, управляемого или самостоятельного обучения решается, тематикой изучаемого материала и сложностью поставленных задач.

В обучении с применением дистанционных образовательных технологий на занятиях Информатики применяются следующие организационные формы учебной деятельности:

- лекция,
- консультация,
- семинар,
- практическое занятие,
- лабораторная работа,
- контрольная работа,
- самостоятельная работа.

Самостоятельная работа учащихся может включать следующие организационные формы (элементы) электронного и дистанционного обучения:

- работа с электронным учебником;
- просмотр видео-лекций;
- прослушивание аудиокассет;
- компьютерное тестирование;
- изучение печатных и других учебных и методических материалов.

Учащиеся имеют возможность получать консультации преподавателя по Информатике через электронный Дневник, электронную почту, программу Skype, используя для этого все возможные каналы выхода в Интернет.

Электронный курс – это программная реализация. Таким образом, необходимо понять, какой программный продукт можно использовать для реализации электронных курсов и дистанционного обучения в целом.[3, с. 215]

При дистанционном обучении используется широкий диапазон инструментов - интерактивных компьютерных технологий: электронная почта, телефон. Сейчас в своей работе в качестве инструментов дистанционного обучения для учащихся педагоги используют электронную почту, Skype и другие сервисы.[2, с. 17]

Преимущества модели обучения с применением технологий дистанционного обучения:

- нет пространственных и временных ограничений;
- это домашнее обучение, оно обеспечивает здоровьесберегающую обстановку при обучении в удобное время и посильном режиме;
- это дополнительное образование: углубляет и расширяет знания при подготовке к участию в олимпиадах;
- это опережающее обучение;
- это демократичное образование: нет жёсткого регламента, поддерживается мотивация учащихся к самообразованию.

Дистанционное обучение крайне актуально в настоящее время, его реализация в виде электронных курсов, видеоконференций, чатов, форумов будет интересна и полезна для учащихся. Педагог, в свою очередь получает возможность восполнить пропуски занятий учащимися, реализовать индивидуальные образовательные маршруты, в некоторой мере автоматизировать проверку тестовых заданий.

Различные формы дистанционного обучения позволяют проводить разные виды занятий и иметь постоянную коммуникацию со студентами. Применение дистанционных форм обучения применимо в реализации изучении предмета Информатики на всех уровнях.

Литература:

1. Никуличева, Наталия Викторовна. Подготовка преподавателя для работы в системе дистанционного обучения / Никуличева, Наталия Викторовна; [Н. В. Никуличева; отв. за вып. М. В. Артамонова]; Федер. ин-т развития образования. - Москва: ФИРО, 2016. - 72 с.
2. Облачные, дистанционные технологии и портфолио в учебном процессе [Электронный ресурс]: учебно-методическое пособие: направление подготовки - "Педагогическое образование", профили "Математика и информатика", "Математика". Направление подготовки - "Педагогическое образование", магистерские программы "Естественнонаучное образование", "Физико-математическое образование" / [сост. А. Ю. Скорнякова, Е. Л. Черемных]; Пермский гос. гуманитар.-пед. ун-т, Каф. высш. математики . - Пермь: ПГГПУ, 2017. - 116 с.
3. Шарипов, Ф. В. Педагогические технологии дистанционного обучения [Электронный ресурс]: монография / Ф. В. Шарипов, В. Д. Ушаков; Ф. В. Шарипов, В. Д. Ушаков. - Москва: Университетская книга, 2016. - 304 с.
4. Бекетова, О. Н. Дистанционное образование в России: проблемы и перспективы развития / О. Н. Бекетова, С. А. Демина // Социальногуманитарные знания. - 2018. - № 1. - С. 69-78.

5. Вершинина, О. Дистанционное обучение: ключевая роль платформы / Ольга Вершинина // Университетская книга. - 2016. - № 5. - С. 37.
6. Густырь, А. В. Дистанционное образование: задачи и технологические решения/ А. В. Густырь // Ректор вуза. - 2017. - № 6. - С. 32-37.
7. Киикова, М. Х. Особенности систем дистанционного обучения, стандартизация таких систем в системе образования / М. Х. Киикова, А. Н. Башлаева, А. Р. Эльдарова // Школа будущего. - 2017. - № 2. - С. 77-80.
8. Кобринский, Б. А. Компьютеризированные и дистанционные обучающие системы (на примере медицинской диагностики) = Computerizedanddistancelearningsystems (thecaseofmedicaldiagnostics) / Б. А. Кобринский // Открытое образование. - 2018. - № 2. - С. 45-53.
9. Можаяв, Е. Е. Дистанционное образование с применением компьютерных технологий[Текст] / Е. Е. Можаяв // Ректор вуза. - 2017. - № 6. - С. 38-47.
10. Шаматонова, Г. Л. Дистанционное обучение как объективная потребность современного российского общества / Г. П. Шаматонова // Дистанционное и виртуальное обучение. - 2016. - № 11. - С. 79-85.

Овтайкина Галина Викторовна,
ГБПОУ РМ «Ичалковский педагогический
колледж», преподаватель, с. Рождествено

ПРИМЕНЕНИЕ ДИСТАНЦИОННЫХ ТЕХНОЛОГИЙ ДЛЯ РАСШИРЕНИЯ ВОЗМОЖНОСТЕЙ ОБРАЗОВАТЕЛЬНОЙ ДЕЯТЕЛЬНОСТИ КОЛЛЕДЖА

Информационные технологии охватывают все области создания, передачи, хранения и восприятия информации, их связывают с применением вычислительной техники и компьютерных сетей – Интернета. Вопрос применения информационных технологий при обучении студентов обсуждается на протяжении многих лет.

На первом этапе информационные технологии связывались с применением вычислительной техники для получения информации (моделирование, расчеты и пр.).

На втором этапе, который продолжается в настоящее время, информационные технологии рассматриваются, прежде всего, как технологии передачи, хранения и восприятия информации, связанные с Интернетом, со смартфонами и др. За счет информационных технологий происходит перестройка реальной жизни. Ожидается четвертая промышленная революция, связанная с массовым внедрением киберфизических систем в производство и другие сферы человеческой жизни. Изменения охватят самые разные стороны жизни, в том числе и сферу образования. Появляется до конца не осознанный элемент – виртуальная жизнь или придуманная жизнь в Интернете. Она является лишь частичным отражением реальной жизни. Зонтик виртуализации коснулся и процесса образования. Применение технологий виртуальной реальности позволит повысить эффективность обучения.

Использование дистанционных образовательных технологий для развития системы среднего профессионального обучения является одним из важнейших стратегических направлений в области повышения качества образования. На сегодняшний

день в системе СПО обучение с применением дистанционных технологий переживает этап своего развития.

В Федеральном законе от 28.02.2012 г. № 11-ФЗ под дистанционными образовательными технологиями понимаются образовательные технологии, реализуемые в основном с применением информационно-телекоммуникационных сетей при опосредованном (на расстоянии) взаимодействии обучающихся и педагогических работников.

Применение дистанционных технологий, является одной из эффективных и перспективных форм удовлетворения образовательных потребностей современного общества. В основе образовательного процесса с применением дистанционных технологий лежит целенаправленная и контролируемая самостоятельная работа обучающегося. Именно применение дистанционных технологий может вооружить будущего педагога механизмом самообразования на всю жизнь, готовит слушателей к повышению своего профессионального мастерства и «непрерывному образованию». В настоящее время развитие дистанционного образования имеет еще большее значение, так как в век информационных технологий обучающиеся хотят не только традиционно посещать занятия в образовательном учреждении и получать знания, но и имеют возможность дополнять их, используя ресурсную базу дистанционного образования, или получать его (образование) самостоятельно. В основу дистанционного образования положена определенная модель передачи знаний. Источниками знаний являются информационные ресурсы сети, как специальным образом подготовленные, так и уже существующие в базовой телекоммуникационной среде, например: базы данных, информационные системы и т. п. Телекоммуникации также обеспечивают доставку участникам процесса изучаемого материала или их работу с учебным материалом, размещенном на сервере, интерактивное взаимодействие преподавателя и студента в процессе обучения, предоставляют студентам возможность самостоятельной работы с информационными источниками сети, возможность работать в группе, а также оценку знаний и умений, полученных в ходе обучения.

Внедрение в систему среднего профессионального обучения дистанционных образовательных технологий позволяет приобретать студентам не только ИКТ компетентность: умение использовать информационные ресурсы сети Интернет в профессиональной деятельности, осуществлять поиск, анализ и оценку информации, но и сформировать у них умение критически мыслить, принимать взвешенные, обоснованные решения, сформировать навыки профессионального общения.

В современных условиях при введении новых образовательных технологий и образовательных стандартов изменяется подход к управлению и оценке качества обучения. Преподаватель, открывая дисциплину (модуль) в дистанционном образовании, несет полную ответственность за качество своего «продукта». При этом, формируя лекционный материал, практические задания и основные средства контроля, он должен учесть все требования новых образовательных стандартов в формировании общих и особенно профессиональных компетенций, так как от того, насколько полно будут учтены компетенции при формировании учебно-методического комплекса, настолько конкурентоспособным (качественным) выйдет подготовленный им специалист. Качество дистанционного образования складывается из совокупности потребительских свойств образовательной услуги, обеспечивающих возможность удовлетворения комплекса потребности по всестороннему развитию личности студента, профессиональных компетенций и требований работодателя.

Преподаватель, разрабатывая учебно-методический комплекс должен использовать все современные методы подготовки специалиста для овладения им профессиональными компетенциями.

Для получения оптимальных результатов дистанционного обучения важны следующие факторы: наличие современной компьютерной базы и хорошего доступа к интернету у потенциальных дистанционных обучающихся, наличие у дистанционных преподавателей хороших образовательных ресурсов и опыта дистанционного образования, хорошей подготовки дистанционных уроков, наличие подготовленных координаторов педагогов, систематическое проведение дистанционных занятий, моральное и материальное стимулирование дистанционной деятельности. Дистанционная форма обучения быстро завоевывает огромную популярность в образовательном мире.

В нашем колледже активно развиваются дистанционные технологии в обучении. Преподаватели, включились в работу в данном направлении, размещают свои учебно-методические материалы в разделе Учебный процесс на официальном сайте колледжа. Обучающимся открыт доступ к данному разделу, в котором можно найти: курсы лекций; методические указания по выполнению: практических занятий/работ, самостоятельных работ, контрольных работ; выполнению курсовых работ. Каждый студент, зарегистрированный в системе, может получать всю необходимую информацию по своей образовательной программе.

В ходе внедрения дистанционных технологий стали видны недостатки. К выявленным недостаткам дистанционного обучения отнесли:

- необходимость постоянного доступа к источникам информации. Нужна хорошая техническая оснащенность, но не все желающие учиться имеют компьютер и выход в Интернет;
- отсутствие очного общения между обучающимися и преподавателем;
- необходимость наличия целого ряда индивидуально-психологических условий. Для дистанционного обучения необходима жесткая самодисциплина, а его результат напрямую зависит от самостоятельности и сознательности обучающегося;
- обучающиеся заочного отделения ощущают недостаток практических занятий;
- отсутствует постоянный контроль над обучающимися, который для российского человека является мощным побудительным стимулом;
- в дистанционном образовании основа обучения только письменная. Для некоторых отсутствие возможности изложить свои знания также и в словесной форме может превратиться в камень преткновения.

Таким образом, дистанционное образование с применением дистанционных технологий все-таки очень удобно и полезно. Позволяет оптимизировать учебный процесс, активизировать и систематизировать аудиторную и самостоятельную деятельность студентов, приводит к повышению качества обучения. Однако результаты внедрения дистанционного обучения будут зависеть от подготовленности преподавателей, подготовленности студентов к такой образовательной деятельности, материально-технической базы учреждения и программно-методического обеспечения учебного процесса.

Литература:

1. Зверева Н. А. Применение современных педагогических технологий в среднем профессиональном образовании / Н. А. Зверева // Инновационные педагогические технологии. – Казань : Бук, 2020. – 92 с.
2. Кларин, М. В. Технологический подход к обучению / М. В. Кларин // Школьные технологии. – 2019. – №5. – 3-5 с.
3. Полат, Е. С. Педагогические технологии дистанционного обучения / Е. С. Полат, М. В. Моисеева, А. Е. Петров. – М. : Академия, 2021. – 118 с.

Полякова Елена Михайловна
ГБПОУ РМ «Торбеевский колледж мясной и
молочной промышленности», преподаватель,
п. Торбеево

ПРОБЛЕМЫ ПЕРЕХОДА НА ДИСТАНЦИОННОЕ ОБУЧЕНИЕ

На дистанте классическое образование столкнулось с разными проблемами, такими как отсутствие интернета или его недостаточная скорость, неготовность родителей, недостаточная квалификация педагогов в сфере информационных технологий, отсутствие гаджетов в некоторых семьях и др. Необходимо осмыслить возникшие во время онлайн-обучения проблемы и попытаться ликвидировать эти технические, организационные пробелы. Ведь очевидно, что онлайн-обучение прочно вошло в нашу жизнь. Онлайн-инструменты, конечно, не заменят очное образование, но способны качественно его дополнить.

Большинство преподавателей и раньше использовали те или иные онлайн-инструменты в своей работе, точно включали их в учебный процесс, тестировали образовательные платформы.

Введение ограничений, связанных с пандемией, вызвало необходимость внедрения новых форматов обучения. Пришлось в короткое время переходить в онлайн-формат и учиться, как организовывать свои уроки. При всех достоинствах дистанционного обучения, сложностей очень много, как технических, так и эмоционально-психологических.

Во-первых, преподавателей не обучали, как проводить занятия перед камерой. Такого нет в практике педагогических вузов и курсов повышения квалификации. Институты повышения квалификации не смогли быстро предоставить программы повышения квалификации для организации онлайн-обучения. Преподаватели учились друг у друга, обменивались собственными практиками и наработками.

Во-вторых, эмоционально–психологическая проблема: отсутствие живого общения со студентами или учениками. Преподаватель не знает, слушает его студент, или, может быть, по ту сторону экрана никого нет. Педагог и студенты не чувствуют атмосферы аудитории, также трудно организовать групповое взаимодействие слушателей.

В-третьих, просто слушать преподавателя, глядя в экран целый час очень трудно, даже сильно мотивированному студенту. Кроме того, надо соблюдать регламент времени нахождения молодых людей перед компьютером, чтобы не навредить их здоровью.

Еще одним вопросом является уровень самоорганизации, собранности обучающихся. Ведь на дистанционном обучении необходимо самостоятельно организовывать свой день, что для некоторых студентов является проблемой.

Исследование, проведенное аналитическим центром НАФИ, показало, что во время локдауна почти половине педагогов требовалась профессиональная помощь [1]. В основном из-за проблем с оснащенностью рабочего места, нехватки технических навыков и понимания, как именно выстроить учебный процесс (рис.1).



Рисунок 1 – Результаты опроса педагогов для выявления проблем в дистанционном обучении

Классические формы работы со студентами уходят в прошлое. Меняется и роль самого преподавателя: из транслятора знаний он становится презентером, модератором, ведущим своего урока. Сейчас эти процессы только формируются, и нужен грамотный баланс технологий и смыслов.

Однако, при всех плюсах и достоинствах онлайн-обучения большинство преподавателей считают, что дистанционные занятия должны быть дополнением к основному (очному) образованию, а не вытеснять его [2]. Так, Министерством образования и науки РФ были проведены исследования, согласно которым около 90% педагогов считают, что уроки по их предметам эффективнее проводить в очном формате (рис.2).



Рисунок 2 – Готовность преподавателей вернуться к традиционным форматам обучения

Образовательные процессы сейчас находятся в самом начале трансформации. Необходимо их подробное изучение. Например, насколько возрастает нагрузка на педагогов в связи с переходом на дистант, как влияют новые онлайн- или гибридные подходы на качество знаний и здоровье студентов. И какие форматы в итоге могут быть использованы в колледжах и вузах не только с технической точки зрения, а с педагогической, психологической и общечеловеческой.

При вынужденном переходе на дистанционное обучение государство должно предоставлять определенные гарантии педагогам. Должны быть разработаны четкие методические указания для образовательных учреждений: сколько должен длиться урок; как должен оплачиваться труд педагога, ведь подготовка к дистанционному уроку требует гораздо больше времени и ресурсов; санитарно-гигиенические требования; инфраструктура и др.

Литература:

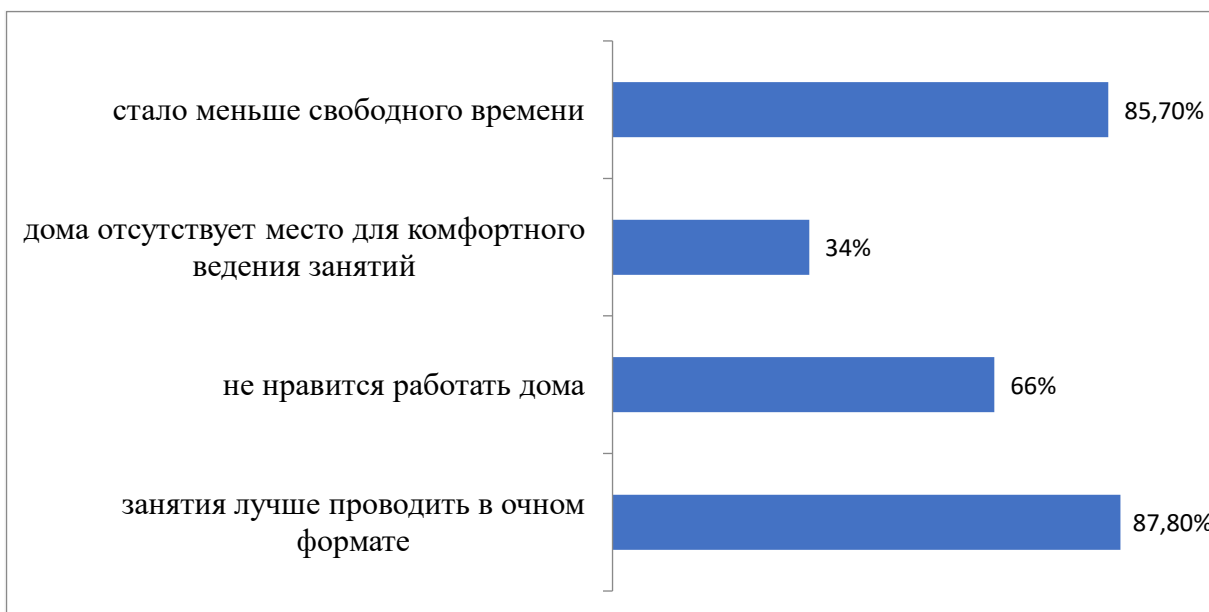
1. Половина педагогов оказались не готовы к переходу на дистанционное обучение [Электронный ресурс: <https://nafi.ru/analytics/polovina-pedagogov-okazalis-ne-gotovy-k-perekhodu-na-distantsionnoe-obuchenie>]
2. Студенты оценили качество дистанционного обучения [Электронный ресурс: https://minobrnauki.gov.ru/press-center/news/?ELEMENT_ID=21576]

Потепалов Дмитрий Владимирович,
ГАПОУ СО «Свердловский областной педагогический колледж», преподаватель,
г. Екатеринбург

ИСПОЛЬЗОВАНИЕ ТЕХНОЛОГИИ ДИСТАНЦИОННОГО ОБУЧЕНИЯ В ДЕЯТЕЛЬНОСТИ ПРЕПОДАВАТЕЛЯ СРЕДНЕГО ПРОФЕССИОНАЛЬНОГО ОБРАЗОВАНИЯ

При переходе к информационному обществу происходит изменение всех сторон общественной жизни. Эти изменения неизбежно затрагивают систему среднего профессионального образования. Осуществляется внедрение компьютерной техники в процесс обучения. Компьютер выступает не только как источник информации, но и как средство обучения и мощный инструмент, позволяющий активизировать процесс познавательной деятельности, способствующий развитию гибкости мышления и формированию умения ориентироваться и адаптироваться в современном мире. Воспитание данных качеств – задача преподавателя, неосуществимая без использования информационных технологий в преподавании учебных предметов и реализации воспитательных задач. Умение работать с информацией повышает конкурентоспособность студента первоначально в образовательной среде, а впоследствии и в сфере его профессиональной деятельности. Кроме этого, вырабатывается способность к самосовершенствованию, самостоятельному поиску, и творчеству, меняются отношения «преподаватель – студент», возникает атмосфера сотрудничества, партнерства, что также приводит к формированию личности способной не только к поиску и творчеству, но и плодотворному общению, толерантности в отношениях с людьми.

Использование информационно-коммуникативных технологий (далее – ИКТ), в частности, электронного образовательного ресурса в виде сайта (портала), возможно в преподавании гуманитарных и обществоведческих дисциплин. Целесообразно применять ИКТ в преподавании предметов гуманитарного и обществоведческого цикла, таких как педагогика, история, МХК, обществознание и др., в связи с потребностью в большей наглядности обучения.

Автор статьи разработал образовательный ресурс в виде сайта (портала), выполненного с помощью хостинга, предоставленного компанией uKitGroup (система Ucoz). Данный продукт называется «Персональный сайт Потепалова Д.В.». Электронный адрес <http://detovoditel.ucoz.ru>

Цель разработки сайта: использование образовательного портала для повышения познавательной активности обучающихся, усиление мотивации учебной деятельности, повышение результативности труда преподавателя, изменение отношения к учебному занятию и учебному предмету, внедрение инновационных информационных технологий в преподавании, рост профессиональной и личностной компетентности преподавателя, а также студента.

Задачи:

1. Создать и апробировать методику подготовки и проведения учебного занятия с использованием образовательного портала, как варианта использования ИКТ.

2. Дополнить очное и заочное обучение, воздействовать на него более интенсивно (участие субъектов обучения в дистанционных проектах, усиление продуктивности образования, его влияния на очное обучение).

3. Разработать цикл учебных занятий в очно-дистанционной форме по гуманитарным дисциплинам, поскольку эти предметы преподаются в педагогическом колледже и насыщены ярким материалом, имеющим воспитательное и общечеловеческое значение.

4. Способствовать росту профессиональной и личностной компетентности преподавателя, а также студентов.

К целевой аудитории относятся студенты 1 и 2 курсов государственного автономного профессионального образовательного учреждения Свердловской области «Свердловский областной педагогический колледж», имеющие неполное среднее или полное среднее образование.

В 2017 году началось активное использование ИКТ в учебном процессе. Образовательный сайт позволяет создавать в электронном виде теоретические (лекционные) и практические занятия, размещать на нем учебники и учебные пособия в электронном виде, необходимые для подготовки к практическим занятиям, зачетам и экзаменам и др. Студенты имеют возможность в любое время и из любого места получать доступ к необходимым образовательным материалам, обладая доступом в Интернет.

На образовательном сайте представлены презентации по Отечественной истории, затрагивающие основные периоды истории России: с древнейших времен до 1900 г.: «Древняя Русь (IX-XII вв.)», «Русь удельная (1132-1300 гг.)», «Образование Русского централизованного государства (XIV-начало XVI в.)», «Русское государство в 1533-1600 гг.», «Русское государство в 1601-1618 гг.», «Смутное время», «Русское государство при первых Романовых (до 1689 г.)», «Эпоха Петра Великого (1689-1725 гг.)», «Российская империя в 1725-1762 гг.», Эпоха дворцовых переворотов (1725-1762 гг.)», «Российская

империя в 1762-1801 гг.», Российская империя при Александре I (1801-1825 гг.)», «Российская империя при Николае I (1825-1855 гг.)», «Российская империя при Александре II (1855-1881 гг.)», «Российская империя при Александре III и в начале правления Николая II (до 1900 г.)».

Данная методическая продукция предназначена обучающимся для изучения истории России с древнейших времен до 1900 г. Образовательный портал рекомендуется использовать на учебных занятиях при изучении нового материала, его закреплении, проверке и оценке знаний, а также для подготовки домашней работы.

Сайт нацелен на то, чтобы более качественно организовать самостоятельную работу студентов как на учебных занятиях, так и во внеучебное время – дома, в библиотеке, историческом клубе и т.д. за счет изучения учебных текстов, таблиц по заполнению дат, работ с понятиями, схемами, персоналиями, источниками, суждениями историков и т.д., сгруппированных в тематические блоки.

В основу данной учебной продукции положен многолетний практический опыт преподавания предмета «История». Данные материалы доступны к использованию как педагогическими работниками, так и любыми другими людьми, интересующимися подобного рода продукцией, поскольку выложены на сайте образовательной организации и на персональном образовательном портале педагога.

Рассмотрим структуру данного методического продукта. Электронный ресурс состоит из нескольких электронных страниц.

1. На «Главной странице» дается краткая характеристика сайта и его назначение.
2. «Информация о сайте» включает в себя данные об авторе данного проекта.
3. «Каталог файлов» содержит необходимую информацию для обучения студентов. Он подразделяется на несколько категорий. Первая категория «Для студентов очного обучения» непосредственно связана с обучением студентов. Представленный на ней контент включает в себя задания на практические занятия и лекции прошлых лет. Важным представляется категория «Для студентов заочного обучения». В ней есть необходимая информация для подготовки к практическим и теоретическим занятиям для студентов обучающихся заочно. Заслуживают внимание также такие блоки как «Уроки по истории» и «Дидактические материалы по истории», «Учебная литература по истории и обществознанию», содержащие авторские уроки, авторские приемы и методы преподавания данных дисциплин, и литературу в электронном виде, необходимую для изучения обществоведческих дисциплин. Некоторый интерес могут вызывать категории «Работы моих учеников» и «Прочее». В первом представлены наиболее значимые работы учеников прошлых лет автора сайта.

4. «Статьи». Здесь представлены работы автора с 2002 по 2012 гг., опубликованные в различных сборниках конференций, научных журналах.

5. «Обратная связь» предназначена для обеспечения взаимодействия преподавателя со студентами. Последние могут оставить на ней сообщения, которые приходят на электронную почту автора сайта. С помощью данной страницы студенты имеют возможность отправлять рефераты, другие письменные работы и получать консультации преподавателя.

6. «Дневник» – блог преподавателя, в котором он фиксирует интересные мысли известных педагогов прошлого, психологические тесты, исторические анекдоты и пр.

7. «ТВ Просвещение». Представлена онлайн трансляция образовательного телевизионного канала «Просвещение». Студенты во внеучебное время могут приобщаться к образовательным проектам данного канала, заниматься с помощью него самообразованием.

Применение данного сайта в обучении студентов колледжа предполагает дополнение очной и заочной форм по отдельным аспектам, дистанционной формой, например, педагог проводит занятия с обучающимися в очной форме, но при этом используются материалы данного образовательного портала во время подготовки и проведения практического занятия (задания к практикумам, параграфы учебников). Обеспечивается интеграция информационных и педагогических технологий, обеспечивающих интерактивность взаимодействия субъектов образования и продуктивность учебного процесса.

Данный методический продукт обладает и некоторыми ограничениями в применении. Дистанционное обучение предполагает более высокую активность, самомотивацию и самоконтроль обучающихся, нежели в очном обучении, поэтому к нему готовы не все студенты. При этом данный проект позволяет расширить деятельность преподавателя, а не устранить педагога, только подчеркивает его ведущую роль в педагогическом процессе.

Новое поколение – это «цифровое поколение», поэтому современные студенты предпочитают бумажным носителям электронные и во всём стремятся к немедленным результатам. Они все меньше понимают, как относиться к преподавателю и зачем он вообще необходим, поскольку компьютер «знает», т.е. помнит в миллионы раз больше, чем педагог. У них устойчивость внимания уменьшается в десятки раз по сравнению с предыдущими поколениями, а вот переключение и распределение внимания развиты хорошо, что берется в расчет.

Принимается к сведению, что у детей «цифрового поколения» больше развита кратковременная память, чем долговременная, поскольку, современному ребенку, имеющему возможность в любое время «погуглить» и найти нужную информацию нет

смысла хранить ее в своей памяти. Современные подростки совершенно точно запоминают не содержание, а место, где находится какая-либо информация. Современная молодежь воспринимает визуальную информацию лучше, чем представители любого другого поколения, а наглядно представленная информация на сайте позволяет достичь лучшего результата обучения.

Итак, применение ИКТ в виде образовательного портала в учебном процессе способствует росту процента качества знаний, усиливает интерес студентов к предметам, способствует активизации познавательной деятельности в целом.

Саримова Эльвира Робертовна,
ГБПОУ «Альметьевский профессиональный
колледж», преподаватель, г. Альметьевск

ИНТЕРНЕТ РЕСУРСЫ В ПРЕПОДАВАНИИ ИСТОРИИ

Современный мир столкнулся с необходимостью дистанционных форм обучения. Использование дистанционных образовательных технологий является новым уровнем взаимодействия между преподавателем и обучающимися. Современное общество требует активную личность, способную ориентироваться в бесконечном информационном потоке, нацеленную на непрерывное саморазвитие и самообразование.

Существует множество приемов работы в рамках преподавания истории. В работе будет рассмотрено применение Интернет-ресурсов, так как они становятся неотъемлемой частью современного образования, позволяющие существенно увеличить образовательные возможности студентов. Применение ИКТ позволяет воздействовать на три канала восприятия человека: визуальный, аудиальный и кинетический [1; с. 27]. Это приводит к эффективному усвоению материала учащимися.

Интернет не только является отличным средством связи, но и содержит большое количество информации, которую можно использовать на занятиях и вне их.

Изучение истории предполагает применение различных исторических источников, которая не всегда есть в учебниках. Благодаря использованию Интернет-ресурсов можно улучшить информационную насыщенность урока, дополнить и углубить содержание параграфов. Для развития творческих способностей учащихся применяется технология проектной деятельности. Для самостоятельной работы при создании презентаций, докладов, плакатов по исторической дисциплине обучающимся необходимо пользоваться информационными ресурсами. Наиболее удобным здесь будет также

применение Интернета, который будет способствовать активному внедрению современных педагогических технологий, продуктивному обучению в деятельности, самоорганизации, саморазвитию.

В сети множество полезных сайтов по истории. На сайте www.gumer.info можно найти электронные книги по истории России, Всеобщей истории, истории Древнего мира. Каталоги содержат хронологическое, именное и тематическое деление, что облегчает поиск нужной информации. Интересным сайтом является www.hrono.info/index.php, на котором можно найти письменные исторические источники. Это позволит более точно изучить и прочувствовать дух изучаемого периода. Также существует множество сайтов, посвященных конкретному событию. Например, на сайте www.1812.html во всех аспектах рассмотрена Отечественная война 1812 г.: персоналии, вооружение, хроника военных действий. Использование этих сайтов позволит не только углубить информативность урока, но и поможет ученику в написании научных работ.

Интернет содержит множество способов для обмена информации с учащимися. Кроме обмена через электронную почту или социальные сети, существует сервис Google класс. Здесь можно проверять работы в режиме реального времени с помощью специального инструмента, создавать быстрые опросы, устанавливать сроки сдачи заданий. Этот сервис позволяет создавать виртуальный класс с учениками и обмениваться информацией, организовывать занятия и экономить время.

Интересной стороной интернета являются виртуальные экскурсии. Используя эту технологию на уроках истории, можно посетить выставки и постоянные экспозиции музеев России и мира. Безусловно, плюсами таких экскурсий является возможность повторного просмотра и всеобщая доступность. При применении виртуальной экскурсии на уроках истории необходимо разработать маршрутный лист и убедиться в хорошей скорости сети.

Через интернет можно участвовать в различных дискуссиях, конференциях, конкурсах по истории, что позволяет не только поделиться своим опытом, но и обрести интересные знания и новых единомышленников [2, с. 13]. Просмотр онлайн уроков позволит закрепить или повторить исторические темы, узнать что-то новое. Наиболее информативными платформами таких уроков являются infourok.ru и interneturok.ru.

Таким образом, мир не стоит на месте. С каждым днем появляются все новые интересные возможности для обучения детей и саморазвития. Использование Интернет-ресурсов на уроках истории позволяет увеличить познавательный интерес обучающихся, способствует обновлению содержательной стороны предмета, позволяет развить самостоятельность студентов.

Литература:

1. Абдуллаева Ф.Г. Эффективное использование ИКТ на уроках и во внеурочной деятельности / Повышение качества образовательного процесса через внедрение новых педагогических технологий и ИКТ. – Махачкала: АЛЕФ, 2018. – С. 26-31.
2. Белавина Н.М. Использование ресурса сети интернет при организации проектной деятельности студентов в образовательной организации среднего профессионального образования // Информационные и педагогические технологии в современном образовательном учреждении. Материалы VII Всероссийской научно-практической конференции. – 2016. – С. 13-15.

Симакова Мария Сергеевна,
ГБПОУ ПО «Мокшанский агротехнологический
колледж», преподаватель, р.п. Мокшан

«ЖИВАЯ МАТЕМАТИКА» В УСЛОВИЯХ ДИСТАНЦИОННОГО ОБУЧЕНИЯ

Дистанционное обучение — взаимодействие преподавателя и студентов между собой на расстоянии, отражающее все присущие учебному процессу компоненты: цели, содержание, методы, организационные формы, средства обучения, и реализуемые специфичными средствами интернет-технологий или другими средствами, предусматривающими интерактивность.

В основе современного образовательного процесса лежит системно-деятельностный подход. В рамках которого, основной педагогической задачей является: создание и организация условий, инициирующих ученическое действие. В связи с чем, происходит обновление методов и средств обучения. Одним из таких обновлений является дистанционное обучение.

Первый вопрос, который встал передо мной, при переходе на дистанционное обучение, как объяснить студентам материал. ИКТ- компетентность педагога – это один из основных показателей профессионализма, ключевая компетентность для решения современных задач образования; новые возможности для совершенствования учебно-воспитательного процесса, для получения новых знаний как ученика, так и учителя. Ведь ИКТ-компетентность современного учителя — это знание новых информационных технологий и умение ими пользоваться.

Современные технологии обучения математике во многом определяются программным обеспечением, используемым в образовательном процессе. Традиционный подход к преподаванию стереометрии приводит к малой популярности этого раздела, особенно среди студентов, которым трудно даётся изучение математики. Факторы наглядности и динамичности играют решающую роль при работе с геометрическим содержанием

На уроках математики, в дистанционном формате, я также использовала программы для создания графиков и геометрических построений — GeoGebra и «Живая математика». (Рисунок 1.)



Рисунок 1. Нахождение суммы углов вписанного четырехугольника в окружность.

Программа GeoGebra имеет также алгебраический модуль, табличный процессор и статистический модуль, но её геометрические возможности достаточны для большинства задач курсов элементарной, аналитической, проективной и дифференциальной геометрии.

Выполнение чертежа в программе GeoGebra, как правило, не является окончательным решением задачи, а лишь важной его составляющей. В некоторых случаях решение задачи может быть записано на плоскости чертежа средствами интерфейса самой программы, но для сложных задач с большим количеством последовательных действий, рассуждений и построений целесообразно выполнение дополнительного файла с решением.

Программа «Живая математика» представляет собой уникальный продукт, позволяющий строить современный компьютерный чертеж, который выглядит как традиционный. Программа «Живая математика» позволяет значительно экономить время. Чертежи, построенные с помощью программы, можно тиражировать, деформировать, перемещать и видоизменять. Элементы чертежа легко измерить компьютерными средствами, а результаты этих измерений допускают дальнейшую компьютерную обработку. Возможны также обмены чертежами с преподавателем, хранение нескольких вариантов одного и того же чертежа.

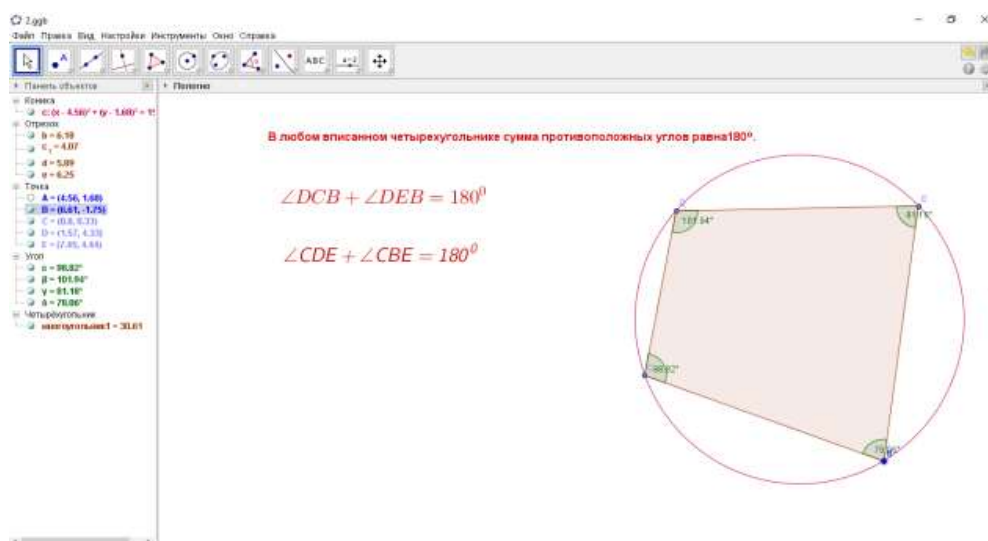
Понимание материала достигается продолжительными экспериментами с чертежами, деформациями, измерениями и сравнениями. Студенты практически всегда работают с целым семейством фигур, что способствует развитию геометрической интуиции. Графики. Программа «Живая Математика» — незаменимый инструмент для изучения не только геометрии, но и вообще всех математических курсов. (Рисунок 2.)



Рисунок 2. Параллельный перенос графика функции $f(x)$.

Живые стереочертежи, представляющие собой интерактивные стереометрические модели инструментального типа — сочетание двумерного и трехмерного представления фигуры в одном изображении. В любой момент можно включить вращение конструкции вокруг одной или нескольких осей и, выбрав новый ракурс изображения, проверить правильность выполненных построений. (Рисунок 3.)

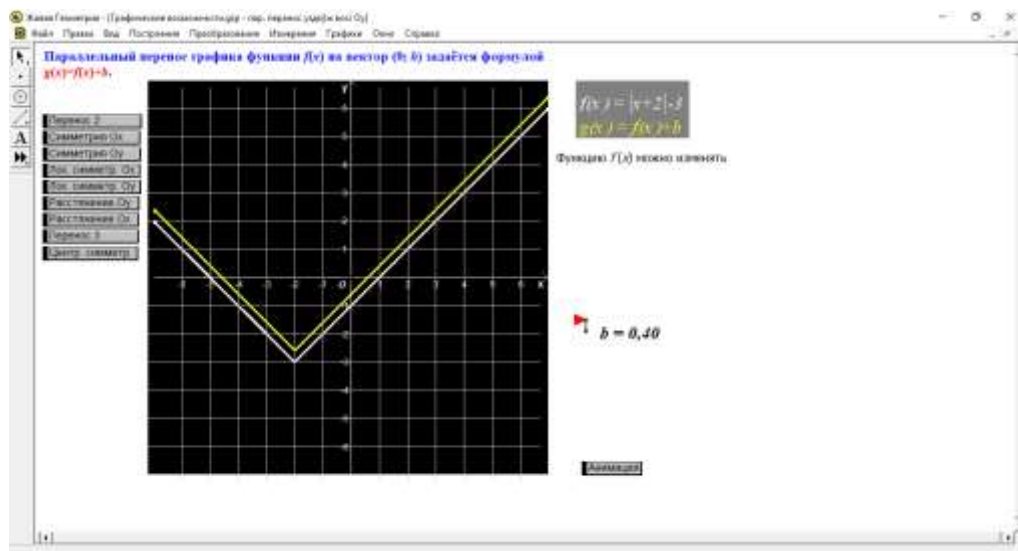

Рисунок 3. Касательная плоскость

Использование программ GeoGebra и «Живая математика» на уроках в дистанционном и очном формате позволяют: оптимизировать учебный процесс, более рационально используя время на различных этапах урока, осуществлять дифференцированный подход в обучении, проводить индивидуальную работу, используя персональные компьютеры, снизить эмоциональное напряжение на уроке, внося в него элемент игры, расширять кругозор, способствуют развитию познавательной активности обучающихся.

Прогнозируемые эффекты от применения данных технологий: повышение интереса к изучаемому предмету у слабо успевающих студентов, повышение уровня самооценки, развитие навыка самоконтроля, побуждение к открытию и изучению нового в сфере информационных технологий, желанию поделиться с товарищами своими знаниями.

Литература:

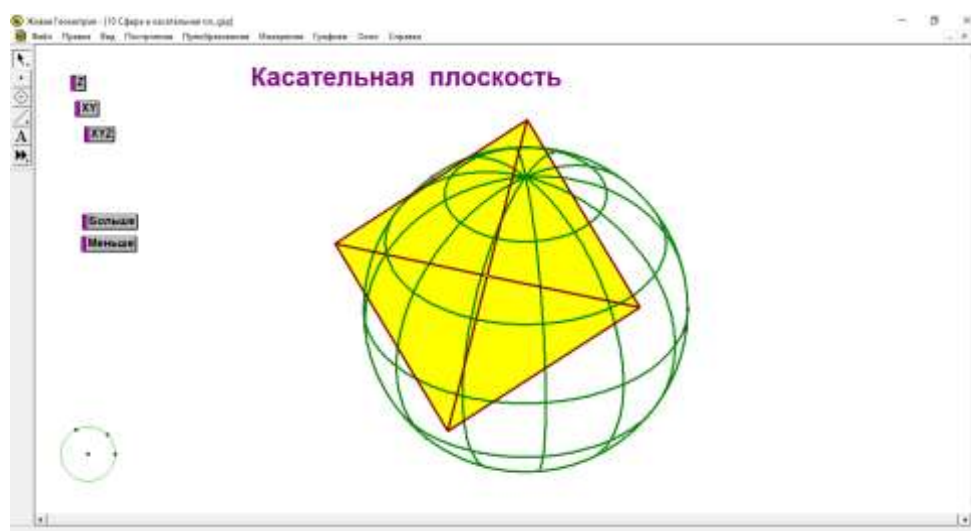
1. Лебедева М. Б. Дистанционные образовательные технологии: проектирование и реализация учебных курсов / Лебедева М. Б., Агапонов С. В., Горюнова М. А., Костиков А. Н., Костикова Н. А., Никитина Л. Н., Соколова И. И., Степаненко Е. Б., Фрадкин В. Е., Шилова О. Н. / Под общ. ред. М. Б. Лебедевой. — СПб.: БХВ-Петербург, 2010. — 336 с.
2. Профессиональный стандарт педагога [Текст]//[Электронный ресурс]. URL: <http://минобрнауки.рф/documents/3071/file/1734/12.02.15>

Степанович Наталья Владимировна,
ГБПОУ ПО «Мокшанский агротехнологический колледж», преподаватель, р.п. Мокшан

ИСПОЛЬЗОВАНИЕ СОЦИАЛЬНОЙ СЕТИ ВКОНТАКТОВ УСЛОВИЯХ ДИСТАНЦИОННОГО ОБУЧЕНИЯ

В настоящее время в условиях цифровизации образования все большую актуальность приобретает дистанционное и электронное обучение. Особенно это направление стало актуальным в период пандемии. Современные цифровые сервисы предлагают разнообразные платформы для реализации дистанционного и цифрового обучения. Часть данных сервисов позволяют преподавателю создавать собственные курсы по предмету или дисциплине: Тест-пад, Ё-СТАДИ, Moodle и др. [1] Другие платформы дают возможность вести уроки дистанционно: Skype, Zoom, Microsoft Teams и др. Образовательная организация самостоятельна в выборе платформы для обучения. Однако необходимо учитывать, что большая часть обучающихся среднего профессионального образования (далее СПО) – это студенты, которые проживают в отдаленных населенных пунктах, где низкая скорость и нестабильный сигнал Интернета.

Поэтому использование многих онлайн-платформ затруднительно: часто возникают проблемы с видеосвязью, загрузкой заданий, представленных в виде файлов различных форматов. Здесь на помощь приходят платформы электронного обучения, на которых преподаватель размещает уроки, задания, тесты, а обучающийся в удобное для него время (в рамках отведенных сроков), выполняет задания. Однако стоит учитывать тот факт, что обучающиеся 1 курса системы СПО – это вчерашние школьники, у которых слабо развита саморегуляция и самоконтроль. Многие из них не способны обучаться самостоятельно и, как результат, невыполненные задания приводят к образованию академической задолженности. Поэтому с методической точки зрения для первокурсников дистанционные уроки являются более эффективной формой обучения, чем электронный формат. В случае, если у преподавателя нет возможности провести урок в режиме видеоконференции, а самостоятельная работа обучающихся не дает нужного результата, автор предлагает осуществлять процесс обучения в социальной сети ВКонтакте.

Сеть ВКонтакте даёт возможность создавать чаты, принимать и отправлять файлы всех типов как с компьютера, так и с телефона (у многих обучающихся нет возможности участвовать в образовательном процессе через компьютер по причине его отсутствия). Данный сайт работает без сбоев, у многих сотовых операторов функционирует при нулевом балансе. Для работы необходим минимальный набор технических средств: компьютер, смартфон и подключение к сети Интернет. ВКонтакте имеет сервис видеоконференций, но данная функция доступна только при высокой скорости Интернета.[3]

Проведение урока в ВКонтакте можно описать следующим образом. Первым шагом при подготовке урока в социальной сети ВКонтакте является создание группы по предмету, например «161-История». В нее стоит включить только преподавателя и студентов группы 161, что позволяет избежать присутствия посторонних лиц на уроке. Шаг второй – разработка правил поведения на онлайн-уроке совместно со студентами: не комментировать ответы других студентов, всегда отвечать на вопросы преподавателя, вопросы по выполнению заданий писать в личные сообщения, чтобы не отвлекать остальных обучающихся и другое. Данный этап включает в себя так же создание системы знаков, которая позволит упорядочить учебный процесс и быстрее ориентироваться в беседе. Например:

- начало и конец урока;
- вопрос от преподавателя;
- обсуждение окончено;
- выполнил задание;

- еще выполняю задание и др.

Важно сохранить форму урока, чтобы обучающиеся понимали, что это не просто беседа, а учебное занятие. Урок традиционно начинается с приветствия и проверки посещаемости. (рис.1)



Рисунок 1. Начало урока

Шаг третий – проведение онлайн-занятия, которое начинается с объявления темы урока, постановка цели и задач. Автор предлагает 2 способа осуществления данного процесса: первый - в письменном сообщении (написать текст можно заранее, а в ходе урока скопировать его и вставить в сообщение, что существенно сократит время), второй - голосовым сообщением.

При дистанционном обучении особую важность имеет мотивация. Обучающийся находится на расстоянии от преподавателя: не видит педагога, не слышит его интонаций. И, конечно, не стоит забывать, что в домашних условиях существует множество отвлекающих факторов. Для того чтобы студент приступил к выполнению заданий, нужно его правильно мотивировать. На данном этапе педагог должен объяснить, для чего изучается материал и его дальнейшее предназначение. [2] Создать мотивацию к изучению материала возможно с помощью короткого видеосюжета или проблемного задания.

Основной этап урока - изучение учебного материала, выполнение практических заданий или проведение интерактива. Этот этап может быть представлен ссылками на различные образовательные ресурсы или собственными электронными материалами преподавателя. [2]

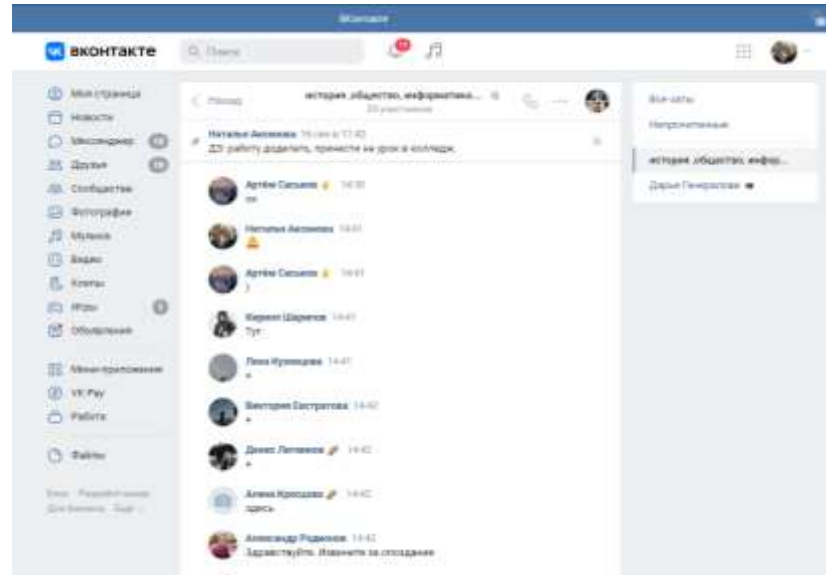
Учебный материал должен обязательно сопровождаться пошаговыми инструкциями по его изучению, благодаря которым обучающийся должен четко понимать, что и в какой форме, он должен предоставить преподавателю после изучения материала. В

зависимости от изучаемой темы на уроке, содержание можно разбить на части (шаги) и возвращаться в беседу после выполнения каждого шага, для того чтобы обсудить результаты работы и разобрать возникшие вопросы. (рис 2) Это позволяет преподавателю контролировать присутствие обучающихся на уроке и обеспечивать своевременное выполнение заданий.



Рисунок 2. Контроль выполнения задания

Стоит обратить внимание на форму подачи учебного материала в беседе, который должен выделяться из фона общей беседы. Это можно сделать с помощью программы Microsoft PowerPoint. Если у преподавателя имеется готовая презентация для данного урока, ее можно разделить на части и по мере объяснения материала, размещать нужный слайд. (рис 3)

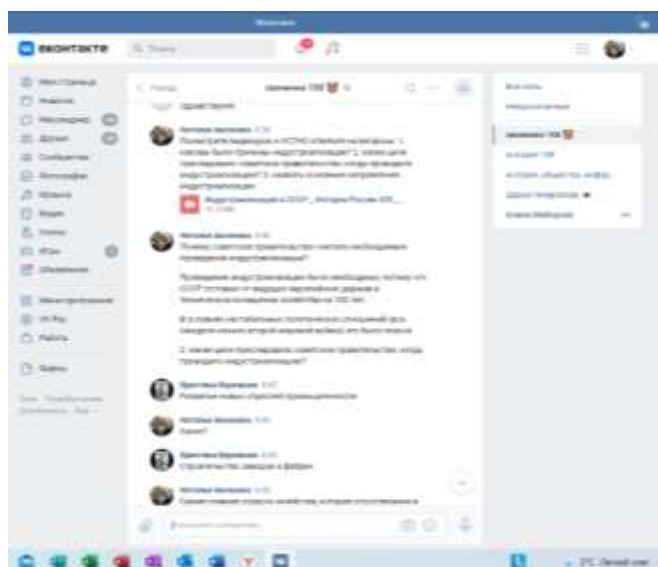

Рисунок 3. Фрагменты онлайн-урока по

Заключительный этап урока - подведение итогов: обобщение пройденного материала, анализ работы обучающихся на занятии, выставление оценок, разбор домашнего задания. Для того, чтобы выставить оценки можно заранее подготовить оценочный лист, в котором отражена структура урока (задания, вопросы) и фамилии обучающихся. По ходу учебного занятия преподаватель ставит «плюс» или «минус» при ответе обучающегося, что дает возможность преподавателю увидеть полную картину работы студента на уроке.

Для поддержания интереса обучающихся к изучаемой теме, необходимо применять дополнительные сервисы, использование которых в социальной сети ВКонтакте возможно путем размещения в беседе ссылки на ресурс:

— Mentimeter позволяет создавать опросы и проводить голосование в режиме реального времени. Этот инструмент целесообразно использовать на этапе рефлексии.

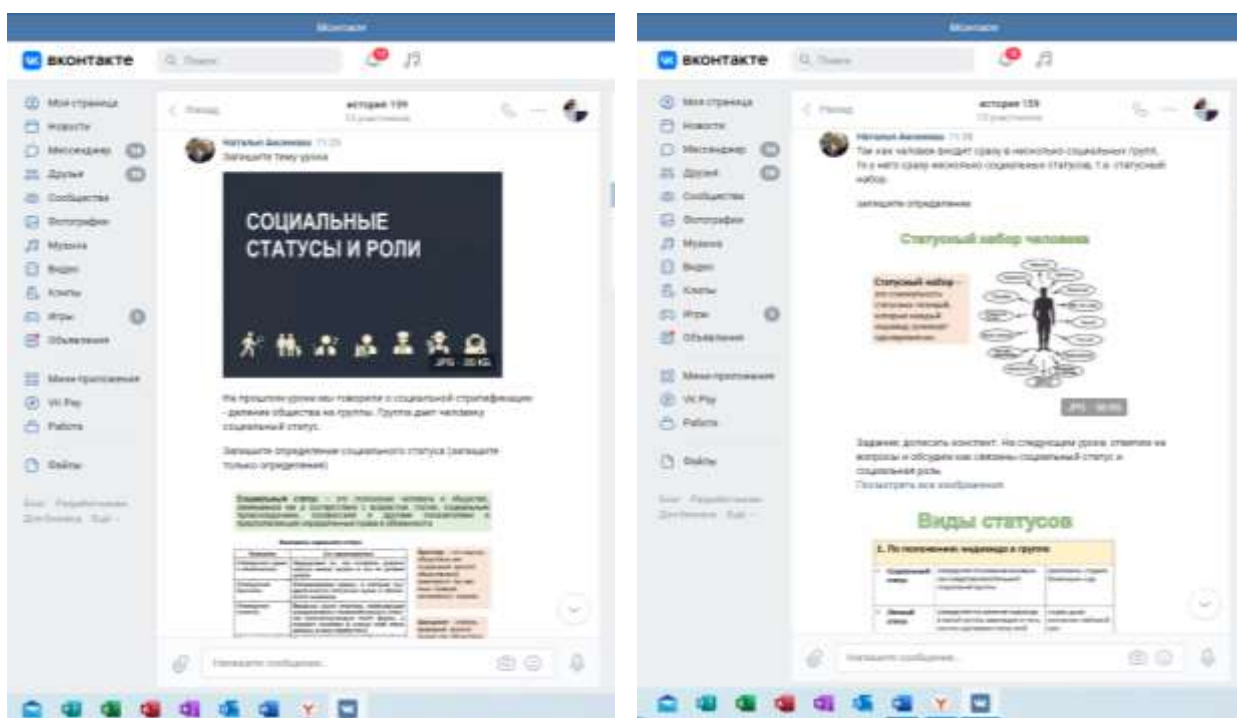
— Online Test Pad - сервис для создания онлайн-тестов и тренажеров с автоматической проверкой. Его применение возможно при проверке знаний в начале или в конце урока.

— Canva позволяет создавать инфографику, презентации и т.п. на основе готовых шаблонов. Дает возможность студентам выполнять индивидуальные творческие задания.

— eТреники- онлайн-конструктор учебных тренажеров. Позволяет включать в урок элементы геймификации и др.

Таким образом, мы убедились, что социальная сеть ВК может быть использована как платформа для проведения онлайн-уроков. Этот сервис позволяет реализовать все этапы урока и применять разнообразные технологии обучения. Сеть работает при низкой скорости Интернета, что дает возможность присутствовать на занятиях всем участникам образовательного процесса, независимо от их местонахождения. Это обеспечивает преимущество сети ВК перед такими платформами как Skype, Zoom, Microsoft Teams и др.

Однако занятия с помощью социальной сети ВК не стоит рассматривать как обучение на постоянной основе, т.к. она не обеспечивает визуальный контакт преподавателя и студента, а также исключает их личное общение, что играет важную роль в образовательном процессе. Но проведение онлайн-занятий в социальной сети ВКонтакте в условиях, затрудняющих образовательный процесс, может помочь при организации дистанционного обучения.

Литература:

1. Топ-5 программ для ведения дистанционных занятий [Электронный ресурс]. URL: <https://trashbox.ru/> (Дата обращения: 21.11.2021).
2. Дистанционное обучение. Выбираем онлайн-платформу [Электронный ресурс]. URL: <https://rosuchebnik.ru/> (Дата обращения: 21.11.2021).

3. ВКонтакте для дистанционного обучения [Электронный ресурс]. URL:<https://4ege.ru/> (Дата обращения: 21.11.2021).

Тухтарова Наталья Васильевна,
ГАПОУ СО «Свердловский областной педагогический колледж», методист,
г. Екатеринбург

ПРИМЕНЕНИЕ ДИСТАНЦИОННЫХ ОБРАЗОВАТЕЛЬНЫХ ТЕХНОЛОГИЙ ПРИ РЕАЛИЗАЦИИ ПРОГРАММ ДОПОЛНИТЕЛЬНОГО ПРОФЕССИОНАЛЬНОГО ОБРАЗОВАНИЯ В РАМКАХ ДЕЯТЕЛЬНОСТИ МАСТЕРСКИХ НА ПРИМЕРЕ ГАПОУ СО «СОПК»

Одним из условий перехода общества к цифровой экономике является подготовка кадров, готовых работать с цифровыми данными. Следовательно, профессиональные образовательные организации должны активно включиться в процесс создания и развития цифровой образовательной среды [5, с.63], предполагающей внедрение современных образовательных технологий в процесс подготовки специалистов и повышения их квалификации.

Цифровой образовательный ресурс – это учебное средство, реализующее возможности цифровых образовательных технологий и обеспечивающее экранное представление учебной информации;

- интерактивное взаимодействие между субъектами образовательного процесса;
- автоматизацию контроля результатов обучения и продвижения в учении;
- автоматизацию процессов информационно-методического обеспечения учебно-воспитательного процесса и организационного управления учреждением среднего профессионального образования [6, с.25].

Сегодня под дистанционными образовательными технологиями (ДОТ) понимаются образовательные технологии, реализуемые в основном с применением информационных и телекоммуникационных технологий при опосредованном (на расстоянии) или не полностью опосредованном взаимодействии обучающегося и педагогического работника. Дистанционные образовательные технологии могут использоваться при получении образования в формах очной, заочной, очно-заочной, экстерната, на определенных этапах обучения в ходе реализации основных и дополнительных образовательных программ, на курсах повышения квалификации и профессиональной переподготовки [3, с. 24].

При организации обучения с применением ДОТ необходимо было сформировать нормативно-правовую базу и создать организационные условия внедрения дистанционных образовательных технологий (важность развития данного направления отмечается и в программе «Цифровая экономика Российской Федерации»).

Руководствуясь Федеральным законом РФ от 29.12.2012 № 273-ФЗ «Об образовании в Российской Федерации», в котором урегулировано получение образования с использованием дистанционных образовательных технологий, а также приказами Министерства образования и науки Российской Федерации, Министерства труда и социальной защиты, Министерства образования и науки Свердловской области, мы разработали локальные акты учреждения, обеспечивающие организацию и методическое сопровождение электронного обучения и применения дистанционных образовательных технологий [1].

Чтобы внедрить ДОТ в образовательный процесс колледжа, были внесены изменения в структуру управления, был расширен функционал деятельности заместителя директора по научно-методической работе, заведующего информационно-методическим центром (ИМЦ). В штате есть программист и техник, которым вменено в обязанности техническое и программное обеспечение функционирования цифровой образовательной среды. Заведующий ИМЦ оказывает помощь педагогам при разработке онлайн-курсов и размещении их в системе. Успешное применение ДОТ и электронного обучения возможно только при наличии соответствующих ресурсов: технической базы, программного обеспечения, технических специалистов и педагогов, готовых работать в информационной образовательной среде.

На сегодняшний день в ГАПОУ СО «СОПК» успешно реализуется применение ДОТ в реализации программ дополнительного профессионального образования в рамках деятельности *многофункционального центра прикладных квалификаций (МЦПК)*.

Целью данного центра является создание комплекса условий для качественного осуществления процесса повышения квалификации, профессиональной подготовки и переподготовки работников социокультурной сферы и образования в соответствии с региональными потребностями рынка труда.

Современные педагоги уже высоко оценили преимущества использования ДОТ при организации курсов повышения квалификации и профессиональной переподготовки. Ушло недоверие, а на его место пришла высокая востребованность электронного обучения и дистанционных образовательных технологий. Несомненными плюсами являются: гибкий учебный график, возможность совмещать работу и учёбу, индивидуальную учебную программу и график контроля, формирование компетенций по

работе с ИКТ-технологиями, самостоятельную систематическую работу с учебным материалом и информационными источниками, формирование (совершенствование) навыка излагать свои мысли письменно, экономическую эффективность (уменьшение материальных затрат на бытовые, транспортные расходы), динамичность ДОТ (электронная форма позволяет часто обновлять учебный материал), доступ к источникам информации по всей сети Интернет (электронные библиотеки, каталоги, справочники и т.д.), интерактивное взаимодействие с информационным материалом, возможность хранения, оперативной передачи, редактирования, обработки и распечатки информации различного объема и вида. В условиях пандемии данный вид повышения квалификации имеет много преимуществ перед традиционной формой.

Основываясь на опыте, организации курсов повышения квалификации с применением ДОТ, хочется отметить все возрастающую сетевую активность педагогов. А это значит - ДОТ в системе повышения квалификации востребованы на данном этапе развития современного общества необходимы.

В 2019 году ГАПОУ СО «Свердловский областной педагогический колледж» выиграл грант на предоставление субсидий из федерального бюджета в рамках реализации мероприятия «Государственная поддержка профессиональных образовательных организаций в целях обеспечения соответствия их материально-технической базы современным требованиям» федерального проекта «Молодые профессионалы» (повышение конкурентоспособности профессионального образования) национального проекта «Образование» государственной программы РФ «Развитие образования» по приоритетной группе компетенций «Социальная сфера».

Мастерские, оснащенные современной материально-технической базой, обеспечивают реализацию следующих функций:

- образовательную деятельность по образовательным программам среднего профессионального образования, профессионального обучения и дополнительным профессиональным программам (программам повышения квалификации и программам профессиональной переподготовки) по стандартам WORLDSKILLS RUSSIA, реализацию дополнительных общеобразовательных программ для детей и взрослых;
- обеспечение условий для оценки компетенций и квалификаций обучающихся и слушателей;
- сопровождение профориентационных мероприятий обучающихся образовательных организаций, в том числе обучение первой профессии.

Обновление и модернизация материально-технического обеспечения колледжа реализуется путем создания 4 мастерских по следующим компетенциям: «Дошкольное

воспитание», «Преподавание в младших классах», «Физическая культура, спорт и фитнес» и «Преподавание технологии».

Реализация программ дополнительного профессионального образования в рамках деятельности мастерских осуществляется с применением ДОТ, а именно посредством Moodle (программного комплекса, который позволяет планировать, управлять и учитывать взаимодействие обучаемого, учебного контента и преподавателя). Moodle – это инструментальная среда, которая позволяет создавать как отдельные онлайн-курсы, так и образовательные веб-сайты, и порталы [2, с. 105].

При организации повышения квалификации посредством Moodle преподавателями и обучающимися были выявлены существенные преимущества, напрямую влияющие на показатели потребительского спроса. Обучающиеся на курсах отмечают, что по функциональным возможностям, простоте освоению и удобству указанная платформа полностью отвечает требованиям к применению ДОТ. Также данный программный продукт отличается:

- адаптивностью (включает развивающиеся информационные технологии без перепроектирования системы и имеет возможность для обеспечения индивидуализированного обучения);
- долговечностью (соответствует разработанным стандартам и предоставляет возможность вносить изменения без тотального программирования);
- доступностью (даёт возможность работать с системой из разных мест как локально, так и дистанционно, из учебной аудитории, рабочего места, дома);
- программные интерфейсы обеспечивают возможность работы людям разного образовательного уровня и с разными образовательными потребностями, разных физических возможностей и разных культур;
- платформа способствует взаимодействию с другими системами;
- многократностью использования (поддерживает возможность многократного использования компонентов системы, что повышает её эффективность) [2, с. 122].

Moodle отвечает современным педагогическим требованиям: опора на принципы и методы деятельностного активного обучения, личностная направленность, совместная работа и критическая рефлексия. Простой, эффективный, совместимый с большинством браузеров интерфейс системы не требует специальных навыков и долгосрочного обучения [4, с. 118].

Разнообразие элементов и ресурсов в Moodle и возможность их гибкой настройки позволяет назвать эту систему оптимальной для подготовки современных специалистов в любой отрасли, обучения как студентов системы среднего профессионального

образования, так и для слушателей курсов дополнительного профессионального образования, повышения квалификации и переподготовки. Это объясняется тем, что в основе организации учебного процесса с применением ДОТ лежит личностно-деятельностный подход, позволяющий строить обучение с учётом потребностей и возможностей конкретной группы слушателей.

Таким образом, в настоящее время применение ДОТ не может стать полноценной заменой очного обучения, однако большую актуальность представляет разработка и внедрение сетевых образовательных программ как нового формата индивидуализации профессионального образования.

В заключение можно сделать вывод, что использование дистанционных образовательных технологий позволило ГАПОУ СО «СОПК», во-первых, создать в образовательной организации современную нормативно-правовую и материально-техническую базу; во-вторых, повысить информационно-коммуникационные компетенции педагогов, позволяющие им использовать и разрабатывать цифровые образовательные ресурсы; в-третьих, сделать образовательный процесс максимально доступным и открытым для всех его участников.

Литература:

1. Федеральный закон «Об образовании в Российской Федерации». URL: http://www.consultant.ru/document/cons_doc_LAW_140174/. Текст: электронный.
2. Вайндорф-Сысоева, М. Е. Методика дистанционного обучения : учебное пособие для среднего профессионального образования / М. Е. Вайндорф-Сысоева, Т. С. Грязнова, В. А. Шитова ; под общей редакцией М. Е. Вайндорф-Сысоевой. — Москва : Издательство Юрайт, 2020. 194 с. Текст : электронный
3. Полат Е.С. Теория и практика дистанционного обучения : учебное пособие для вузов / Е. С. Полат [и др.] ; под редакцией Е. С. Полат. — 2-е изд., перераб. и доп. — Москва : Издательство Юрайт, 2021. 434 с. Текст : электронный
4. Полат Е.С. Педагогические технологии дистанционного обучения : учебное пособие для вузов / Е. С. Полат [и др.] ; под редакцией Е. С. Полат. — 3-е изд. — Москва : Издательство Юрайт, 2021. 392 с. Текст : электронный
5. Сташкевич, И. Р. Условия подготовки кадров для цифровой экономики в среднем профессиональном образовании [Текст] / И. Р. Сташкевич // Кадры для цифровой экономики : материалы IV Междунар. науч.-практ. конф. «Среднее профессиональное образование в информационном обществе» (Златоуст, 1 февр. 2019 г.). — Челябинск, 2019. — С. 9–14. 2. Пономарева, М. Н. Доступность профессионального образования в условиях цифровой образовательной среды [Текст] / М. Н. Пономарева // Инновационное развитие профессионального образования. — 2018. — № 3 (19). — С. 63–69.
6. Сташкевич, И. Р. Информатизация как стратегический фактор развития профессионального образования [Текст] / И. Р. Сташкевич // Инновационное развитие профессионального образования. — 2016. — № 4 (12). — С. 25–28.

ДИСТАНЦИОННЫЕ ТЕХНОЛОГИИ В ОБРАЗОВАНИИ

Условия, в которых мир оказался при пандемии новой коронавирусной инфекции COVID-19, подтолкнули общество к изменению жизни. Были введены новые правила и нормы, которые коснулись каждого человека. Новые нормы не прошли мимо и процесса обучения во всем мире. Наиболее предпочтительным в данных условиях оказалось дистанционное обучение.

Дистанционное обучение на современном этапе — это совокупность методов и средств обучения и администрирования учебных процедур, обеспечивающих проведение учебного процесса на расстоянии на основе использования современных информационных и телекоммуникационных технологий.

Дистанционное обучение решает проблемы обучения в сложных условиях. Эта модель обучения помогает заменить очную систему обучения в определённых условиях и является самодостаточной для получения качественного образования при условии грамотной ее организации. Важно выбрать интерфейс, который позволит построить проведение и теоретических и практических занятий в удобной для каждого занятия форме. Сейчас существует несколько наиболее распространенных форм занятий в дистанционном обучении:

- чат-занятия проводятся в режиме реального времени с одновременным доступом к нему всех участников учебного процесса, общение происходит одновременно и параллельно;
- веб-занятия осуществляются с помощью форума на интернет-сайте, где каждый участник учебного процесса оставляет записи на определенную тему, обмен информацией может происходить асинхронно в отличие от чат-занятий;
- аудиоконференции или видеоконференции основаны на рассылке образовательных материалов в цифровом виде на электронную почту каждого студента.

Основу образовательного процесса при дистанционном обучении составляет целенаправленная интенсивная самостоятельная и самоконтролируемая работа самого студента. Любой заинтересованный в совершенствовании своего образования может обучаться в удобном для него месте, по индивидуальному графику, имея возможность доступа к необходимой информации, специальным средствам обучения. ДО предусматривает постоянное общение обучающихся как между собой, так и с

преподавателями. Уроки проводятся в формате видео и конференцсвязи. Но это должно быть сотрудничеством, а не передачей знаний. В этой ситуации система образования должна перейти от авторитарных отношений студент – преподаватель, к отношениям сотрудничества. При этом важно научиться осуществлять дифференциацию обучения. Использование дистанционных образовательных технологий в традиционном обучении способствует индивидуализации обучения.

Дистанционное обучение имеет следующие характерные черты:

- предполагает возможность заниматься в удобное время, в удобном месте и темпе, при этом обучающемуся предоставляется нерегламентированный отрезок времени для освоения дисциплины;
- обеспечивает возможность из набора независимых учебных модулей формировать учебный план, отвечающий индивидуальным или групповым потребностям, формировать индивидуальную образовательную траекторию;
- обеспечивает одновременное обращение ко многим источникам учебной информации – электронным библиотекам, банкам данных, базам знаний и т. д. – большого количества обучающихся, общение через сеть Интернет друг с другом и с преподавателями;
- предполагает эффективное использование учебных площадей, концентрированное и унифицированное представление учебной информации и мультидоступ к ней снижает затраты на подготовку специалистов;
- использование в образовательном процессе новейших достижений информационных и телекоммуникационных технологий, способствующих продвижению человека в мировое постиндустриальное информационное пространство, а также лично-ориентированных педагогических технологий;
- обеспечивает равные возможности получения образования независимо от места проживания, состояния здоровья, элитарности и материальной обеспеченности обучающегося;
- предполагает экспорт и импорт мировых достижений на рынке образовательных услуг, возможность использовать мировые информационные ресурсы;

Основным преимуществом электронного обучения и дистанционных образовательных технологий являются их обширные коммуникативные возможности. Многие считают дистанционное обучение большим благом, особенно это касается тех, кто в силу разных причин не может позволить себе воспользоваться очным обучением. В данном случае обучаться могут не только обычные студенты, но и люди с ограниченными

физическими возможностями, а также те, кто проживают в отдалённых населённых пунктах.

Но для того чтобы организовать реализацию образовательных программ посредством электронного обучения и дистанционных образовательных технологий, образовательная организация и обучающиеся должны иметь всё необходимое оборудование и условия для его качественного функционирования. Должен быть учёт технических возможностей каждого студента и каждого преподавателя. Должно быть налажено использование платформ с удобным интерфейсом для самостоятельной работы студентов. Для этого в первую очередь в каждом учебном заведении должен быть сотрудник, который сумеет обеспечить и студентов и преподавателей необходимым программным обеспечением.

В целом, основными *достоинствами* дистанционного обучения являются:

1) *Большая свобода доступа* - учащийся имеет возможность доступа через Интернет к электронным курсам из любого места, где есть выход в глобальную информационную сеть.

2) *Возможность обучения дома* - учащиеся имеют возможность получать образование дома, в пути с использованием мобильного Интернета.

3) *Возможность оперативной передачи на любые расстояния информации любого объема, любого вида (визуальной и звуковой, текстовой и графической)*

4) *Хранение информации в памяти компьютера в течение необходимой продолжительности времени, возможность ее редактирования, обработки, распечатки и т.д.;*

Однако при реализации дистанционного обучения имеются и существенные минусы. Дистанционное обучение не может заменять учебники и пособия, оно должно формировать основу для организации учебно-познавательной деятельности учащихся. Во время реализации электронного обучения и дистанционных образовательных технологий, возникают трудности, которые в первую очередь связаны ещё и с тем, что не все учащиеся имеют свободный доступ для выхода в Интернет, то есть, не все обеспечены личным компьютерным оборудованием или в их населённых пунктах не поддерживается сотовая связь. А если учесть, что студенты колледжей это в основном ребята, проживающие в сельской местности, то это сильно осложняет учебный процесс. Минусом является отсутствие очного общения и отсутствие системы аутентификации пользователя при проверке знаний и непривычное общение на расстоянии через экран телевизора. При этом и студентам и преподавателям необходим навык по работе не только с компьютером, но и с другими техническими средствами.

В заключении хочется сказать, что о применении дистанционного обучения и границах его на сегодняшний день говорить сложно. Поэтому необходимо осваивать и реализовывать присущие этому процессу компоненты и средства, так как возможно уже завтра придется с этим столкнуться в полном объеме. На данный момент мы находимся на начальном этапе освоения новой технологии и в этом направлении предстоит большая работа. Качество дистанционного обучения и образовательных технологий во многом зависят от уровня осмысления организации учебного процесса. В первую очередь учебный процесс должен быть направлен на получение высоких образовательных результатов. Для того чтобы использовать ДО с максимальной эффективностью, нужно чтобы на должном уровне были и техническая и теоретическая база. И, конечно, не последнюю роль играет заинтересованность в образовательном процессе обучаемой и обучающей сторон.

Удачи всем при освоении новых технологий обучения!

Литература:

1. Моисеева, М.В. Координатор как ключевое фигура процесса ДО// Дистанционное образование. - 2020. - №1. – с. 25-29.
2. Скибицкий, Э.Г. Дидактическое обеспечение процесса дистанционного обучения [Текст] / Э.Г. Скибицкий // Дистанционное образование. – 2016.
3. Современные образовательные технологии: учеб. пособие / кол. авторов: под ред. Н.В. Бордовской. М.: КНОРУС, 2017. 432 с.
- 4.https://spravochnick.ru/pedagogika/elektronnoe_obuchenie_i_distancionnye_obrazovatelnye_tehnologii/
- 5.http://nsportal.ru/blog/shkola/obshcheshkolnaya-tematika/all/2014/11/18/ais_setevoy-gorod-obrazovanie-kak-instrument

Харисова Миляуша Мирфаязовна,
ГБПОУ «Альметьевский профессиональный
колледж», преподаватель, г. Альметьевск

ДИСТАНЦИОННЫЕ ОБРАЗОВАТЕЛЬНЫЕ ТЕХНОЛОГИИ В СОВРЕМЕННОМ ОБРАЗОВАНИИ

В условиях динамично развивающегося общества актуальность применения дистанционных форм обучения в образовательном процессе растет с каждым годом. Необходимость развития дистанционного обучения прослеживается во многих направлениях образовательной деятельности.

Учет индивидуальных особенностей каждого ребенка является одной из важных задач в системе образования. Одним из инструментов, которые могли бы способствовать решению данной задачи, является применение дистанционных образовательных технологий.

Дистанционное обучение (ДО) – это совокупность технологий, индивидуальной подготовки учащегося, обеспечивающая доставку им основного объема учебного материала и интерактивное взаимодействие с другими обучающимися и учителем, позволяющая организовать индивидуальное планирование учебной деятельности и контроль обученности. («Введение в дистанционное обучение. Учебно-методическое пособие» [1, с.20])

Современное дистанционное обучение строится на использовании следующих основных элементов: среды передачи информации (электронная почта, телевидение и телефония, сеть Интернет), методов, зависящих от технической среды обмена информацией.

Сегодня в нашей стране разработано много образовательных систем, которые работают в соответствии с международными стандартами. В частности, большую популярность обрели учебные порталы, видеоконференции, тестирование через Интернет. В целом по стране около 40% ВУЗов предоставляют возможности дистанционного обучения. Также существует много курсов в рамках реализации рассматриваемой программы. Активно локализуется зарубежный контент.

Дистанционное обучение, осуществляемое с помощью компьютерных телекоммуникаций, имеет следующие формы занятий: аудио/ видеотрансляции, чат-занятия, веб-занятия, веб-форумы, телеконференции и интернет конференции, опросы и формы, видеозвонки для индивидуального консультирования с преподавателем, работа с образовательными платформами и т.д. («Педагогика в информационном обществе, или электронная педагогика // Высшее образование в России» [2, с.113])

Одной из своеобразных, но активно развивающихся в последнее время форм ДО становятся онлайн-симуляторы и игры-менеджеры. Это и симуляторы управления различными транспортными средствами, игры имитирующие процессы управления различными отраслями и бизнесами, глобальные многопользовательские экономические игры и бизнес-симуляторы, обучающие пользователей основам менеджмента и дающие базовые навыки управления, как маленькой компанией, так и транснациональной корпорацией.

Дистанционное обучение от традиционных форм обучения отличают следующие характерные черты:

1. Гибкость – возможность заниматься в удобное для себя время, в удобном месте и темпе. Нерегламентированный отрезок времени для освоения дисциплины. («Основы дистанционного обучения: Теоретико-практический базис: Учебное пособие» [3, с.167])

2. Параллельность – параллельное с профессиональной деятельностью обучение, т.е. без отрыва от производства. («Основы дистанционного обучения: Теоретико-практический базис: Учебное пособие» [3, с.167])

3. Охват – одновременное обращение ко многим источникам учебной информации (электронным библиотекам, базам знаний и т.д.) большого количества обучающихся. Общение через сети связи. («Основы дистанционного обучения: Теоретико-практический базис: Учебное пособие» [3, с.167])

4. Экономичность – эффективное использование учебных площадей, технических средств, концентрированное представление учебной информации снижает затраты на подготовку специалистов. («Основы дистанционного обучения: Теоретико-практический базис: Учебное пособие» [3, с.167])

5. Технологичность – использование в образовательном процессе новейших достижений информационных и телекоммуникационных технологий, способствующих продвижению человека в мировое постиндустриальное информационное пространство. («Основы дистанционного обучения: Теоретико-практический базис: Учебное пособие» [3, с.167])

6. Социальное равноправие – равные возможности получения образования независимо от места проживания, состояния здоровья и материальной обеспеченности обучаемого. («Основы дистанционного обучения: Теоретико-практический базис: Учебное пособие» [3, с.167])

ДО претендует на особую форму обучения (наряду с очной, заочной, вечерней, экстернатом). Использование технологий дистанционного обучения позволяет:

- снизить затраты на проведение обучения (не требуется затрат на аренду помещений, поездок к месту учебы, как учащихся, так и преподавателей и т.п.);
- проводить обучение большого количества человек (участие в обучении по образовательным программам могут люди с разных точек страны);
- повысить качество обучения за счет применения современных средств, объемных электронных библиотек и т.д.
- создать единую образовательную среду (особенно актуально для корпоративного обучения).

В настоящее время дистанционное обучение является одним из перспективных направлений в образовании. Оно позволяет осуществлять подготовку кадров без отрыва от производства, получать образование за пределами своего города или региона. Развитие человечества осуществляется лишь на основе выработки новых знаний и передачи их внутри сообщества людей, ограниченного территорией, родом и другими объективными

или субъективными факторами. Возрастающий интерес к технологиям дистанционного образования объясняется, скорее всего, техническими и технологическими достижениями в области передачи и переработки информации.

Принципы дистанционного обучения — определённая система исходных основных дидактических и других требований к процессу проектирования и обучения в системе дистанционного обучения, которая и должна формироваться с учётом этих требований. («Учебная деятельность студентов вузов в условиях дистанционного образования // Высшее образование в России.» [6, с. 19]) Система дистанционного обучения базируется на общедидактических принципах:

- ведущая роль теоретических знаний;
- единство образовательной, воспитательной и развивающей функций обучения;
- стимуляция положительного отношения обучающихся к учебе;
- соединение коллективной учебной работы с индивидуальным подходом в обучении; сочетание абстрактности мышления с наглядностью в обучении;
- сознательность, активность и самостоятельность обучающихся при руководящей роли преподавателя;
- системность и последовательность в обучении;
- доступность.

Дистанционное образование отвечает принципу гуманистичности, согласно которому:

- никто не должен быть лишен возможности учиться по причине бедности, географической или временной изолированности,
- социальной незащищенности и невозможности посещать образовательные учреждения в силу физических недостатков или занятости производственными и личными делами.
- образование доступно всем слоям населения без ограничения по состоянию здоровья.
- дистанционное обучение дешевле традиционного;
- обучение эффективнее - Вы сами устанавливаете график занятий, темп обучения;
- дистанционное обучение доступно из любой точки мира - достаточно только иметь компьютер и доступ в Интернет;

- дистанционное обучение перспективно - доля дистанционных технологий в образовании растёт год от года!
- дистанционное образование предоставляет возможность учиться, одновременно работая, т.е. применяя свои знания на практике.
- для дистанционного обучения предоставляются самые полные и новейшие материалы.
- дистанционное образование предполагает составление удобного для Вас индивидуально расписания.

Сегодня в системе образования происходит настоящий переворот. В связи с эпидемиологической обстановкой во всем мире, актуальным как никогда, становится дистанционное обучение.

Технология дистанционного обучения позволяет развивать коммуникативные навыки, формируют интеллектуальные умения учащихся. Развивают творческий потенциал, мотивацию к учению, предметных и метапредметных знаний и умений критического мышления, навыки самооценки. («Дистанционное обучение и его технологии» [7, с. 26]) Дистанционное обучение формирует у учащихся навыки и умения работы с различными источниками, так же способствует социализации и индивидуализации личности. Учителю и учащимся необходимо владеть исследовательскими и поисковыми методами, уметь организовывать самостоятельную работу учащихся, владеть компьютерной грамотностью, уметь использовать современные интернет-технологии.

Таким образом, дистанционные образовательные технологии открывают доступ к нетрадиционным источникам информации, повышают эффективность самостоятельной работы, дают совершенно новые возможности для творчества. В современной школе созданы благоприятные условия для всестороннего развития ребёнка, что в свою очередь, требует от учителя постоянного личностного роста, повышения педагогической компетенции.

Литература:

1. Андреев А.А. Введение в дистанционное обучение. Учебно-методическое пособие. — М.: ВУ, 1997 г.
2. Андреев А.А. Педагогика в информационном обществе, или электронная педагогика // Высшее образование в России. 2011. № 11.
3. Зайченко Т.П. Основы дистанционного обучения: Теоретико-практический базис: Учебное пособие. - СПб.: Изд-во РГПУ им. А.И. Герцена, 2004.
4. Полат Е.С., Теория и практика дистанционного обучения / Под ред. Е.С.Полат. — М., "Академия", 2004.
5. Полат Е.С. Моисеева М.В., Петров А.Е. Педагогические технологии дистанционного обучения / Под ред. Е.С. Полат. — М., "Академия", 2006.
6. Хузиахметов, А. Н., Насибуллов Р. Р. Учебная деятельность студентов вузов в условиях дистанционного образования // Высшее образование в России. 2012. № 4. с. 98–102. 15. Шахмаев Н.М. Технические средства дистанционного обучения. М. – «Знание», 2000.
7. Хуторской А. Дистанционное обучение и его технологии // Компьютерра. – 2002. - №36.

Филина Ольга Александровна,
ГБПОУ РМ «Саранский техникум
энергетики и электронной техники имени
А.И. Полежаева», преподаватель, г. Саранск

РОЛЬ ДИСТАНЦИОННОГО ОБРАЗОВАНИЯ В СОВРЕМЕННЫХ УСЛОВИЯХ

В настоящее время в систему образования активно внедряются дистанционные образовательные технологии (ДОТ). В рассматриваемой области педагогического знания используется разнообразная терминология, ключевым понятием является термин «технология». Первоначально понятие технологии было связано в большей степени с производством материальных ценностей. Со временем термин «технология» стал широко применяться и в других сферах человеческой деятельности, т. е. приобрел широкое философское толкование. По образному выражению Э. Де Боно, технология – это процесс производства чего-либо полезного на основе использования знаний, а основная функция технологии – внедрение теории в практику.[1, с.1]

В области дистанционных образовательных технологий нет единства терминологии, в литературе активно используются такие термины, как дистанционное обучение, дистанционное образование, интернет-обучение, дистанционные образовательные технологии. Их используют для описания особенностей обучения на расстоянии с применением современных информационных технологий или традиционной почтовой и факсимильной связи.

Дистанционное образование – образование, реализуемое посредством дистанционного обучения.

В российском законодательстве в данный момент используется понятие «дистанционные образовательные технологии». Под дистанционными образовательными технологиями (ДОТ) понимаются образовательные технологии, реализуемые в основном с применением средств информатизации и телекоммуникации, при опосредованном или не полностью опосредованном взаимодействии обучающегося и педагогического работника.

Говоря о дистанционном образовании, важно подчеркнуть различие между понятиями «открытое образование» и «дистанционное образование»: открытое образование может быть реализовано очно, заочно, дистанционно, в форме экстерната, в то время как дистанционное образование ориентируется на разработанные для конкретной области образования стандарты, программы.

Система образования, строящаяся на основе дистанционных образовательных технологий, в наибольшей мере отвечает принципу гуманистичности, согласно которому

никто не должен быть лишен возможности учиться по причине бедности, географической или временной изолированности, социальной незащищенности и невозможности посещать образовательные учреждения в силу физических недостатков или занятости производственными и личными делами. Являясь следствием объективного процесса информатизации общества и образования и вбирая в себя лучшие черты других форм, дистанционное обучение в XXI веке будет использоваться как наиболее перспективная, синтетическая, гуманистическая, интегральная форма получения образования. [2, с.5]

Среда дистанционного обучения характеризуется тем, что обучающиеся в основном, а часто и совсем, отдалены от преподавателя в пространстве и (или) во времени, в то же время они имеют возможность в любой момент поддерживать диалог с помощью средств телекоммуникации.

Целью дистанционного обучения является предоставление обучающимся непосредственно по месту жительства или временного их пребывания возможности освоения основных и (или) дополнительных профессиональных образовательных программ высшего и среднего профессионального образования соответственно в образовательных учреждениях высшего, среднего и дополнительного профессионального образования.

Система дистанционного обучения отличается от традиционных форм обучения. Отличия состоят:

- в более высокой динамичности, связанной с гибкостью выбора обучающимися учебных курсов;
- в большем объеме самостоятельной деятельности обучающихся;
- в использовании всевозможных форм учебно-методического обеспечения;
- в приближении потребителей образовательных услуг к среде обучения;
- в более осознанном уровне мотивации потребителей образовательных услуг;
- в создании комфортных условий для углубленного изучения конкретных проблем, обеспечения альтернативных способов получения информации;
- в наличии интерактивной коммуникации.

Дистанционное обучение имеет следующие характерные черты:

- гибкость (предполагает возможность заниматься в удобное для себя время, в удобном месте и темпе, при этом обучающемуся предоставляется нерегламентированный отрезок времени для освоения дисциплины);
- модульность (обеспечивает возможность из набора независимых учебных модулей формировать учебный план, отвечающий индивидуальным или групповым потребностям, формировать индивидуальную образовательную траекторию);

- параллельность (означает обучение параллельное с профессиональной деятельностью, т. е. обучение без отрыва от производства);
- охват (обеспечивает одновременное обращение ко многим источникам учебной информации – электронным библиотекам, банкам данных, базам знаний и т. д. – большого количества обучающихся, общение через сеть Интернет друг с другом и с преподавателями);
- экономичность (предполагает эффективное использование учебных площадей, технических средств, транспортных средств; концентрированное и унифицированное представление учебной информации и мультидоступ к ней снижает затраты на подготовку специалистов);
- технологичность (означает использование в образовательном процессе новейших достижений информационных и телекоммуникационных технологий, способствующих продвижению человека в мировое постиндустриальное информационное пространство, а также личностно-ориентированных педагогических технологий);
- социальное равноправие (обеспечивает равные возможности получения образования независимо от места проживания, состояния здоровья, элитарности и материальной обеспеченности обучающегося);
- интернациональность (предполагает экспорт и импорт мировых достижений на рынке образовательных услуг, возможность использовать мировые информационные ресурсы);

Дистанционные технологии позволяют сделать образование экстерриториальным. Граждане РФ, проживающие в отдаленных районах, а также иностранные граждане могут получать образование в ведущих учебных центрах России, не покидая при этом место жительства, что исключает дополнительные затраты, связанные с дорогой и проживанием.

Говоря об актуальности открытого образования с использованием дистанционных технологий обучения, нельзя не уделить должного внимания отдельным социальным группам, которые в силу тех или иных причин не могут получать образование по классической модели. Особо следует отметить такую социальную категорию, остро нуждающуюся в услугах дистанционного образования, как инвалиды. Проблема адаптации инвалидов в современном российском обществе очень актуальна. К сожалению, сегодня инвалид не может полностью реализовать свои способности. [3, с.10]

Специализированные образовательные учреждения позволяют получать инвалидам только общее и среднее профессиональное образование, высшее же образование в классической форме для многих закрыто из-за того, что вузы не приспособлены для работы с инвалидами, людьми с ограниченной подвижностью и

проблемным здоровьем. Эту проблему помогает решить использование дистанционных образовательных технологий как в вышеупомянутых центрах, создающихся на базе специализированных учебных заведений, так и в домашних условиях. Здесь система дистанционного обучения будет играть не только чисто образовательную, но, что очень важно, и адаптационную роль, что позволит инвалидам осознать себя полноценными членами общества. Кроме того, наряду с разработкой программ дистанционного образования для инвалидов, нужно создать условия для их последующего трудоустройства, для чего необходимо обратиться к западной практике, где система социальной поддержки и адаптации инвалидов функционирует гораздо эффективнее российской.

Законом РФ «Об образовании» допускается совмещение различных форм получения образования, что в сочетании с использованием дистанционных технологий позволяет:

- сделать процесс получения образования максимально гибким и ориентированным на личностные факторы;
- разработать индивидуальный план занятий, сроки обучения и т.д.

Современные технологии дистанционного обучения обеспечивают возможность формирования содержания курсов, исходя из индивидуальных потребностей учащихся. Этот фактор особо важен в современных жестких условиях спроса на рынке труда.

Использование передовых технологий дистанционного образования позволяет значительно улучшить восприятие учебного материала за счет использования:

- наглядных материалов, таких как цветные иллюстрации, схемы, фотографии, анимации, аудио- и видеосюжеты;
- ссылок на электронные источники с дополнительной информацией по данной тематике;
- программных средств, позволяющих моделировать различные схемы, механизмы и процессы;
- модулей тестирования, дающих объективную оценку знаний, умений и навыков учащихся.

Литература:

- 1 Фадеев Г. Н. Интегративно-аксиологический подход к созданию систем дистанционного образования // Дистанционное и виртуальное обучение. - 2019 - N3 - С. 31-39.
- 2 Чефранова А. О. Дистанционное обучение физике // Наука и школа. – 2020 - N 1 -С. 53-57.
- 3 Чошанов М. А. Обучающие системы дистанционного образования // Школьные технологии. - 2020 - N 4 - С. 81-88.

Яковлев Андрей Викторович,
Жуков Максим Васильевич, к.б.н.,
ОГБ ПОУ «Ульяновское училище (техникум)
олимпийского резерва», преподаватели, г. Ульяновск

ОСОБЕННОСТИ ПРИМЕНЕНИЯ ТЕХНОЛОГИЙ ДИСТАНЦИОННОГО ОБУЧЕНИЯ В УЧИЛИЩЕ ОЛИМПИЙСКОГО РЕЗЕРВА

Ситуация с пандемией коронавируса в очередной раз подтвердила эффективность применения дистанционных образовательных технологий, но их использование для нашей целевой аудитории является актуальным на протяжении всего периода обучения студентов.

Тем не менее остаются проблемы подготовки студентов-спортсменов, которые необходимо решить, а именно: готовность преподавательского и студенческого состава к применению дистанционных образовательных технологий, повышение мотивации студентов, сложности технического характера [2, с.21].

До введения дистанционных образовательных технологий возникали различные проблемы, связанные с организацией учебного процесса: преподавателям, было необходимо предоставлять теоретическую и практическую часть заранее или после возвращения студента со спортивных тренировок или состязаний. С развитием дистанционных образовательных технологий у спортсменов появилась возможность учиться в любое время, в любом месте. Тем не менее возникают другие проблемы, связанные с технической грамотностью преподавателей и студентов, мотивацией спортсменов.

Студенты-спортсмены выбирают училище олимпийского резерва, опираясь на условия для тренировочного процесса, организацию сборов и выезды на соревнования. Поэтому администрации и преподавателям необходимо применять в образовательном процессе систему дистанционного обучения для поддержки учебного процесса спортсменов на расстоянии.

Для полноценного применения дистанционных образовательных технологий был выделен ряд важных этапов:

- 1) описание модели обучения студентов в спортивно-педагогическом колледже;
- 2) разработка технологии подготовки студентов на примере дисциплины «Информатика и информационно-коммуникационные технологии в профессиональной деятельности»;

3) выбор платформы, на которой будет происходить обучение - система дистанционного обучения (регистрация аккаунтов, обучение участников образовательного процесса и предоставление опыта);

4) применение дистанционных образовательных технологий в учебном процессе студентов.

Методы и формы организации представлены не только общепринятой классификацией, но и включают классификации дистанционного обучения и характерные им методы: индивидуализированного преподавания и обучения, интерактивный метод, эвристические методы, включающие дискуссию, ролевые игры и ситуационный анализ, а также методы, непосредственно зависящие от современных цифровых технологий, например, видеоконференция. Средствами обучения при подготовке студентов являются электронные учебники, видеолекции, тестовые среды, задания и источники информации.

Формы обучения, реализующиеся при данной модели:

- парные (когда к отстающему студенту прикрепляется успевающий, сознательный студент, помогающий ему в освоении учебной дисциплины);

- индивидуальные, при которых преподаватель взаимодействует с одним учеником в аудитории или на расстоянии;

- групповые формы обучения характеризуются работой в группах, создаваемых для решения конкретной учебной задачи; фронтальные (происходит работа со всеми студентами сразу, например, размещение практического и теоретического материала в системе дистанционного обучения).

Опыт применения технологии дистанционного обучения отражен в формировании общих и профессиональных компетенций, с помощью системы дистанционного обучения GoogleClassroom, во взаимодействии между собой преподавателя и студента или только студентов. При выборе платформы учитывались следующие критерии: доступность, простота регистрации интерфейса, легкое понимание системы, создание электронного учебного курса, включающего взаимодействие преподавателя и студента (общение, личные комментарии, размещение новостей), возможность размещения тестовых заданий, заданий с ответом и лекционных материалов, наличие ведомости успеваемости. На основе этих критериев была выбрана система дистанционного обучения GoogleClassroom, которая представляет собой веб-сервис, созданный Google для образовательных организаций, включающий в себя работу с электронным учебным курсом.

Важным моментом стала адаптация данной системы под наши условия, которая состояла из нескольких этапов. На первом этапе были решены организационные и

технические вопросы, отраженные в регистрации аккаунта Gmail, которая позволила использовать для работы все сервисы Google. На следующем этапе нам важно было изучить полноценный функционал системы. Для этой цели было организовано обучение для преподавателей: подготовлены методические материалы, состоящие из скринкастов по темам «Как войти в Google Класс», «Пользователи и лента», «Темы и задания», «Оценка», «Структура курсов, копирование и архивирование курса дисциплины», «Видеопомощник: рассылка кода курсов»; оказывалась поддержка выступлениями на педагогических мастерских, частными комментариями и общением в чате педагогов в мессенджере WhatsApp. На третьем этапе была выстроена работа со студентами и состоялось их погружение в систему. Для этой цели мы использовали разные инструменты, в том числе возможности дисциплины «Информатика», где решались организационные вопросы со студентами: регистрация и освоение системы дистанционного обучения Google Класс. Для студентов были размещены пробные задания, в которых они могли, ответив на простые вопросы, изучить особенности обучения на платформе.

Следующим этапом нам было важно обратить внимание на организацию образовательного процесса, поэтому было принято решение о разработке учебного контента: правильно описывать задания, давать максимально подробные формулировки. Развитие дистанционных образовательных технологий не может останавливаться и после освоения платформы: было принято решение углубиться в смысл заданий и дедлайнов.

С учетом специфики обучения спортсменов преподавателю необходимо опираться на сроки, определяющие время на выполнение заданий, рабочую программу дисциплины и загруженность студентов, в том числе продлевать дедлайны для тех студентов, которые отсутствовали по причине сборов и соревнований, или изначально в задании учитывать возможность продлевать срок выполнения. Для студентов в Училище олимпийского резерва устанавливается дедлайн с минимальным сроком сдачи в неделю.

Наш опыт показал, что система дистанционного обучения GoogleClassroom является эффективной платформой для применения дистанционных образовательных технологий на первом этапе. Мы ее можем рекомендовать для использования в учебном процессе, так как она соответствует таким критериям, как доступность, простота регистрации и интерфейса, создание электронного учебного курса, включающего взаимодействие преподавателя и студента.

Обучение преподавателей позволило поддерживать непрерывное образование студентов на расстоянии: консультации по работе на платформе с помощью мессенджера WhatsApp, социальной сети «ВКонтакте», видеоконференций на платформе Zoom,

регистрация на курсы, помощь при выполнении заданий, а также постоянное обновление и развитие курсов.

Опыт будет полезен для образовательных организаций, которые готовят и обучают спортсменов, так как описаны критерии выбора платформы, этапы внедрения системы дистанционного обучения и ее особенности. Реализация образовательной программы в спортивных организациях остается процессом, требующим постоянного развития.

Литература:

1. Буянов В. Н., Субботин В. Я. Особенности и условия организации процесса обучения студентов-спортсменов высокой квалификации [Электронный ресурс] // Социально-педагогические аспекты физического воспитания молодежи: материалы XVI Междунар. науч.-практ. конф. Ульяновск, 2018. С. 129–130. URL: <http://venec.ulstu.ru/lib/disk/2017/355.pdf> (дата обращения: 16.07.2020).
2. Запорожко В. В., Дырдина Е. В., Парфенов И. В. Создание электронных учебных курсов в системе Moodle для реализации образовательных программ факультетом дистанционных образовательных технологий. Оренбург, 2016. 41 с.
3. Камалеева А. Р., Хадиуллина Р. Р. Зарубежный и отечественный опыт использования дистанционного обучения в вузах физической культуры (по результатам исследования официальных сайтов вузов) [Электронный ресурс] // Открытое образование. 2014. № 5. URL: <https://cyberleninka.ru/article/n/zarubezhnyu-i-otechestvennyu-opyt-ispolzovaniyadistantionnogo-obucheniya-v-vuzah-fizicheskoy-kultury-porezultatam-issledovaniya> (дата обращения: 15.07.2020).

Алямкин Сергей Александрович,
ГБПОУ РМ «Саранский электромеханический
колледж», преподаватель, г. Саранск

АНАЛИЗ РЕЗУЛЬТАТОВ ПЕРЕХОДА РОССИЙСКОГО ОБРАЗОВАНИЯ НА ДИСТАНЦИОННЫЕ ФОРМАТЫ В ПЕРИОД ПАНДЕМИИ КОРОНАВИРУСА

Эпидемия COVID-19 ускорила внедрение ряда процессов, реализация которых еще некоторое время назад находилась в стадии обсуждения, осмысления и критического анализа. Дистанционное образование, обсуждаемое в России в течение последних 20 лет, стало реальностью в апреле 2020 г. Всего лишь несколько месяцев дистанционного образования дали богатый материал для исследования последствий тотального перехода от классических форм образования к инновационным.

Научный анализ последствий мирового перехода на дистанционное образование еще ждет глубокой проработки. Пока мы можем опираться на статистические исследования мировых и отечественных университетов, различных социологических агентств, общественных фондов, а также работы ученых, сумевших проанализировать достоинства и недостатки дистанционного образования и его влияние на систему образования до коронавирусной пандемии. В связи с этим среди множества исследований особенный интерес представляют работы отечественных исследователей: Е.А. Дьяковой,

Г.Г. Сечкаревой, А.А. Климова, Е.Ю. Заречкина, В.П. Куприяновского, Н.Р. Круглова, И.В. Сартакова и др. [1]. Отдельного внимания также заслуживают дидактические концепции цифрового образования [6].

К общим достоинствам дистанционного образования исследователи чаще всего относят: доступность и гибкость (как возможность выбора времени) образования, охват образовательными услугами тех, кто по различным причинам не может физически присутствовать в учебном классе или аудитории, повышение интерактивности обучения и др. Среди ученых, которые указывают на проблемы и риски, которые могут возникнуть вследствие перехода на дистанционное обучение, можно отметить А.А. Вербицкого, Н.С. Ильюшенко, Н.Г. Стрекалову и др.

Так А.А. Вербицкий отмечает, что в отсутствие четкой и понятной «психолого-педагогической концепции» или «психолого-педагогической теории цифрового обучения» педагогам сложно проектировать и использовать дистанционное обучение [7]. Сложность процесса обучения, рассматриваемого многими исследователями как процесс общения педагога и обучающихся, в котором происходит передача не столько знаний и компетенций, сколько значений и смыслов, не позволяет с уверенностью утверждать, что дистанционное обучение способно к подобному смыслообразованию. К наиболее серьезным последствиям перехода на дистанционное обучение А.А. Вербицкий также относит: «...риск деградации речи, а вместе с ней и мышления, поскольку оно совершается в речи, которая в цифровом обучении редуцируется до нажатия пользователем на буквы клавиатуры компьютера», а также неспособность «цифры» осуществлять функцию воспитания, которая является встроенной в процесс обучения и составляет единство и целостность этого процесса [7].

Ильюшенко Н.С. подчеркивает необходимость баланса «между цифровыми и традиционными технологиями, основанными на реальных коммуникативных практиках (общение лицом к лицу), и взаимодействии участников образовательного процесса». Есть риски, что использование большого количества инструментов для решения педагогических задач создаст дополнительную учебную и рабочую нагрузку для обучающихся и преподавателей, поскольку заставит их тратить время на поиск, установку, освоение нового программного и технического обеспечения, что обычно не предусмотрено образовательными программами, а также есть опасность больших временных затрат на создание цифрового образовательного продукта и его быстрое устаревание, приводящее к потере качества контента [8, с. 215-225].

Стрекалова Н.Б., рассматривая последствия от перехода информационного образования к дистанционному образованию, подчеркивает, что к негативным

результатам можно отнести потерю базовых когнитивных компетенций, снижение общего уровня подготовки, уход от фундаментальности образования [9, с. 84-88].

Прошедшие месяцы, которые обучающиеся провели за пределами образовательных учреждений, позволяют подвести первые итоги. Отмечается, что резкий переход системы образования в дистанционные и цифровые форматы стал настоящим шоком для всех участников образовательного процесса [10]. Около 1,5 млн российских учителей и преподавателей, а также 7 млн студентов оказались за границами привычной классно-урочной формы обучения перед лицом неизвестности.

Как отмечает аналитический центр НАФИ, несмотря на неожиданный переход от традиционного обучения к дистанционному, уровень цифровой грамотности российских педагогов оказался достаточно высоким и составил 88 пунктов из 100. Это означает, что в целом педагоги понимают и знают современные технологические тенденции, уже имеют навыки работы с современными гаджетами и приложениями и установки в отношении пользы технологических инноваций.

Среди сложностей перехода на дистанционное обучение исследователями отмечается рост рабочей нагрузки на педагогов (74%). Более четверти (26%) пожаловались на плохую организацию перехода от традиционного обучения в онлайн, 60% охарактеризовали переход как «удовлетворительный», и только 14% назвали его «хорошо организованным», – говорится в сообщении НАФИ [13, с.84].

Несмотря на то, что Министерство просвещения России оперативно разработало рекомендации по отбору цифровых платформ и инструментов для работы [14], педагоги дали низкие оценки качеству электронных учебных материалов, предлагаемых учащимся для дистанционного обучения. Только 40% охарактеризовали качество как «отличное» или «хорошее», 43% – только как «удовлетворительное», 9% – как «плохое» [15, с.36].

Анализируя данные ВЦИОМ для определения доли педагогов, редко пользующихся или совсем не пользующихся Интернетом, по всем возрастам, можно увидеть, что из молодых (до 25 лет) «выпадает» 2% педагогов, из 25–34-летних – 5%, из 35–44-летних – 10%, из 45–59-летних – 27%, из числа педагогов 60 лет и старше – 55%. Пересчет на количество педагогов этих возрастов показывает, что 21,4% (то есть каждый пятый) из них не имеет достаточного навыка работы в Интернете и использования сетевых сервисов и ресурсов [12, с.32].

Большую тревогу исследователей вызывают исследования негативных последствий влияния дистанционных технологий на здоровье обучающихся (ухудшение сна, нарушения осанки, ухудшение зрения и пр.) [16, с.32]. В связи с этим необходимы

дальнейшие серьезные исследования влияния цифровизации на здоровье и доказательная педагогическая экспертиза условия использования цифровых технологий.

Как отмечают родители, цифровые технологии могут улучшить обучение проектированию, онлайн-обучение детей-инвалидов, повысить качество образования, качество подготовки к экзаменам, улучшить организацию индивидуальной работы, а также поднять уровень обучения по предметам естественно-научной направленности. Однако существенно отразится на обучении смысловому чтению, уровне обучения гуманитарным наукам, обучении постановке целей и познавательной деятельности такие технологии не могут [16, с.32]. В этом родители выражают солидарность с педагогами-исследователями.

Результаты опроса, проведенного Общероссийским народным фронтом (ОНФ), показывают, что «80 процентов респондентов столкнулись с проблемами при переходе на дистанционное обучение». Самые распространенные проблемы, со слов педагогов, — это нехватка у детей компьютеров и мобильных устройств, а также технические проблемы в школах и недостаток опыта работы в Интернете [17]. Стоит отметить необходимость поддержки государством незащищенных слоев населения, усиления работы в направлении материально-технического оснащения образовательных учреждений.

Основной вопрос, который предстоит решить педагогическому сообществу после пандемии, — как использовать цифровые платформы и включить возможности цифрового образования в классическую классно-урочную систему, как расширить возможности живого общения всех субъектов образования.

Переход на дистанционные форматы обучения породил новую волну инноваций, которая будет иметь глубокие последствия для человечества, изменяя отношения между гражданами, государством и бизнесом, а также приведет к преобразованию структуры общества и экономики. Уже сегодня становится понятно, что темпы экономического роста, производительность труда и развитие человеческого потенциала будут во все большей степени определяться уровнем интеграции в цифровую экономику. Перед Российской Федерацией стоит глобальная задача не только не отстать, но и лидировать в этом направлении.

Литература:

1. Дьякова Е.А., Сечкарева Г.Г. Цифровизация образования как основа подготовки учителя XXI века: проблемы и решения // Вестник Армавирского государственного педагогического университета. 2019. № 2. С. 24–35.
2. Климов А.А., Заречкин Е.Ю., Куприяновский В.П. Влияние цифровизации на систему профессионального образования // Современные информационные технологии и ИТобразование. 2019. Т. 15. № 2. С. 468–476.
3. Круглова Н.Р., Сартаков И.В. Некоторые аспекты анализа опыта цифровизации высшего образования // Профессиональное образование в современном мире. 2020. Т. 10. № 1. С. 3499–3507.
4. Вайндорф-Сысоева М.Е., Субочева М.Л. «Цифровое образование» как системообразующая категория: подходы к определению // Вестник Московского государственного областного университета. Серия: Педагогика. 2018. № 3. С. 25–36.

5. Биленко П.Н., Блинов В.И., Дулинов М.В., Есенина Е.Ю., Кондаков А.М., Сергеев И.С. Дидактическая концепция цифрового профессионального образования и обучения. М., 2020. 98 с.
6. Чошанов М.А., Эль Пасо Е-дидактика: новый взгляд на теорию обучения в эпоху цифровых технологий // Образовательные технологии и общество. 2013. № 3. С. 684-695.
7. Вербицкий А.А. Цифровое обучение: проблемы, риски и перспективы // Электронный научно-публицистический журнал "НомоСyberus". 2019. № 1 (6). [Электронный ресурс]. URL: http://journal.homocyperus.ru/Verbitskiy_AA_1_2019 (дата обращения: 20.11.2021).
8. Ильюшенко Н.С. Digitallearning: Перспективы и риски цифрового поворота в образовании // Проектирование будущего. Проблемы цифровой реальности: труды 2-й Международной конференции (7-8 февраля 2019 г., Москва). М.: ИПМ им. М.В.Келдыша, 2019. С. 215-225.
9. Стрекалова Н.Б. Риски внедрения цифровых технологий в образование // Вестник Самарского университета. История, филология, педагогика. 2019. Т. 25. № 2. С. 84-88.
10. Организация образования в условиях пандемии. Практика стран ОЭСР [Электронный ресурс]. URL: https://firo.ranepa.ru/novosti/105-monitoring-obrazovaniya-na-karantine/789-ekspertiza#_Toc37929857 (дата обращения: 20.11.2021).
11. Аналитический бюллетень НИУ ВШЭ об экономических и социальных последствиях коронавируса в России и в мире. №6. [Электронный ресурс]. URL: <https://www.hse.ru/mirror/pubs/share/373732979.pdf> (дата обращения: 20.11.2021).
12. Сапрыкина Д.И., Волохович А.А. Проблемы перехода на дистанционное обучение в Российской Федерации глазами учителей. Факты образования № 4 (29). М.: НИУ ВШЭ, 2020. 32 с.
13. Аймалетдинов Т.А., Баймуратова Л.Р., Зайцева О.А., Имаева Г.Р., Спиридонова Л.В. Цифровая грамотность российских педагогов. Готовность к использованию цифровых технологий в учебном процессе. Аналитический центр НАФИ. М.: Издательство НАФИ, 2019. 84 с.
14. Рекомендации Минпросвещения России по организации обучения на дому с использованием дистанционных технологий. [Электронный ресурс]. URL: <https://edu.gov.ru/distance> (дата обращения: 20.11.2021).
15. Цифровизация образования. Фонд национальные ресурсы образования. М.: Российское общество «Знание», 2018. 36 с.
16. Заир-Бек С.И., Мерцалова Т.А., Анчиков К.М. Готовность российских школ и семей к обучению в условиях карантина: оценка базовых показателей. М.: НИУ ВШЭ, 2020. 32 с.
17. Исследования показали большое количество проблем перехода на дистанционное обучение. [Электронный ресурс]. URL: <https://www.pnp.ru/social/issledovaniya-pokazalibolshoe-kolichestvo-problem-perekhoda-na-distancionnoe-obuchenie.html>. (дата обращения: 20.11.2021).

Бочкарев Владимир Сергеевич,
ГБПОУ ПО «Мокшанский агротехнологический колледж», преподаватель, к.т.н., р.п. Мокшан

ИСПОЛЬЗОВАНИЕ ПРИКЛАДНОГО И СПЕЦИАЛИЗИРОВАННОГО ПРОГРАММНОГО ОБЕСПЕЧЕНИЯ ПРИ ДИСТАНЦИОННОМ ОБУЧЕНИИ

В настоящее время дистанционное обучение, как и технологии его реализации, очень актуальны ввиду сложившейся ситуации с новой коронавирусной инфекцией Covid-19 по всей территории Российской Федерации. Дистанционные технологии позволяют работать не только с обучающимися, находящимися на удаленном обучении, но и с людьми, имеющими ограниченные возможности.

Одним из ярких примеров реализации дистанционных технологий является приложение Zoom, которое позволяет бесплатно формировать группы до определённого количества человек и проводить с ними on-line трансляции (on-line уроки). Это очень эффективная система для малых групп, так как при реализации образовательной

программы можно использовать не только on-line видео и аудио связь, но и проводить демонстрацию различных презентаций, физических манипуляций с объектами различных категорий, наглядно показывать работу и действия активных приложений компьютера-администратора.[1]

В своём опыте при проведении дистанционных занятий, в силу специфичности предмета ОП.02 «Техническая механика» специальность 23.02.07 «Техническое обслуживание и ремонт двигателей, систем и агрегатов автомобилей» приходится комбинировать используемые приложения. Помимо приложения Zoom используется Компас (программа для построения и оформления проектной и конструкторской документации в соответствии с требованиями ЕСКД и СПДС), а также PowerPoint.[2]

PowerPoint позволяет демонстрировать готовые презентации, а Компас наглядно показывать создание чертежей и графических заданий on-line в режиме реального времени. При работе преподавателя в Компасе через Zoom студенты, находящиеся на удаленном уроке, могут видеть каждый шаг и действие администратора.

Например, при проведении практической работы на тему: «Определение центра тяжести плоской фигуры», необходимо пошагово демонстрировать обучающимся ход её выполнения, так как после изображения фигуры требуемых габаритов (рис. 1), нужно провести её «разбивку» на простые геометрические фигуры, а затем определить их центры тяжести (рис. 2).

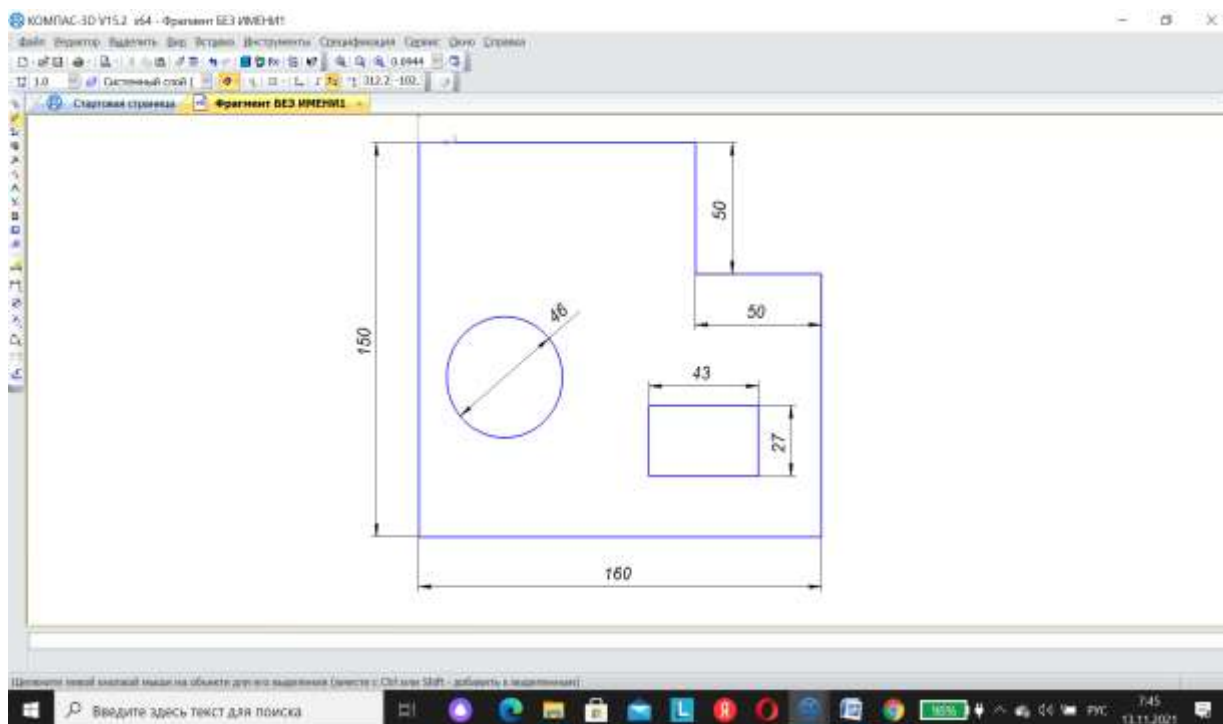

*Рисунок 1 – Общий вид сложной геометрической фигуры в приложении Компас
(Задание для обучающихся)*



Рисунок 2 – Общий вид сложной геометрической фигуры в приложение Компас (Определение центра тяжести простых геометрических фигур)

Далее необходимо ввести систему координат через одну из крайних точек фигуры (рис. 3) и спроецировать центры тяжести простых фигур на её оси (рис. 4).



Рисунок 3 – Общий вид сложной геометрической фигуры в приложение Компас (Введение системы координат и «разбивка» осей)

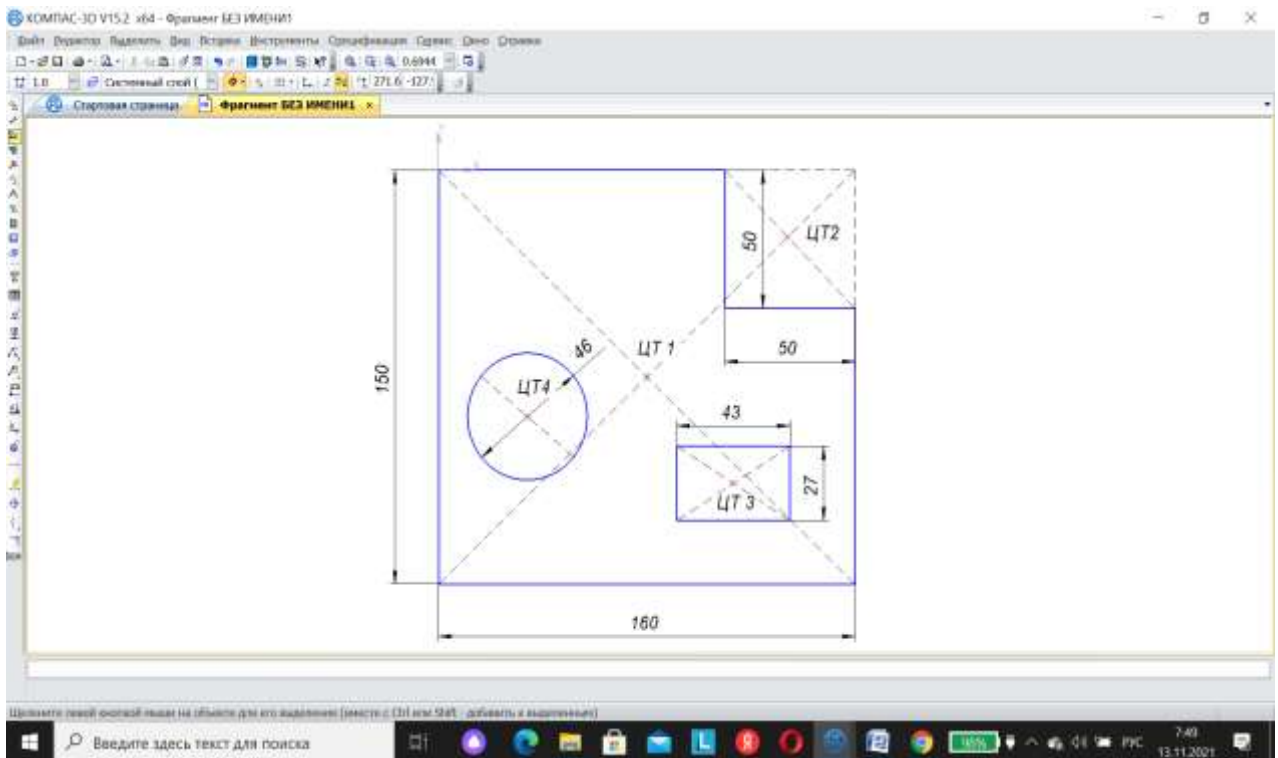

Рисунок 4 – Общий вид сложной геометрической фигуры в приложение Компас (Определение проекций центров тяжести простых геометрических фигур)

После этого каждый обучающийся, согласно данной ему по заданию фигуры, определяет координаты центров тяжести простых фигур и отмечает их значения X_n , Y_n . Определив координаты центров тяжести простых геометрических фигур в составе сложной фигуры, и вычислив их площадь, обучающийся подставляет эти значения в формулы, в результате подсчёта которых определяет центр тяжести всей плоской фигуры.

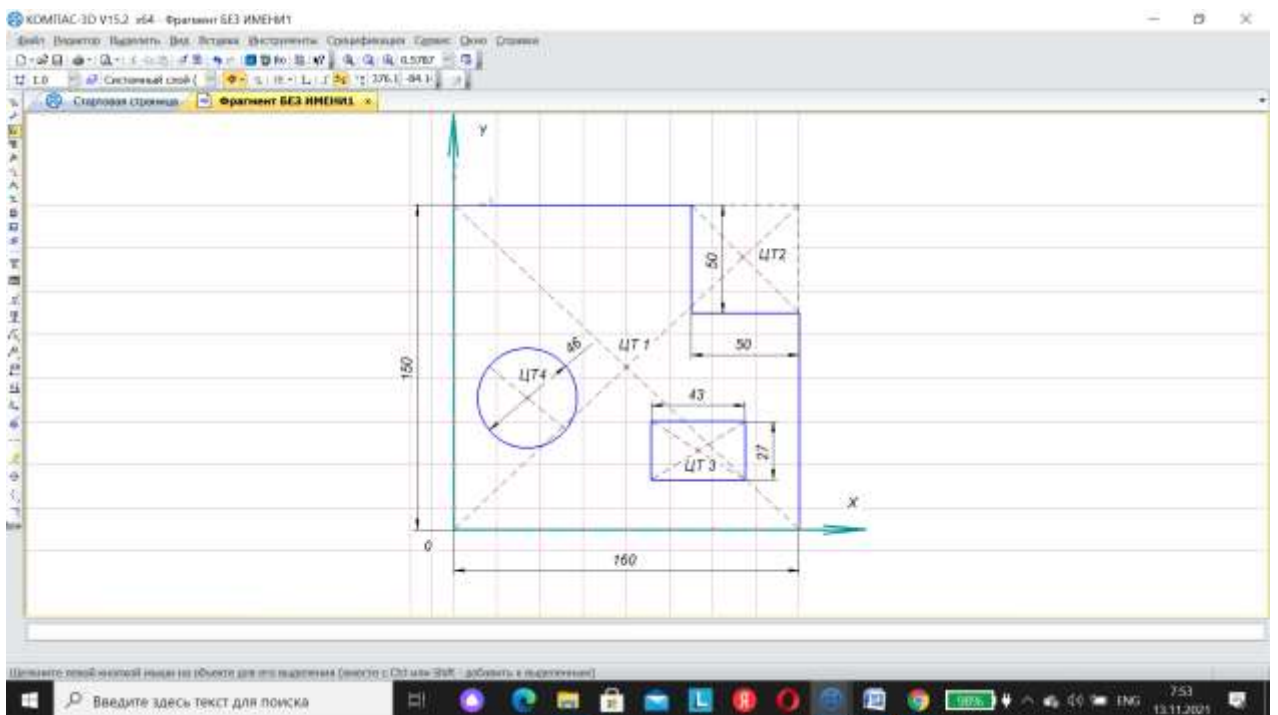
Для полноценной работы обучающимся в Zoom и Компасе одновременно, требуется два монитора или два устройства, на одном из которых он отслеживает действия преподавателя, на другом выполняет практическую работу. Если у студента нет возможности использовать два устройства, он может работать на одном, подключив его к Zoom, а практическое задание выполнять на бумажном носителе.

Такую же комбинацию нам удобно применять при изучении всех тем технической механики со сложными построениями, таких как «Балочные системы», «Построение эпюр при изучении различных видов деформации», требующими пошагового объяснения.

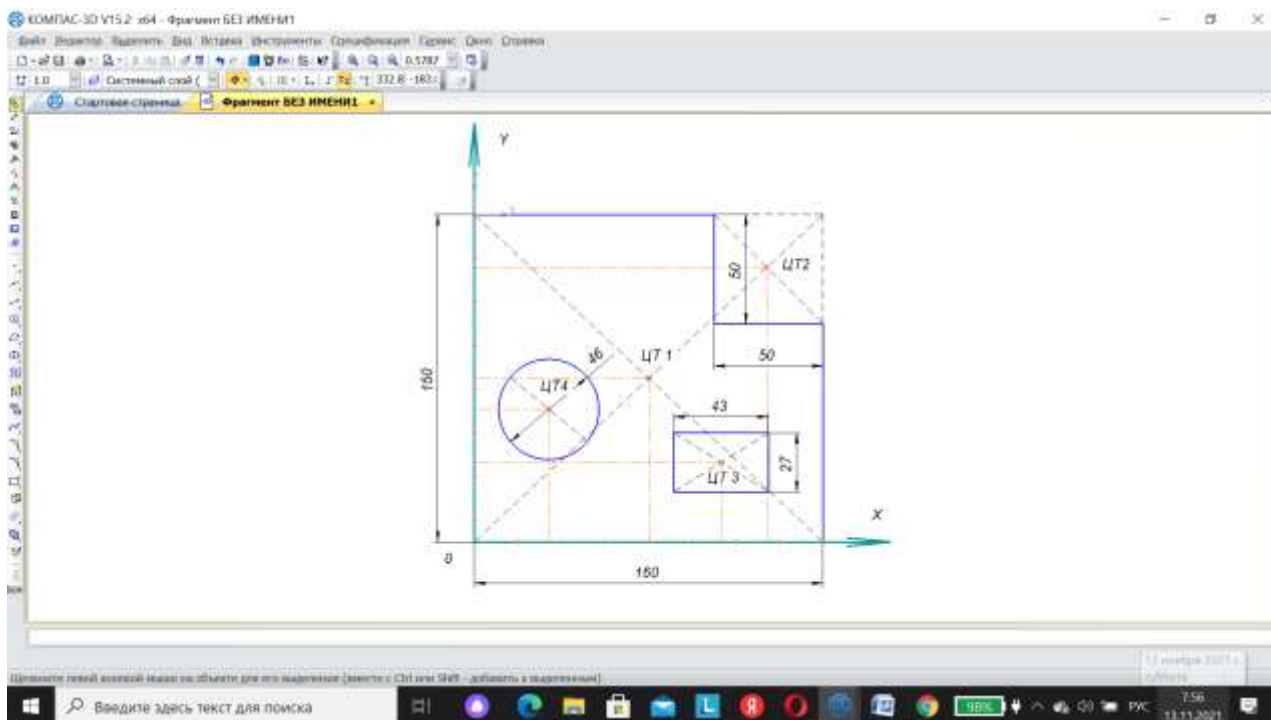
Как показала практика, наибольшая заинтересованность обучающихся к дистанционным урокам проявляется при комбинировании Zoom с графическими редакторами, программами для обработки статистических данных и т.п.

В заключение можно отметить, что современные технологии, программное обеспечение, приложения, находящиеся в открытом доступе, позволяют сделать

удалённое обучение и преподавание не менее занимательным, эффективным и отличной альтернативой традиционному очному формату.

Литература:

1. Интернет источник: https://blog.click.ru/growthhacking/kak-rabotat-v-zoom/#h3_1 - дата обращения 13.11.2021 г., 8:45.

2. Интернет источник: [https://ru.wikipedia.org/wiki/%D0%9A%D0%BE%D0%BC%D0%BF%D0%B0%D1%81_\(%D0%A1%D0%90%D0%9F%D0%A0\)](https://ru.wikipedia.org/wiki/%D0%9A%D0%BE%D0%BC%D0%BF%D0%B0%D1%81_(%D0%A1%D0%90%D0%9F%D0%A0))- дата обращения 13.11.2021 г., 8:50.

Василькина Татьяна Николаевна,
ГБПОУ РМ «Саранский политехнический техникум», преподаватель, г. Саранск

ДИСТАНЦИОННЫЕ ОБРАЗОВАТЕЛЬНЫЕ ТЕХНОЛОГИИ В ОБРАЗОВАТЕЛЬНОЙ СРЕДЕ

Важнейшее требование к образовательному процессу в новой школе – «учить и учиться в среде XXI века». Необходимость организации обучения «поновому» продиктована бурным развитием Интернета и веб-технологий. Сегодня в процессе обучения все чаще и чаще используются технологии, которые раньше сложно было использовать в силу причин, не зависящих от нас, среди которых дистанционные, сетевые технологии.

С недавних пор организации, осуществляющие образовательную деятельность, вправе применять электронное обучение, дистанционные образовательные технологии при реализации образовательных программ. «Под дистанционными образовательными технологиями (ДОТ) понимаются образовательные технологии, реализуемые в основном с применением средств информатизации и телекоммуникации, при опосредованном или не полностью опосредованном взаимодействии обучающегося и педагогического работника».

Кейс-технологии подразумевают набор учебно-методических комплексов (УМК) (сюда входят лекции, методические указания к практическим, лабораторным, контрольным занятиям и заданиям и т. д.) в печатном виде, на компакт-дисках или их сочетание, которые передаются обучающимся. Метод Case Study начал использоваться в 1924 г. в США в Школе бизнеса Гарвардского университета. В нашей стране стали применять в высшей школе и на курсах подготовки и переподготовки кадров в 80-е гг. Лишь через полтора десятка лет данный метод вошел и в среднюю школу.

В учебном процессе данный метод может быть использован на различных этапах: на стадии обучения, на стадии проверки результатов обучения. Как правило, кейс состоит

из трех частей: вспомогательная информация, необходимая для анализа кейса; описание конкретной ситуации; задания к кейсу. Кейсы могут быть представлены в различной форме: от нескольких предложений до множества страниц. Виды представления: печатный, мультимедиа, видео.

Сетевые технологии подразумевают использование программного средства, установленного на сервере. Система позволяет проводить обучение и проверку знаний в сети интернет, кроме того, ее можно использовать в качестве дополнительного средства для традиционных форм обучения. К ним относят: «Прометей», Chamilo, Moodle, WebTutor, e-sdo и другие.

Телекоммуникационная технология – технология, основанная на использовании преимущественно космических спутниковых средств передачи данных и теле вещания, а также глобальных и локальных сетей для обеспечения доступа обучающихся к информационным образовательным ресурсам, представленным в виде цифровых библиотек, видеолекций и других средств обучения.

Обучение с использованием ДОТ имеет ряд преимуществ, среди которых:

массовость: возможность вместе учиться детям из разных городов и с разными жизненными ситуациями;

дистанционное школьное образование не отличается от очного по методам и формам;

- шанс учиться дома, а не ездить через весь город;
- получение знаний в удобное время для ребёнка;
- освоение новых технологий;
- мобильность и оперативность образовательного процесса;
- развитие самодисциплины и самообразования.

Обучение с использованием ДОТ так же имеет ряд недостатков, среди которых:

- возможность нестабильного интернет-соединения на удалёнке;
- малое количество методических материалов;
- низкая компьютерная грамотность учителей;
- установка родителей «дистанционная форма обучения — это никакое не образование»;
- высокие требования к администрированию дистанционной школы;
- необходимый высокий уровень самоорганизации учеников;
- высокая стоимость построения дистанционной системы образования на начальных этапах;
- высокая трудоёмкость разработки интерактивных заданий.

Для контроля над обучением с использованием ДОТ сегодня применяют электронные журналы, дневники.

В настоящее время учебные заведения проводят апробацию системы дистанционного обучения (СДО), целью которой является организация дистанционной формы обучения, дополнительной системы поддержки учебного процесса для создания электронных обучающих материалов, администрирования и оценки успеваемости в рамках изучаемой дисциплины, проведение консультаций.

Литература:

1. Корепанов, И.В. Дистанционные образовательные технологии в школе [Электронный ресурс] / И.В. Корепанов, И.В. Беленкова // Материалы V международной студенческой электронной научной конференции «Студенческий научный форум» – Режим доступа: <http://www.scienceforum.ru/2013/228/4327>.
2. Система дистанционного образования [Электронный ресурс]. – Режим доступа: <http://distanceeducation.narod.ru/olderfiles/1/Index.html>.
3. Филатова, З.М. Технология создания электронного учебного комплекса в системе дистанционного обучения «Прометей» / З.М. Филатова / Вестник ТГГПУ, 2011. № 1 [Электронный ресурс]. – Режим доступа: <http://cyberleninka.ru/article/n/tehnologiya-sozdaniya-elektronnogouchebnogo-kompleksa-v-sisteme-distantionnogo-obucheniya-prometey>.

Горина Юлия Ивановна,
ГАПОУ СО «Балашовский техникум механизации
сельского хозяйства», преподаватель, г. Балашов

НОВАЯ ПЕДАГОГИКА ИЛИ ОНЛАЙН ОБУЧЕНИЕ

В методах преподавания наблюдается волна изменений. Во всем мире разрабатываются, исследуются и оцениваются инновационные приложения технологий для преподавания и обучения. Опыт дистанционного обучения в условиях пандемии также внимательно изучается на предмет примеров инноваций и неудач, на которых мы можем учиться.

Сегодняшние студенты выросли в мире, где технологии являются естественной частью их среды. Большинство студентов во всем мире, у которых есть доступ к смартфонам, могут использовать их в качестве учебных устройств.

Технологии меняют то, как мы преподаем и учимся, приводя к появлению новой педагогики. Изменения в обществе, ожиданиях студентов и технологиях уже побуждали преподавателей университетов и колледжей переосмыслить педагогику и методы обучения до пандемии.

Демографические данные студентов претерпевают изменения в течение некоторого времени больше студентов зрелого возраста, больше студентов, совмещающих работу и учебу, больше студентов, ищущих гибкие возможности обучения.

Многие преподаватели, которые не имели опыта преподавания онлайн или дистанционно, открыли новые подходы к преподаванию и обучению, ими была предпринята творческая работа для преодоления очень реальных проблем, которые порождает нынешняя реальность.

Сначала многие преподаватели стремились воспроизвести в Интернете то, что они обычно делают в классе. Вскоре они обнаружили, что эта стратегия не была практичной, поскольку не все ученики могли получить доступ к онлайн занятиям.

Фактически, преподаватели начали открывать то, что было известно уже некоторое время.

Они были вдохновлены примерами изобразительного искусства и музыки, где репетиции и выступления Zoom привели к знаменательным событиям, изменившим жизнь. Некоторые открыли для себя новые образовательные ресурсы, материалы, лабораторные работы, видео, которые помогли им найти новые способы привлечения своих онлайн учащихся. После чего преподаватели начали экспериментировать с работой в малых группах, обучением на основе проектов и записью коротких видеороликов. Они ожидают, что технологии будут использоваться всякий раз, когда это необходимо, чтобы помочь им учиться, развивать необходимые навыки информационной и технологической грамотности и овладеть беглостью, необходимой в их конкретной предметной области.

Это одна из причин, по которой очно-заочное обучение стало использоваться в школах, колледжах и университетах. Постоянный прогресс в области цифровых технологий, социальных сетей и мобильных устройств, таких как смартфоны и планшеты, дает конечному пользователю, учащемуся, гораздо больший контроль над доступом к знаниям, их созданием и обменом. Это расширяет возможности студентов, а преподаватели находят способы использовать этот расширенный контроль студентов для повышения их мотивации и участия.

Сейчас наблюдается гораздо более тесная интеграция обучения в классе и онлайн-обучения под общим термином смешанное или гибридное обучение, при котором учебное время сокращается, но не исключается, при этом значительное время используется для онлайн-обучения. При этом преподаватель может записывать лекцию и / или предоставлять доступ к видео, материалам для чтения, открытым образовательным ресурсам и другим ресурсам, с которыми студенты работают перед тем, как прийти в класс. Классное время тратится на взаимодействие между студентами и преподавателем, будь то обсуждение, решение проблем, тематические исследования, практические упражнения или лабораторная работа. Материалы часто предназначены для использования после занятий для анализа и выполнения заданий.

С первых дней онлайн обучения упор делался на развитие сообществ, где студенты делились опытом, обсуждая теории и проблемы, где смогли бы учиться друг у друга, а преподаватель больше не нес ответственности за передачу всех знаний или даже за предоставление всех источников для обучения, но сохраняет критически важную роль в качестве проводника и оценщика обучения.

В настоящее время существуют тысячи примеров автономных открытых образовательных ресурсов, которые можно бесплатно загрузить для использования в образовательных целях. Даже учебники меняются, чтобы включать видео- и аудиоклипы, анимацию, а также становятся более интерактивными, что позволяет как преподавателям, так и студентам комментировать, добавлять или изменять материалы, включая оценочные упражнения и отзывы.

Использование мультимедиа в образовательных целях не ново, но с появлением Интернета выбор и интеграция соответствующих источников - как преподавателями, так и студентами - поднимает вопросы о качестве, своевременном и надлежащем использовании, множественности точек зрения и широкого диапазона ресурсов в рамках конкретных учебных целей и практик оценивания.

Не менее важно научить студентов брать на себя ответственность за собственное обучение и относиться к этому как к навыку, которому нужно обучать и учиться. Этот подход заставляет преподавателя отказаться от выбора и передачи информации большими блоками или фрагментами, такими как часовая лекция или предоставление единого учебника, к тому, чтобы научить студентов находить, анализировать, оценивать и применять информацию, относящуюся к конкретному предмету.

Технологии позволяют нам учить по-разному, удовлетворяя новые потребности, а также старые. Студенты также могут учиться по-разному, с доступом к цифровому контенту, новым формам оценивания, аналитике обучения, которая поможет сделать обеспечить прогресс, а также взаимодействию и общению со сверстниками по всему миру. Как указано выше, студенты теперь могут играть активную роль в обмене знаниями и формировании собственного обучения.

Технологии помогают стимулировать инновации в преподавании и обучении. Ноне менее важны решения, которые принимают преподаватели относительно того, как лучше всего использовать технологии для каких целей и как они определяют свои роли как учителя, наставника, и / или участника обучения.

Литература:

1. Полат Е.С., Бухаркина М.Ю., Моисеева М.В., Петров А.Е. Новые педагогические и информационные технологии в системе образования / Под ред. Полат Е.С. - М.: Изд. Центр "Академия", 2001. - 272 с.
2. Демкин В.П., Можяева Г.В. Технологии дистанционного обучения. - Томск, 2002.
3. Домрачев В.Г. Дистанционное обучение: возможности и перспективы // Высшее образование в России. - 1994. - № 3.

Денисова Галина Ивановна,
ГБПОУ РМ «Саранский политехнический
техникум», преподаватель, г. Саранск

ПРИМЕНЕНИЕ ОБРАЗОВАТЕЛЬНЫХ ОНЛАЙН-ПЛАТФОРМ ПРИ ДИСТАНЦИОННОМ ОБУЧЕНИИ

В Указе Президента Российской Федерации «О Стратегии развития информационного общества в Российской Федерации на 2017–2030 годы» сказано, что «для формирования информационного пространства знаний необходимо использовать и развивать различные образовательные технологии, в том числе дистанционные, электронное обучение, при реализации образовательных программ».

В связи с этим перед профессиональными образовательными организациями стоит задача внедрения новых педагогических технологий на основе комплексных информационных решений.

Дистанционные технологии обучения представляют собой совокупность методов, средств обучения и администрирования учебных процедур, обеспечивающих проведение учебного процесса на расстоянии на основе использования современных информационных и телекоммуникационных технологий. Использование дистанционных технологий предполагает специальную организацию образовательного процесса, базирующуюся на принципе самостоятельного обучения. Среда обучения характеризуется тем, что обучающиеся в основном, а часто и совсем, отдалены от преподавателя в пространстве и (или) во времени, в то же время они имеют возможность в любой момент поддерживать диалог с помощью средств телекоммуникации.

Особенно популярным дистанционное обучение стало в период пандемии и самоизоляции.

К основным преимуществам дистанционного обучения следует отнести:

- возможность обучаться практически в любое время и в любом месте;
- сокращение затрат на обучение (дистанционное обучение дешевле для потребителя услуг, поскольку организатор не несет расходов на аренду помещения и его обслуживание, как у преподавателей, так и у слушателей отсутствуют транспортные расходы);
- сокращение временных затрат на обучение (сбор, время на дорогу и так далее);
- право самостоятельно планировать время, место и продолжительность занятий;
- возможность выбирать интенсивность обучения и уровень загруженности в конкретный момент времени;

- мобильность – эффективная реализация обратной связи между преподавателем и обучаемым;

- технологичность – стремление к использованию в образовательном процессе новых достижений информационных и телекоммуникационных технологий.

Образовательный процесс в онлайн-пространстве представляет собой процесс взаимодействия студентов с обучающей средой, где управляющую роль преподавателя выполняет специально организованная среда обучения — образовательная платформа и онлайн-курс, размещенный на ней. Преподаватель в ходе реализации онлайн-курса осуществляет отбор учебного контента, планирует учебные мероприятия и организует процесс вовлечения обучающихся в учебную среду, обеспечивая активность и личностный рост обучающихся при освоении курса. Ограниченность живого общения в онлайн-курсе восполняется инструментами платформы, позволяющими реализовать формы интерактивного обучения.

Таким образом, цифровая образовательная платформа — это информационное пространство, объединяющее участников процесса обучения, которое создает возможность для удаленного образования, обеспечивает доступ к методическим материалам и информации, а также позволяет осуществлять тестирование для контроля уровня знаний обучающихся [1].

Каждый преподаватель свободен в выборе платформы. Прежде чем выбрать онлайн-платформу для размещения электронных образовательных ресурсов и организовать с ее помощью образовательный процесс, необходимо проанализировать ее дидактические, эргономические и технические возможности. Существует ряд критериев, которыми можно руководствоваться при выборе онлайн-платформы в зависимости от поставленных дидактических целей:

- **общие критерии:** специализация, популярность, формат обучения, языки программ обучения, целевая аудитория, партнерство с университетами и крупными компаниями, наличие элементов геймификации, количество пользователей, максимальный размер учебного потока, наличие аналитики, возможность брендирования;

- **курсы и учебные программы:** основные направления программ обучения, а также их продолжительность; наличие учебного плана, уровень программ обучения; популярность различных курсов и строгость временных рамок в самом курсе; разнообразие, количество и тип курсов, а также тип хостинга курсов;

- **учебные материалы и инструменты:** наличие, качество и продолжительность учебных видео; количество учебных видео в рамках курса; наличие и объем материалов

для чтения; наличие дополнительных материалов разного рода; разнообразие учебных инструментов;

- **проверочные задания:** количество проверочных заданий в рамках курса; качество и формат проверочных заданий; наличие проектных заданий и заданий типа peer-review; наличие интерактивных заданий и инструментов их проверки;

- **контингент преподавателей и студентов:** компетенция преподавателей; возможность взаимодействия преподавателей со студентами, а также студентов между собой; наличие форумов; возможность формирования учебных групп; наличие отзывов и доступа к ним; разнообразие социальных возможностей.

Министерство просвещения информирует об общедоступных федеральных и иных образовательных онлайн-платформах, а также ведёт диалог с владельцами открытых ресурсов о необходимости предоставления бесплатного доступа к образовательному контенту. Список данных ресурсов непрерывно растёт. Рассмотрим некоторые наиболее популярные платформы, предлагающие свои услуги для организации онлайн-обучения в пространстве российского образования.

Система управления обучением **Moodle**, одна из наиболее популярных в России, подходит для организации дистанционного обучения любого уровня. Среда дистанционного обучения Moodle распространяется в открытых исходных кодах, что дает возможность доработать ее под особенности каждого образовательного проекта, в том числе интегрировать с другими информационными системами, дополнить новыми сервисами, вспомогательными функциями или отчетами, а также установить готовые или разработать совершенно новые дополнительные модули (активности).

Многофункциональная гибкая образовательная платформа **Stepik** представляет собой простой конструктор онлайн-курсов. Созданные материалы (курсы или отдельные уроки) можно использовать для самостоятельной подготовки пользователей, встраивать на другие сайты и образовательные платформы. Также есть возможность проводить олимпиады и конкурсы. Ресурс позволяет конструировать индивидуальную образовательную траекторию.

Образовательный проект «Лекториум» объединяет платформу для публикации массовых открытых онлайн-курсов (МООК), первое в России профильное издательство МООК и самый большой открытый видеоархив лекций на русском языке [2].

Сервис контроля тестирования «Экзакус» предназначен для сопровождения процесса территориально удаленного прохождения мероприятий и оценки результатов обучения с идентификацией личности экзаменуемого. Примерами зарубежных

сервисов данного типа могут служить ProctorU, MettlOnlineAssessment, ProctorExam, Pearson VUE, отечественных — «Экзабус» и система ProctorEdu. В сервисе контроля тестирования «Экзабус» работа студента и проктора осуществляется через приложение «Examus». В указанное время студент авторизуется в приложении и при выполнении всех необходимых правил в соответствии с инструкцией приступает к прохождению экзаменационной сессии. Проктор сопровождает испытуемого на протяжении всего этого времени: от процедуры идентификации личности и до завершения работы студентом в приложении. Общение испытуемого с проктором происходит посредством чата, в котором проктор при нарушении правил прохождения экзамена фиксирует замечания или отвечает на организационный вопрос испытуемого. После завершения сеанса студент видит на экране результат своей работы, а учебные заведения получают набор материалов, записанных во время экзамена: видео, скриншоты, лог чата с проктором для принятия решения об успешности прохождения экзамена.

OpenedX — это бесплатная интернет-платформа онлайн-курсов с открытым кодом. Платформа была создана Массачусетским технологическим институтом и Гарвардским Университетом в 2012 году для MOOC edX. Приложения для управления обучением (LMS) и контентом (CMS или edXStudio) позволяют пользователю вносить в контент свои модификации. Платформа обладает всем необходимым инструментарием, позволяющим организовать и эффективно сопровождать интерактивное обучение:

- изучение материалов в разных форматах;
- выполнение проверочных тестовых заданий с подсказками и без них;
- выполнение интерактивных заданий;
- обсуждение дискуссионных вопросов;
- участие в совместных проектах.

Среди российских платформ, созданных на основе OpenedX, можно назвать национальную платформу «Открытое образование» [3] и OpenProfession. На платформе можно работать с курсом в двух режимах:

- редактирование, доступное для преподавателя;
- отображение курса для обучающихся (с дополнительными функциями управления).

Новый онлайн-курс на платформе OpenedX разрабатывается с помощью редактора **edXStudio** [4].

«**Российская электронная школа**». Интерактивные уроки по всему школьному курсу с 1-го по 11-й класс лучших учителей страны предоставляет «Российская электронная школа» Это более 120 тысяч уникальных задач, тематические курсы,

видеоуроки, задания для самопроверки, каталог музеев, фильмов и музыкальных концертов. РЭШ позволяет обучающимся более качественно подготовиться к контрольным работам, развивает интерес к предмету, так как обучающиеся могут посмотреть, что по данному предмету они будут проходить в следующем классе.

«**Московская электронная школа**» – образовательная платформа, обладающая широким набором электронных учебников и тестов, интерактивных сценариев уроков. Проверка ошибок, общение с преподавателями, домашние задания, материалы для подготовки к уроку, варианты контрольных и тестов — всё это доступно родителям, педагогам и обучающимся с любых устройств.

Поможет облегчить переход на дистанционный формат обучения образовательная платформа «**Учи.ру**». На данной платформе преподаватели могут проводить уроки в режиме онлайн, давать индивидуальные и групповые задания, составлять отчеты о проделанной работе. Обучающимся предлагаются интерактивные курсы по основным предметам и подготовке к проверочным работам.

Университет Иннополис совместно с Минпросвещением России разработали образовательную онлайн – платформу **Educont.ru**. Данная платформа дает возможность пользоваться бесплатным доступом к материалам ведущих образовательных онлайн-сервисов. В проекте уже участвуют «Учи.ру», «Фоксфорд», «1С:Урок», «**Мобильное электронное образование**», «**новый диск**». Преподаватели и студенты нашего техникума активно осваивают данную онлайн-платформу, а также **информационно-технологическую платформу для электронного обучения «Академия-Медиа»**, которая ориентирована на **среднее профессиональное образование**.

Литература:

1. Цифровая образовательная онлайн-платформа для создания обучающего портала: https://www.ddplanet.ru/baza-znaniy/p-digital_platform/
2. <https://www.lektorium.tv/>
3. <https://openedu.ru/>
4. <https://studio.edx.org/>

Ситникова Татьяна Владимировна,
ГАПОУ «Волгоградский социально-педагогический колледж», преподаватель,
кандидат филологических наук, г. Волгоград

ЦИФРОВАЯ ТРАНСФОРМАЦИЯ ПОЗИЦИИ УЧИТЕЛЯ В ОБРАЗОВАТЕЛЬНОЙ СРЕДЕ ГАПОУ «ВСПК»

Аннотация. В статье рассматриваются некоторые подходы к пониманию цифровой зрелости педагога и образовательного учреждения. Представлен практический опыт эффективности этой работы на базе ГАПОУ «ВСПК» (Волгоград).

Ключевые слова: цифровая зрелость, педагогическая мастерская, национальные цели образования.

Главный принцип создания цифровой образовательной среды в том, что процесс обучения находится на первом месте, а технологии – на втором Сергей Кравцов

Президент Российской Федерации Владимир Владимирович Путин Указом от 09.05.2017 №203 определил национальные цели информационного развития России до 2030 года [3]. Приоритетным вектором развития обозначена «Современная цифровая образовательная среда в Российской Федерации» (паспорт утвержден решением президиума Совета при Президенте Российской Федерации по стратегическому развитию и приоритетным проектам, протокол от 25.10.2016, №9). В рамках этой деятельности к 2030 году в России должна быть достигнута «цифровая зрелость» ключевых отраслей экономики и социальной сферы, в том числе образования.

В рамках Национального проекта «Образование» [2] обозначены два направления формирования цифровой зрелости в сфере образования: «Цифровая образовательная среда» и «Учитель будущего».

Волгоградский социально-педагогический колледж – это современное динамично-развивающееся учреждение, имеющее 75-летнюю славную историю. В настоящее время коллектив ГАПОУ «ВСПК» возглавляет кандидат педагогических наук Калинин Александр Сергеевич. Талантливый, опытный руководитель, с первых дней своей деятельности в качестве директора он стремится реализовать новые направления с учетом основных тенденций развития современной системы профессионального образования.

Говоря языком современных студентов, «цифровой» учитель должен быть ИТ-френдли. Он должен умело жонглировать разными инструментами: создавать обучающие

викторины, квесты, делать наглядные презентации, скидывать в «облако» материалы урока, быть доступным в соцсетях и мессенджерах.

В 2019 г. и 2020 г. за счет средств Гранта, полученного в рамках федерального проекта «Молодые профессионалы» (Повышение конкурентоспособности профессионального образования), в колледже оборудованы и введены в эксплуатацию 5 мастерских по различным направлениям. Мастерская начального образования по компетенции R 21 «Преподавание в младших классах» позволят ее активно использовать в рамках подготовки специалистов среднего звена, при проведении демонстрационного экзамена, в сетевом взаимодействии с другими профессиональными образовательными организациями, в подготовке, переподготовке и повышении квалификации специалистов в сфере информационных технологий.

Большой популярностью среди студентов и преподавателей ГАПОУ «ВСПК» пользуется МЭШ (Московская электронная школа). В рамках проекта студенты могут посмотреть интересующие их уроки, узнать домашнее задание, выполнить необходимые упражнения или пройти тестирование по конкретной теме, а преподаватели располагают уникальной возможностью создавать свой сценарий занятия самостоятельно и проверять выполненные учениками работы в онлайн режиме. Совсем недавно в МЦКО появились лаборатории, на базе которых проводятся мастер-классы, где участникам предоставляется возможность познакомиться со шлемами виртуальной реальности (VR-шлемы).

Достаточно динамично в современном образовательном процессе происходит цифровая трансформация позиции учителя: транслятор, модератор, помощник, подписчик, игромастер, игропедагог, тьютор, наставник, тренер по майнд-фитнесу, ментор стартапов, разработчик образовательных траекторий, координатор онлайн-платформы, организатор проектного обучения [1, с. 21].

Согласно «Атласу новых профессий», которые появятся с 2020 по 2030 гг. современный педагог – это специалист, объединяющий в себе элементы педагогической деятельности с деятельностью из других отраслей.

При изучении базового курса практически по всем предметам у студентов формируется представление, что существуют три вида деятельности: игровая, учебная и трудовая. Игромастер в своей работе совмещает сразу два вида деятельности: игровую и учебную, таким образом, генерируя заинтересованность в процессе обучения у его участников. Также у обучающихся развивается соревновательный навык, который смело можно отнести к навыкам SoftSkills.

Тьютор – педагог, сопровождающий индивидуальное развитие учащихся в рамках учебных дисциплин, формирующих образовательную программу, прорабатывающий индивидуальные задания, рекомендуя траекторию карьерного развития.

Организатор проектного обучения – специалист по формированию и организации образовательных программ, в центре которых стоит подготовка и реализация проектов из реального сектора экономики или социальной сферы, а изучение теоретического материала является необходимой поддерживающей деятельностью.

Координатор образовательной онлайн-платформы – специалист внутри образовательного учреждения или независимого образовательного проекта, который имеет компетенции в онлайн-педагогике и сопровождает подготовку онлайн-курсов по конкретным предметам / дисциплинам, организует и продвигает конкретные курсы или типовые образовательные траектории, модерировать общение преподавателей и студентов в рамках курсов или платформ, задает требования к доработке функционала платформы.

Ментор стартапов – профессионал с опытом реализации собственных стартап-проектов (инновационных бизнес-проектов), курирующий команды новых стартапов, обучающий их на практике собственных проектов ведению предпринимательской деятельности.

Образовательная и информационная среда ГАПОУ «ВСПК» позволяет снизить потенциальные риски для студентов – будущих преподавателей начальных классов: коррекция знаний педагогов в области современной компьютерной техники и программного обеспечения, а также принципов их работы; формирование навыков использования современных технологий (гаджетов и приложений); развитие умения производить верификацию информации из Интернета и СМИ.

Таким образом, происходит формирование новых гибких качеств учителя цифрового будущего, происходит более легкое вступление в профессию и цифровую трансформацию позиции учителя.

Литература:

1. Колыхматов, В.И. Профессиональное развитие педагога в условиях цифровизации образования/Учебно-методическое пособие.–Санкт-Петербург, 2020.
2. Национальный проект «Образование» (паспорт утвержден решением президиума Совета при Президенте Российской Федерации по стратегическому развитию и национальным проектам от 24.12.2018, протокол №16).
3. Стратегия развития информационного общества в Российской Федерации на 2017 – 2030 годы (утв. Указом Президента Российской Федерации от 09.05.2017 №203).

Суханова Елена Владимировна,
ГАПОУ «Лаишевский технико - экономический
техникум», преподаватель, г. Лаишево

ПРИМЕНЕНИЕ ДИСТАНЦИОННЫХ ОБРАЗОВАТЕЛЬНЫХ ТЕХНОЛОГИЙ В ПОДГОТОВКЕ СПЕЦИАЛИСТОВ СРЕДНЕГО ЗВЕНА

В настоящее время вопрос организации дистанционного обучения становится актуальным, как никогда. В мире сложилась уникальная эпидемиологическая ситуация, связанная с пандемией коронавируса. Согласно указам Президента Российской Федерации "Об объявлении в Российской Федерации нерабочих дней", был декларирован режим самоизоляции с ограничением выхода из дома, сопровождающийся закрытием образовательных учреждений и переходом на дистанционное обучение [6].

Дистанционное обучение основывается на использовании компьютеров и компьютерных средств связи, которые снимают проблемы расстояний и делают значительно эффективной и действенной связь между педагогом и обучающимися [5]. Современные средства информационных технологий дают возможность применять в процессе обучения разного рода формы донесения сведений – графика, звук, анимация, видео. Разнообразие компьютерных обучающих и контролирующих программ способствует быстрому и углубленному усвоению учебного материала, делают возможным осуществлению оперативного контроля учителем уровня познания учебного материала [8].

В процессе проведения обучения в дистанционном режиме используется широкий спектр информационных ресурсов. Ресурсы сети Интернет, в частности базы данных и различные информационно-поисковые системы, применяются как богатый иллюстративный и справочный материал.

Разнообразные платформы и системы, разработанные специально для проведения дистанционных занятий (Zoom, Moodle, G Suite и др.) позволяют организовать онлайн индивидуальные встречи, подгрупповые и групповые занятия, загружать демонстрационный материал и презентации. На подготовительном этапе педагог создает электронный контент структурированной учебной информации. Это требует большого труда, а также особой подготовки и обучения специалистов в области информационно-компьютерных технологий.

В силу интерактивного стиля общения и оперативной связи в дистанционном обучении открывается возможность сделать процесс обучения индивидуальным. Педагог, в зависимости от успехов студента, может применять гибкую, особую методику обучения,

предлагать ему дополнительные, ориентированные на студента блоки учебных материалов, ссылки на информационные ресурсы. Студент может также выбрать свой темп изучения материала, говоря иначе, может работать по индивидуальной программе, согласованной с общей программой курса, что является крайне важным критерием [2].

Современному человеку общество предъявляет намного более высокие требования, чем десять, двадцать лет тому назад. Это обусловлено стремительным распространением технического прогресса в науку и образование. В связи с этим, в современном обществе для высококвалифицированного специалиста прежний ориентир «образование на всю жизнь» трансформируется в установку «образование через всю жизнь» [7].

Дистанционное обучение является одной из современных форм организации учебного процесса, позволяет осуществлять обучение не зависимо от места проживания обучаемого, а также оперативно реагировать на динамику изменения содержания предметной области путем обновления учебного контента.

На сегодняшний день не существует единого определения дистанционного обучения. Исследователи и специалисты в данной области, говоря о дистанционном обучении, очень часто вкладывают разный смысл в это понятие. Для того, чтобы разобраться и глубже понять сущность определения «дистанционное обучение», необходимо рассмотреть трактовки данного определения, предлагаемые различными учеными [9].

Дистанционное обучение – это процесс передачи знаний, формирования умений и навыков при интерактивном взаимодействии как между обучающим и обучающимся, так и между ними и интерактивным источником информационного ресурса, отражающий все присущие учебному процессу компоненты (средства обучения, содержание, цели, организационные формы, методы), осуществляемый в условиях реализации средств информационно-коммуникационных технологий (ИКТ) [6].

Кроме того, можно привести следующие выдержки из различных работ, где дистанционное обучение понимается как [1]:

- технология обучения на расстоянии, при которой преподаватель и обучаемые физически находятся в различных местах;
- обучение, которое основано на использовании специальных компьютерных технологий и средств Internet;
- совокупность технологий, методов и средств, обеспечивающая возможность обучения без посещения учебного заведения, но с регулярными консультациями у преподавателей;

- новая форма обучения, которая существует в настоящее время наряду с другими формами обучения.

Процесс дистанционного обучения – это контролируемая самостоятельная работа обучающегося, который выбирает удобное для себя место обучения, имеет пакет специальных средств обучения при себе и согласованную возможность контактных занятий с преподавателем.

Резюмируя все выше сказанное, можно сказать, что дистанционное обучение – это современная и простая форма получения образования, где в образовательном процессе применяются новейшие инновационные методы, средства и формы обучения, фундаментом которых являются ИТ – технологии [9].

Дистанционные образовательные технологии представлены тремя основными технологиями

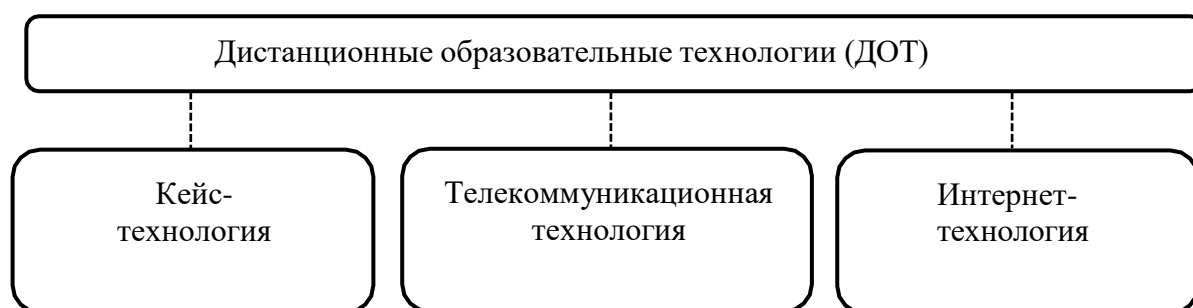

Кейс-технология. Эти технологии представляют собой совокупность учебно-методических материалов, собранных в специальную форму, то есть в «кейс», который по сетям индивидуального или группового пользования направляется обучающемуся для его изучения в режиме самостоятельной работы[4].

Телекоммуникационная технология. Данные технологии дистанционного обучения имеют своим основанием телевизионные лекции. Сейчас подготавливаются планы и программы федерального уровня для применения технологии WebTV, которая дает возможность пользоваться учебными программами такого формата сразу (напрямую) через Интернет – на домашний компьютер при помощи небольшого электронного устройства декодера [4].

Интернет-технология. Технологии такого типа в настоящее время являются самыми актуальными разработками в области дистанционного образования. Они являются последними и самыми надежными разработками в сфере мультимедиа в целом, и дистанционного образования, в частности.

Эффективность дистанционных образовательных технологий возможно оценить с позиции характерных особенностей дистанционного обучения:

1. Гибкость. Обучаемые по системе электронного обучения не посещают регулярных занятий в виде лекций или семинаров, а работают в удобном для себя режиме [3].

2. Модульность. В основу учебных планов электронного обучения положен модульный принцип, что позволяет из набора независимых модулей формировать учебную программу, отвечающую индивидуальным или групповым потребностям обучаемых [3].

3. Экономическая эффективность. Сравнительная оценка мировых образовательных систем показывает, что электронного обучения обходится примерно в 2 раза дешевле традиционных форм образования [3].

В системе образования все большую роль начинает играть направление дистанционного обучения. В первую очередь активизации этого процесса способствует развитие интернета и web-технологий, предоставляющих новые возможности в развитии данной формы обучения. Развитие информационных и коммуникационных технологий в области образования и быстрое снижение стоимости предоставляемых ими услуг создают условия, когда дистанционное обучение становится не только доступной, но и весьма привлекательной формой получения образования.

Литература:

1. Ахметова Д.З. Дистанционное обучение: от идеи до реализации [Текст]. – Казань: Издательство «Познание» Института экономики, управления и права, 2011. – 176 с.
2. Бовтенко М.А. Электронные образовательные ресурсы: современные возможности [Текст] / М.А. Бовтенко. – М.: Омега-Л, 2010. – 380 с.
3. Ибрагимов И.М. Информационные технологии и средства дистанционного обучения [Текст] / И. М. Ибрагимов. – М.: «Академия», 2012. – 336 с.
4. Лебедева М.Б. Дистанционные образовательные технологии: проектирование и реализация учебных курсов [Текст]/Под общ. ред. М. Б. Лебедевой. – СПб.: БХВ-Петербург, 2010.–336 с.
5. Мэксин Меллинг. Электронное обучение. Рекомендации руководителям [Текст] / Мэксин Меллинг. – М.: Омега-Л, 2010. – 224 с.
6. Об объявлении в Российской Федерации нерабочих дней: Указ Президента РФ от 25 марта 2020 г. No 206 // Гарант: [сайт]. – URL : <https://www.garant.ru/hotlaw/federal/1333808/>
7. Роберт И.В. Современные информационные технологии в образовании: дидактические проблемы; перспективы использования [Текст]. – М.: ИИО РАО, 2012. – 140 с.
8. Усенко Д.Ю. Цифровая система организации и поддержки образовательного процесса [Текст] / Д.Ю. Усенко // Новые информационные технологии в образовании. Сб. материалов VII Международ. науч.-практ. конф. «Использование программных продуктов фирмы «1С» в инновационной деятельности учебных заведений» 30-31 января 2007 г. М., 2007. – 469 с.
9. Царева А.А Позняк Ю.В., Гаркун А.С., Возможности системы Moodle и актуальность ее применения в сфере образования. [Электронный ресурс]. – Режим доступа: http://elib.bsu.by/bitstream/123456789/3591/1/Vozmozn_Moodle.pdf, свободный.

Инновационные педагогические технологии в профессиональном образовании

Бякин Николай Николаевич,
ГБПОУ РМ «Темниковский сельскохозяйственный
колледж», преподаватель, г.Темников

ИННОВАЦИОННЫЕ ПЕДАГОГИЧЕСКИЕ ТЕХНОЛОГИИ В ПРОФЕССИОНАЛЬНОМ ОБРАЗОВАНИИ

Профессиональное образование на всех уровнях имеет громадный педагогический и материально-технический потенциал. Основой целью профессионального образования является подготовка квалифицированного специалиста, способного к эффективной профессиональной работе по специальности и востребованного на рынке труда, а основным средством достижения данных образовательных результатов являются современные педагогические технологии. Они активно развивают образовательный процесс и предоставляют все больше возможностей для приобретения знаний, умений и навыков, которые могут помочь в профессиональном и социальном продвижении.

В настоящее время существует большое количество классификаций педагогических технологий, но в основном их разделяют на две основные группы: традиционные и современные (инновационные) педагогические технологии.

Традиционные педагогические технологии обучения представляют собой технологии, построенные на основе объяснительно-иллюстрационного способа обучения, применяемые по традиции, часто неосмысленно, по образцу. В основе этих технологий - информирование, просвещение учащихся и организация их репродуктивных действий с целью выработки общеучебных умений и навыков [3, с.41].

Под инновационными педагогическими технологиями понимаются такие технологии, реализация которых будет приводить к повышению эффективности процесса обучения в современных условиях.

Традиционные педагогические технологии, к которым мы все так привыкли, имеют свои положительные стороны, к которым можно отнести четкую организацию учебного процесса, систематический характер обучения, воздействие личности преподавателя на студентов в процессе общения на занятии [2].

Современные образовательные технологии ориентированы на индивидуализацию, дистанционность и вариативность образовательного процесса, академическую

мобильность обучаемых, независимо от возраста и уровня образования. Внедрение в образовательный процесс современных образовательных и информационных технологий в образовательный процесс позволит преподавателю отработать глубину и прочность знаний, закрепить умения и навыки в различных областях деятельности; развивать технологическое мышление, умения самостоятельно планировать свою учебную, самообразовательную деятельность; воспитывать привычки четкого следования требованиям технологической дисциплины в организации учебных занятий [4].

Сегодня особое внимание уделяется развитию инновационных технологий профессионального образования, под которыми подразумевается целенаправленное изменение учебного процесса через создание и внедрение в образовательные учреждения нововведений [5]. В современном мире под инновационными технологиями чаще всего понимают компьютерные технологии, что являются лишь одной из граней. К инновационным технологиям обучения относят:

- интерактивные технологии обучения;
- технологию проектного обучения;
- компьютерные технологии.

Под интерактивными технологиями обучения понимаются технологии, в которых обучение происходит во взаимодействии всех обучающихся, включая педагога. Каждый вносит свой особый индивидуальный вклад, в ходе работы идет обмен знаниями, идеями, способами деятельности. Создается среда образовательного общения, которая характеризуется открытостью, взаимодействием участников, равенством их аргументов, накоплением совместного знания, возможностью взаимной оценки и контроля.

Применение преподавателями в учебном процессе разнообразных интерактивных технологий обучения, таких как деловые и ролевые игры, позволяют формировать у студентов такие важные ключевые компетенции, как коммуникативные способности, толерантность, умение работать в малых группах, самостоятельность мышления и т. д. [1].

Технология проектного обучения рассматривается как гибкая модель организации учебного процесса ориентированная на творческую самореализацию личности обучаемого путем развития его интеллектуальных и физических возможностей, волевых качеств и творческих способностей в процессе создания новых товаров и услуг. Итогом проектной деятельности являются учебные проекты [7].

Технология проектов всегда предполагает решение каких-либо проблем, предусматривающей, с одной стороны - использование различных методов и средств обучения, а с другой - применение интегрированных знаний, умений из различных областей науки, техники, технологии и творческих областей.

Компьютерная технология обучения (КТО) - это совокупность методов, приемов, способов, средств обеспечения педагогических условий для обеспечения целенаправленности процесса обучения, самообучения и самоконтроля на основе компьютерной техники, средств телекоммуникационной связи, интерактивного программно-методического обеспечения, моделирующего часть функций педагога по представлению, передаче информации и управлению познавательной личностно-ориентированной деятельности обучающегося [6, с. 6].

Компьютер необходимо рассматривать не как простое дополнение к существующим методам обучения, а как мощное средство, которое должно привести к изменению всех компонентов учебного процесса, начиная от содержания и заканчивая его организационными формами. Внедрение компьютера в процесс обучения требует пересмотра и совершенствования традиционных методик обучения, разработки новых технологий обучения, создания научно обоснованной современной модели учебного процесса.

Инновационные технологии обучения, которые должны отражать суть будущей профессии, формируют профессиональные качества специалиста, являются своеобразной базой, по которой студенты отрабатывают профессиональные навыки в условиях, приближенных к реальным. Одна из главных задач, поставленных перед современной образовательной организацией, является поиск, создание, внедрение образовательных инноваций, которые направлены на удовлетворение общественно-государственного заказа и потребностей участников образовательного процесса.

Несомненно, инновационные методы преподавания имеют преимущества перед традиционными, ведь они способствуют развитию обучающегося, учат его самостоятельности в познании и принятии решений. Однако внедрение современных образовательных и информационных технологий не означает, что они полностью заменят традиционную методику преподавания, а будут являться ее составной частью. Ведь педагогическая технология – это совокупность методов, методических приемов, форм организации учебной деятельности, основывающихся на теории обучения и обеспечивающих планируемые результаты. Преподавателю очень сложно преодолеть сложившиеся годами стереотипы проведения занятия. Однако современная система образования предоставляет преподавателю возможность выбрать среди множества инновационных методик «свою», по-новому взглянуть на собственный опыт работы. Именно сегодня для успешного проведения современного урока необходимо осмыслить по-новому собственную позицию, понять, зачем и для чего необходимы изменения, и, прежде всего, измениться самому [2].

Между тем, инновационное образование не будет таковым, если преподаватели не станут новаторами, способными не только воспринимать нововведения, но и сохранить единство между старым и новым. В настоящее время преподаватель не имеет ограничений в выборе форм и средств обучения, а веление времени требует сделать обучение, направленное на практические умения. Расширение педагогических методов, а также педагогические инновации, непосредственно влияют на характер преподавательской деятельности и усвоение материала учащимися. Развитие общества вызывает потребность в изменениях, поэтому в современной практике необходимо сочетать традиционные и инновационные технологии обучения. Таким образом, можно сделать вывод, что интеграция современных инновационных технологий в традиционную модель обучения имеет огромное значение, а также грамотное умение совместить две противоречивые и, на первый взгляд, совершенно разные системы обучения. Ведь в погоне за новым, конечно же, нельзя отменить ценный опыт традиционной модели обучения.

Литература:

1. Добрынина Т.Н., Гуляевская Н.В. Интерактивные технологии обучения в условиях педагогических инноваций // Journal of Siberian Medical Sciences. 2015. №5. [Электронный ресурс]: // КИБЕРЛЕНИНКА: [Научная электронная библиотека]. – Режим доступа: <https://cyberleninka.ru/article/n/interaktivnyye-tehnologii-obucheniya-v-usloviyah-pedagogicheskikh-innovatsiy>
2. Екиман Н.М. Инновационные педагогические технологии в учебно-воспитательном процессе СПО согласно ФГОС. [Электронный ресурс]: // Арт-Талант. Академия Развития творчества [Официальный сайт Всероссийских конкурсов]. – Режим доступа: <https://www.art-talant.org/publikacii/20975-innovacionnye-pedagogicheskie-tehnologii-v-uchebno-vospitatelnom-processe-spo-soglasno-fgos>
3. Зайцев В.С. Современные педагогические технологии: Учебное пособие. – В 2-х книгах. – Книга 1. – Челябинск, ЧГПУ, 2021 – 411 с.
4. Зверева Н. А. Применение современных педагогических технологий в среднем профессиональном образовании [Текст] // Инновационные педагогические технологии : материалы II Международная научная конференция (г. Казань, май 2015 г.). - Казань: Бук, 2015. - с.161-164. – Режим доступа: <https://moluch.ru/conf/ped/archive/150/8083/>
5. Зеер Э. Ф. Компетентностный подход как фактор реализации инновационного образования / Э. Ф. Зеер, Э. Э. Сыманюк // Образование и наука. – 2011. – № 8. – С. 3–16
6. Красильникова В.А. Концепция компьютерной технологии в обучении. - Оренбург, ОГУ, 2008 г. – 42 с.
7. Тетюкова Е.П., Белых Т.А. Проектное обучение – инновационный подход к организации учебного процесса в высших учебных заведениях РФ / Е. П. Тетюкова, Т. А. Белых // Физика. Технологии. Инновации : сборник материалов VI Международной молодежной научной конференции, посвященной 70-летию основания Физико-технологического института УрФУ - Екатеринбург : [УрФУ], 2019. — С. 349-358.

Баранов Александр Константинович,
ГБПОУ РМ «Краснослободский медицинский
колледж», преподаватель, г. Краснослободск

ФИЗИЧЕСКАЯ КУЛЬТУРА И ИННОВАЦИОННЫЕ ТЕХНОЛОГИИ

С развитием общества развивается и физкультурное образование. В сегодняшнем представлении занятия физкультурой являются базовым фактором формирования разнообразных двигательных умений и навыков, действенным средством обучения, воспитания и развития человека, профилактики заболеваний, восстановления нарушенных функций, сохранения и повышения дееспособности организма, а также оптимизации его физического состояния, сохранения и укрепления здоровья.

Использование инновационных технологий в физическом воспитании – это творческий подход к педагогическому процессу, который должен работать в физкультурном образовании как результат формирования у студентов следующих направлений: нравственных, физических, гражданских, трудовых.

Тема инноваций в педагогической деятельности педагогов по физической культуре актуальна. Однако внедрение современных технологий не означает, что они полностью должны заменить традиционную методику преподавания: они будут являться её составной частью, поэтому для меня, как преподавателя физической культуры, становится все более актуальным введение новых методик занятий с целью повышения мотивации студентов к физической культуре.

Физическая культура – обязательная учебная дисциплина, которая изучается на всех курсах медицинского колледжа и наряду с другими предметами выполняет функции обучения, воспитания и развития.

Работа в нашем колледже по организации физического воспитания направлена на формирование основ здорового образа жизни студентов, развитие физических качеств, укрепление здоровья, привитие навыков организации режима повседневной физической активности.

Для проведения учебных занятий и внеклассных спортивных мероприятий в нашем колледже оборудованы спортивный зал и спортивная площадка. В достаточном количестве имеется необходимый инвентарь для проведения занятий.

С целью повышения спортивного мастерства студентов в колледже ежегодно функционируют спортивные секции по лёгкой атлетике, теннису, волейболу.

На своих занятиях стараюсь применять различные инновационные технологии. Например, здоровьесберегающие технологии, которые включают: благоприятную

обстановку на занятии, строгий контроль температурного режима помещения, чередование видов деятельности, допустимую дозировку заданий, индивидуальный подход к каждому студенту, занятия на свежем воздухе. Здоровьесберегающие технологии – это совокупность знаний, умений и навыков по сохранению и укреплению здоровья студентов. В методическом отношении они представляют собой комплекс профилактических оздоровительных мероприятий, направленных на предотвращение различных заболеваний.

Информационно – коммуникативные технологии предусматривают применение интерактивной доски и позволяет облегчить процесс обучения технически сложных видов спорта, таких как баскетбол, волейбол. Я работаю с доской, имею возможность с помощью маркера показать стрелками направления движения рук, ног, туловища, полет мяча, при этом есть возможность разобрать допущенные ошибки. Такой метод обучения техническим действиям и приемам даёт хороший результат.

На занятиях часто использую презентации, созданные самостоятельно («История возникновения и формирования физической культуры», «Олимпийское движение в России», «Комплекс упражнений для утренней гимнастики», «Влияние физических нагрузок на физиологические показатели организма», «Лыжный спорт и здоровье» и другие)- это помогает мне сделать уроки более разнообразными и интересными, а студентам более полно осмыслить изучаемый материал.

Наряду с другими использую соревновательные технологии – соревнования, где студенты активно показывают свое умение выполнять различные спортивные эстафеты как в личном первенстве, так и в составе команды. Соревновательные технологии помогают стимулировать максимальное проявление двигательных способностей.

Практика показывает, что применение игровых технологий с учетом возрастных особенностей не теряет актуальности. Игровая технология является уникальной формой обучения, которая позволяет сделать обычное занятие интересным и увлекательным. Игровые технологии применяю почти на каждом уроке. Существуют много подвижных игр, такие как «Круговая эстафета», «Защищай товарища», «Борьба за мяч», «Мяч по воздуху», «Бег командами», «Большая эстафета по кругу», «Встречная эстафета с мячом», «Эстафета с введением и броском в корзину».

Разнообразные игровые технологии позволяют повысить интерес студентов к занятиям физической культурой, при этом идет обучение разнообразным двигательным умениям и навыкам, это хорошо прослеживается в межличностных отношениях участников группы.

Несомненно, инновационные технологии на занятиях по физической культуре играют большую роль, так как это способствует повышению эффективности обучения, развитию познавательного интереса, чувства ответственности, уверенности в себе.

Таким образом, я нахожусь в постоянном поиске инновационных технологий, формирующих у студентов личностные и профессиональные качества.

Литература:

1. Барчуков И.С. Физическая культура: учебное пособие. – М. – 2019.
2. Востриков В.А. Социально – педагогические основания системы физкультурного образования учащихся // Среднее профессиональное образование. 2019. №4

Пониматкина Нина Ивановна,
ГБПОУ РМ «Торбеевский колледж мясной и
молочной промышленности», преподаватель,
п.Торбеево

РОЛЕВОЕ ОБЩЕНИЕ НА ИНОСТРАННОМ ЯЗЫКЕ КАК ФАКТОР СОЦИАЛЬНОГО РАЗВИТИЯ ЛИЧНОСТИ ПОДРОСТКА

Среди критериев эффективности профессионального образования особо выделяется обеспечение выпускникам готовности и умения активно включаться во все сферы социальной жизни. В связи с этим, в рамках современной парадигмы образования необходимо обеспечить формирование личности, способной к самореализации, к активному взаимодействию с другими.

Как известно, у подростков активно расширяется сфера социального общения и диапазон их деятельностей. На первый план выступает система социальных взаимоотношений с окружающими. Важнейшие задачи социального развития подростков заключаются в формировании их готовности выслушать и понять собеседника, стремлении к сотрудничеству; доброжелательности, активным диалогическим отношениям с собеседником; овладении нормами дружбы; терпимости в социально приемлемых и нравственно оправданных границах к чужому облику, мнениям, взглядам, действиям; понимании ценности и неповторимости каждого народа, отдельно взятого человека; осознании себя гражданином своей страны и мира; формировании устойчивых жизненных принципов и др.

На начальном этапе обучения в колледже студенты осваивают нормы и ценности, составляющие содержание собственной национальной культурной традиции, которая может успешнее осмысливаться и осваиваться в ролевом общении. Оно является органическим синтезом лингвистического и социального аспекта обучения иностранным языкам (ИЯ), активным соединением коммуникативных умений обучающихся с социокультурной

реальностью изучаемого языка, поскольку язык в ней всегда используется с учетом ситуации общения и психолого-социальных характеристик коммуникантов.

Предлагаемые обучаемым проблемные задачи должны создавать ситуации партнерства и взаимного уважения в учебном процессе, способствовать становлению самосознания, овладению нормами дружбы как важнейшему приобретению подростка. Особое значение приобретают социально заостренные проблемные ситуации, т.е. такие, которые порождают психическое состояние интеллектуального затруднения и требуют от обучающегося четкого обозначения собственной социально-нравственной позиции.

Важнейшим компонентом социально заостренной учебно-речевой ситуации является учебно-ситуативная роль как совокупность функционально- коммуникативных особенностей и социальных характеристик субъекта общения. Эффективность ролевого общения как фактора социального развития подростков во многом зависит от того, в какой мере корректно будут отобраны и распределены среди участников общения учебно-ситуативные роли.

Диапазон функций, выполняемых ролью в учебном процессе, достаточно широк: мотивационно-стимулирующая, программирующая, защитная, воспитательная, развивающая. Ролевые функции - это только некоторый потенциал, заложенный в роли, актуализация которого возможна лишь в определенных условиях. Соотнесение названных функций с теми условиями, которые обеспечивают их актуализацию, позволило выявить критерии отбора учебно-ситуативных ролей:

Соответствие речевого продукта, ожидаемого от обучаемого в ходе проигрывания роли, языковому минимуму и учебным задачам.

Для того чтобы ситуативная роль могла стать единицей учебного процесса, она должна обладать качествами, необходимыми для решения конкретных задач, которые в программе по ИЯ характеризуются требованиями к владению определенным уровнем коммуникативной компетенции. При отборе ролей учитывается: для какого курса обучения они предназначены, для какого параграфа, а внутри параграфа - для прохождения какого языкового материала, разговорной темы, речевых ситуаций. Также учитывается, какие коммуникативные задачи реализуются:

- диалог одностороннего сообщения информации, например, будут обслуживать роли корреспондента и интервьюируемого, который может оказаться, в том числе и носителем изучаемого языка, студента и преподавателя;

- диалог регулятивного характера - роли милиционера и водителя, матери и дочери и т.д.

Помимо того, что ролевое общение положительно влияет на формирование познавательных интересов обучаемых, способствуют осознанному освоению иностранного

языка, студенты активно, увлечённо работают, помогают друг другу, внимательно слушают своих товарищей. Игра помогает сплотить коллектив, в активную деятельность вовлекаются застенчивые и робкие, и это способствует самоутверждению каждого в коллективе. В ролевых играх воспитывается сознательная дисциплина, трудолюбие, взаимопомощь, активность подростка, готовность включаться в разные виды деятельности, самостоятельность, умение отстаивать свою точку зрения, проявить инициативу, найти оптимальное решение в определенных условиях. Ролевая игра формирует у подростков способность сыграть роль другого человека, увидеть себя с позиции партнера по общению. Она ориентирует их на планирование собственного речевого поведения и поведения собеседника, развивает умение контролировать свои поступки, давать объективную оценку поступкам других.

Безусловно, ролевая игра обладает большими обучающими возможностями:

1. Её можно расценивать как самую точную модель общения. Ведь она предполагает подражание действительности в её наиболее существенных чертах. В ролевой игре, как и в самой жизни, речевое и неречевое поведение партнёров переплетается теснейшим образом. Из этого основного свойства ролевой игры вытекает ряд других, делающих её эффективным средством обучения устной речи.

2. Ролевая игра обладает большими возможностями мотивационно-побудительного плана. Общение, как известно, немислимо без мотива. Однако в учебных условиях не просто вызвать мотив к высказыванию. Трудность заключается в следующей опосредованности: педагог должен обрисовать ситуацию таким образом, чтобы возникла атмосфера общения, которая, в свою очередь, вызывает у обучаемых внутреннюю потребность в выражении мыслей. В условиях иноязычного общения важно, однако, чтобы студенты смогли выразить то, что им хочется сказать. Языковое обеспечение (словарный и грамматический материал, навыки в пользовании ими) часто заслоняют саму цель (общение) и от подростков, и от преподавателей. На занятиях преобладают высказывания, вызванные к жизни директивно: “Расскажи о своём друге”, “Расскажи о своей семье”, так как педагогу хочется проверить, как обучаемые умеют комбинировать соответствующий языковой материал. Мотив же, которым руководствуются при этом студенты, лежит за пределами речи: им важно ответить преподавателю. Положение меняется, если подростки вовлечены в ролевую игру. Точно обозначенные “предлагаемые обстоятельства” создают общий побудительный фон, а конкретная роль, которую получает студент, сужает его до субъективного мотива. Например, разыгрывается сцена в кружке филателистов. Студент – член этого кружка приводит сюда своего друга. Руководитель кружка сообщает ребятам, что кружок уже полностью укомплектован. Тогда подросток рассказывает о своем друге, убеждая руководителя кружка, что тот достоин быть принятым в этот кружок. Сама ситуация диктует линию речевого поведения.

3. Ролевая игра предполагает усиление личностной сопричастности ко всему происходящему. Студент входит в ситуацию, хотя и не через своё “Я”, но через “Я” соответствующей роли.

4. Ролевая игра способствует расширению ассоциативной базы при усвоении языкового материала. Например, вопрос о том, выполнено ли домашнее задание, часто воспринимается студентами механически, но приобретает значимость в ролевой игре. Студент, играющий роль отца, обращается к другому студенту, выполняющему роль нерадивого сына, с вопросом, который выражает упрек, возмущение и даже угрозу. Эмоция, сопутствующая теперь этой реплике, придает ей естественную однозначность, устанавливая прямые связи с ситуацией и создавая благоприятные условия для запоминания.

5. Ролевая игра способствует формированию учебного сотрудничества и партнёрства. Ведь исполнение этюда предполагает охват группы студентов (ролевая игра строится не только на основе диалога, но и полилога), которые должны слаженно взаимодействовать, точно учитывая реакции друг друга, помогать друг другу. При распределении ролей следует учитывать как языковые, так и “актерские” возможности подростков, поручая одним более вербальные, другим – пантомимные роли, третьих же назначая на роли “суфлеров”, давая им право подсказывать на основе текста.

6. Ролевая игра имеет образовательное значение. Студенты, хотя и в элементарной форме, знакомятся с технологией театра. Преподаватель должен побуждать их заботиться о простом реквизите. Поощряется всякая выдумка, ибо в учебных условиях возможности в этом отношении ограничены. Само же перевоплощение способствует расширению психологического диапазона, пониманию других людей. Таким образом, ролевая игра обладает большими возможностями в практическом, образовательном и воспитательном отношениях.

Таким образом, ролевое общение является важным механизмом социального развития подростков при условии правильно отобранных и педагогически точно распределенных ролей. Социальному развитию обучающихся на среднем и далее, на старшем этапе, способствуют ролевые, позже - деловые игры, в ходе которых подростки вырабатывают цепь решений, получают результат, связанный с нахождением правильного решения определенного социального вопроса в ситуации, наиболее распространенной в реальной жизни. Это помогает подросткам адаптироваться в окружающем их социуме.

Учет возрастных особенностей обучающихся помогает отбирать роли для использования их на старшей ступени обучения, а знание индивидуальных особенностей подростков обеспечивает возможность правильного распределения ролей. Проблему распределения ролей целесообразно решать на основе анализа компонентного состава структуры личности подростка. Детальная и глубокая оценка всех сторон личности

обучающегося поможет преподавателю при распределении ролей учитывать, на какие качества и свойства личности он может опереться, а какие, наоборот, отсутствуют и их следует формировать.

При всей значимости ролевого общения на старшем этапе происходит постепенный отказ от ролевых масок и переход к заданиям, в которых обучающиеся имеют возможность опираться на собственный жизненный опыт и высказывать собственные суждения.

Оценивая роль как в той или иной мере доступную, студенты ориентируются не только на необходимые для наполнения роли языковые единицы, но и на то, понятна ли им логика не/речевого поведения героя, т.е. представляют ли они, как может вести себя носитель данной роли, какие цели он будет ставить. Поэтому содержание роли должно соответствовать жизненному опыту студентов, лишь в незначительной степени перекрывая его. Это последнее обстоятельство важно, так как обеспечивает «напряжение» интеллектуальных и творческих возможностей обучающихся, лежащих в основе всякого развития.

Пескова Людмила Михайловна,
ГБПОУ РМ «Торбеевский колледж мясной и
молочной промышленности», преподаватель,
п. Торбеево

ИНФОРМАЦИОННЫЕ ТЕХНОЛОГИИ В СИСТЕМЕ ПРОФЕССИОНАЛЬНОГО ОБРАЗОВАНИЯ

В настоящее время информационные технологии активно внедряются во все сферы нашей жизни, в том числе и в образование. Компьютеризация образовательного процесса повышает эффективность обучения в целом. Новейшие информационные технологии открывают большие образовательные возможности не только перед преподавателями, но и перед обучающимися всех возрастов. Технические средства обучения повышают интерес в обучении, способствуют развитию творческих способностей, делают образовательный процесс более эффективным. С помощью информационных технологий становится возможным: вовлечение обучающихся в образовательный процесс, выстраивание индивидуальной работы, облегчения процесса восприятия и усвоения материала, использования как можно больше новейших образовательных программ, интенсификации всех уровней учебно-воспитательного процесса.

Главная ценность информационных технологий заключается в создании интерактивной мультисенсорной среды для обучения. Современные компьютерные технологии помогают преподавателям подбирать материал и внедрять в процесс обучения новейшие педагогические методики. Обучающиеся с помощью персональных компьютеров могут осуществлять дистанционное обучение, получать дополнительную информацию по интересующим темам, а также компьютер является главным помощником и средством при занятиях по программе развивающего обучения. Интерактивная работа осуществляется благодаря использованию презентаций с наглядным материалом, элементами аудио- и видеозаписей, что несомненно улучшает восприятие и запоминание новой информации.

В своей педагогической практике в целях организации деятельностного подхода по преподаваемым дисциплинам, активизации познавательной деятельности и активности обучающихся применяю информационно-коммуникативные технологии.

При преподавании дисциплин с использованием ИКТ ставлю следующие задачи:

- научить поиску, отбору и анализу необходимой учебной информации;
- использовать наглядный материал для лучшего восприятия и усвоения изучаемого вопроса;
- организовывать внеурочную деятельность, проектную и исследовательскую деятельность средствами ИКТ;
- использовать полученные знания на практике, в реальной жизни.

Проведение занятий с использованием информационных технологий – это мощный стимул в обучении. Такие занятия активизируют внимание, память, мышление.

Применение ИКТ открывает доступ к новым источникам информации и позволяет отойти от традиционных форм изложения материала.

Характер использования ИКТ на занятиях может быть разным – это обучающий, развивающий, коммуникативный, диагностический, общекультурный. Это зависит от целей и задач, стоящих у меня, как преподавателя, при проектировании занятия с использованием ИКТ. Провожу занятия демонстрационного типа, занятия обобщения и получения новых знаний, занятия компьютерного тестирования и др. Занятия проходят в кабинете, оснащенные компьютерами и интерактивной доской, на который проектируется фрагмент урока. В качестве программного обеспечения используем готовые программные продукты, или разрабатываем свои. Создав свой продукт, студент получает огромное удовлетворение и положительную самооценку, что активизирует его познавательную деятельность и помогает самореализации личности.

В своей работе применяю следующие варианты использования информационных технологий в обучении:

- мультимедийные сценарии занятий;
- электронные учебные пособия, обучающие системы, системы контроля знаний;
- программы имитационного моделирования, тренажеры;
- обучающие компьютерные программы.

Для проверки и обобщения знаний использую программы – тесты. Большая рутинная работа, связанная с проверкой тестов и их отработкой, возлагается на компьютер, что освобождает время у педагога.

Таким образом, творческий подход позволяет преподавателю максимально эффективно использовать в своей работе богатый инструментарий, представляемый современными компьютерными технологиями. Занятия с использованием ИКТ повышают учебную мотивацию, а, следовательно, и интерес к предмету.

Таким образом, применение информационных технологий в системе профессионального образования способствует реализации следующих педагогических целей:

- развитие личности обучающегося, подготовка к самостоятельной продуктивной деятельности;
- интенсификация образовательного процесса в колледже;
- повышение качества образования;
- формирование профессиональных умений и навыков;
- развитие устойчивого профессионального интереса;
- успешную самореализацию студента как личности.

Литература:

1. Горбунова Л.И. Использование информационных технологий в процессе обучения Текст //Л.И.Горбунова, Е.А.Субботина//Молодой ученый.-2013.-№4.-с.544-547.
2. Советова, Е. В.. Эффективные образовательные технологии/Е.В.Советова. –Ростов н/Дону: Феникс, 2007. – 285 с.

Ревнивцев Павел Владимирович,
ГБПОУ РМ «Ковылкинский аграрно-
строительный колледж», преподаватель,
кандидат с.-х. наук, г. Ковылкино

ИННОВАЦИОННЫЕ ТЕХНОЛОГИИ ОБУЧЕНИЯ В ОБРАЗОВАТЕЛЬНОМ ПРОЦЕССЕ СРЕДНЕГО ПРОФЕССИОНАЛЬНОГО ОБРАЗОВАНИЯ

В соответствии с требованиями новых образовательных стандартов преподаватель должен применять на своих занятиях инновационные технологии при обучении студентов.

Тема инноваций актуальна так как современный образовательный процесс невозможно представить без компьютерных технологий и интернета. Для того чтобы каждый мог ощущать себя востребованным в современных реалиях, для этого и необходимы инновационные разработки.

Педагогическая инноватика молодая наука. В России о ней стали упоминать только во второй половине прошлого века. В текущий момент времени педагогическая инноватика находится в стадии становления. Изначально она представляла собой движение преподавателей-новаторов, но сейчас к ней присоединились ещё и учёные. Они стали обращать пристальное внимание на нововведения в отечественную образовательную систему.

Отечественный учёный С.Я. Батышев считает, инновацию комплексным процессом создания, распространения и использования нового практического средства в области техники, технологии, педагогики и научных исследований [1].

Современные отечественные учёные инновацию в образовании рассматривают как:

- процесс создания и использования новых средств для тех педагогических проблем, которые до сих пор решались по-другому;
- результат поиска оригинальных, нестандартных решений различных педагогических проблем;
- актуальные и системные новообразования, возникающие на основе различных инициатив и нововведений, которые становятся перспективными для эволюции образования;

▪ продукты инновационной образовательной деятельности, характеризующиеся процессами создания, распространения и использования нового средства в области педагогики и научных изысканий.

Различия в толкованиях в первую очередь вызваны разным видением их авторами сущностного ядра, а также радикальности нововведений. Одни убеждены, что инновацией можно считать лишь то новое, что имеет своим результатом кардинальные изменения в определенной системе, другие же к этой категории причисляют любые, даже незначительные нововведения.

Учитывая сущностные признаки инновации, имеются все основания характеризовать её как процесс и как продукт (конечный результат).

Инновация как процесс, означает частичное или масштабное изменение состояния системы деятельности человека. Инновация как результат имеет ввиду процесс создания нового, имеющего конкретное определение "новация".

Инновация в системе образования, является не только конечным продуктом применения новизны в учебно-воспитательном и управленческом процессах с целью качественного улучшения субъекта и объектов управления, но и их постоянного обновления. Она может быть направлена в разные области деятельности человека (медицинскую, инженерно-техническую, образовательную) [2].

Инновационная педагогическая деятельность – это особый вид творческой деятельности, направленный на обновление базы образования.

Результатами инноваций педагогического творчества могут быть:

1. Педагогические открытия –решения, связанные с формированием и обоснованием новых идей и их внедрение в конкретную педагогическую систему.

2. Педагогические изобретения –конструирование отдельных элементов педагогических систем и методик.

3. Педагогические усовершенствования – модернизация и адаптация к конкретным условиям уже известных методов и средств.

Инновационной деятельностью занимается достаточно много творческих педагогов, которых можно разделить на три основных группы:

1) педагоги-изобретатели, приходящие к новому в результате собственных изысканий;

2) педагоги-модернизаторы, совершенствующие и по-новому использующие части созданных систем для конструктивного результата;

3) педагоги-мастера, быстро воспринимающие и использующие традиционные и новые подходы, методики [3].

Образовательная инновация считается одной из её элементов, с одной стороны, а с другой, сама складывается из психолого-педагогической, социально-экономической и научно-производственной новизны. Психолого-педагогическая инновация, в свою очередь, складывается из дидактической, управленческой и воспитательной.

Преподаватель колледжа в своей работе имеет дело не только с каждым студентом, но и с различными группами и коллективами. Это и коллектив учебной группы, коллектив преподавателей, семья, в которой воспитывается тот или иной студент, а иногда и временная уличная группа, под влияние которой попал учащийся, объединившийся вокруг какого-либо вожака внутри учебной группы. «Индивид, - писал К.Маркс, есть общественное существо. Поэтому всякое проявление его жизни – даже если оно и не выступает в непосредственной форме коллективного, совершаемого совместно с другими, - является проявлением и утверждением общественной жизни» [4].

В колледж поступаютабитуриенты с низкой мотивацией. Поэтому, учитывая их личностные качества необходимо создавать условия, при которых в процессе обучения каждый из них мог бы овладеть знаниями и умениями по профессии, что в дальнейшем может способствовать заинтересованности в совершенствовании профессиональных навыков и творческому мышлению. Ведь учащиеся колледжа — резерв рабочего класса должны приобретать в учебном заведении не только глубокие профессиональные знания, навыки и умения, но опыт коллективной работы и участия в самоуправлении. Обществу нужны, компетентные специалисты, способные к самостоятельному принятию решений и готовые взять ответственность за их осуществление, способные к созиданию, сотрудничеству, умеющие вести диалог, искать и находить содержательные компромиссы.

Преподаватель колледжа для того чтобы научить обучающихся самостоятельно мыслить, принимать решения, работать в группах, развивать коммуникативные, творческие способности, брать ответственность на себя, преподавателю приходится изучать и использовать новые технологии преподавания.

«Инновация» берёт своё начало от латинского «novatio», «обновление», «изменение», и приставки «in», «в направление», дословно «Innovatio» — «в направлении изменений». Сам термин innovation впервые появился в научных исследованиях XIX в. **Инновация** — не всякое новшество, а только то, которое серьёзно повышает эффективность определённой действующей системы.

Исходя из этого происходит постоянный поиск, целью которого является найти новые формы и приёмы, позволяющие слить в единый процесс работу по образованию, развитию и воспитанию обучающихся на всех этапах обучения. Преподавателю нужно обеспечить обучающихся прочным фундаментом знаний, с одновременным осуществлением

разноаспектного развития личности с учётом его индивидуальных способностей и возможностей.

Инновационные технологии, выполняя функции обучающего контроля и оценки знаний, реализуются после изучения какой-либо темы. Учебные занятия проходят в необычной, нетрадиционной обстановке. Подобная смена обстановки целесообразна, так как она обусловлена непринуждённой обстановкой при подведении итогов проделанной работы, снимает психологический барьер, возникающий в традиционных условиях из-за страха совершить ошибку. Такие занятия необходимо осуществлять при участии всех обучающихся, с обязательным использованием средств слуховой и зрительной наглядности (компьютерной и мультимедийной техники, буклетов, стендов, макетов). Здесь удаётся достичь целей педагогического, методического и психологического характера, которые можно систематизировать таким образом:

- производится контроль знаний, навыков и умений обучающихся;
- минимальное участие преподавателя;
- формируются значимые профессиональные качества личности;
- повышается эффективность обучения, творческая активность, инициатива.

Инновационные занятия больше нравятся обучающимся в силу их необычной методики реализации, наличия условий для самореализации. Поэтому такие уроки конечно должны быть, но они не должны преобладать в общей структуре обучения. Преподавателю нужно чётко определить место нетрадиционных уроков при планировании своей работы.

Среди многообразия видов инновационных педагогических методов, наиболее удачными по моему мнению можно выделить следующие:

Игровые методы, повышают интерес к своей будущей профессии, они используют коллективные формы взаимодействия обучающихся, и тем самым выявляют межпредметные связи которые интегрируют в общую структуру знания. Игровые формы занятий можно охарактеризовать как средство стимулирования, побуждения, обучающихся к учёбе.

Занятие-соревнование— способствует развитию организованности, сплочённости и дисциплины, воспитывает чувство коллективизма, ответственности за свою команду.

Деловая игра — развивает творчески активную, профессионально и социально компетентную личность будущего специалиста. Этот метод предполагает применение знаний в условиях, которые могут быть максимально приближены к реальным.

Метод проблемного изложения—преподаватель, прежде чем излагать учебный материал, формулирует познавательную задачу, ставит проблему, а затем, сравнивая различные точки зрения и подходы, демонстрирует способ решения поставленной задачи. Обучающиеся в данном случае соучастники научного поиска.

Занятие-конференция — это своеобразный деловой диалог по обмену информацией.

Личностно – ориентированная методика — главный принцип занятия: «сделай сам – помоги другому». Каждый из учеников – личность, индивидуальность, со своим мышлением, памятью, восприятием с которыми невозможно не считаться. Знание особенностей личности каждого обучающегося позволяет осуществить индивидуальный подход к обучению.

Групповое обучение — этот метод формирует коммуникативные навыки общения. Примером может быть взаимопроверка выполненного задания с выставлением и комментарием оценки, выполнение производственного задания в группе с его последующей защитой.

Проект — это метод обучения, при котором самостоятельно анализируется полученная информация по теоретическому и практическому представлению темы, распределяются основные задачи, выполняется производственное задание, представляется и защищается результат своей работы.

Здоровьесберегающие методы — совокупность медицинских, педагогических и психологических воздействий, направленных на защиту здоровья, предотвращению усталости, утомляемости, способствующих появлению и сохранению интереса к учебному материалу.

И в заключении стоит отметить то, что современное образование стоит на пути серьёзного кардинального совершенствования. Преподавателям следует осознавать, что без ответственного отношения к нововведениям не будет эффекта от педагогических инновационных разработок.

Итак, на современной стадии развития образования инновационная образовательная деятельность обуславливается такими корреляционными признаками, как создание и апробация различных педагогических новшеств, развитие творческого потенциала участников образовательного процесса.

Инновационная деятельность предусматривает привлечение преподавателей к творчеству, в результате чего создаются новые или более модернизированные педагогические и управленческие продукты, которые способны оказать влияние на повышение уровня педагогических навыков преподавателя, результативности учебного, воспитательного процесса и управления.

Таким образом, инновационные технологии пробуждают интерес обучающихся к предмету, развивают и обогащают речь обучающихся, учебный материал. И от того, как они смогут организовать эти процессы, насколько сами включены в них и будет зависеть

культура самовоспитания, которая в итоге и приводит к культуре саморазвития личности создающей предпосылки для самосовершенствования, самореализации, выполнения своей миссии на Земле.

Литература:

1. П28 Профессиональная педагогика: Учебник для студентов, обучающихся по педагогическим специальностям и направлениям. Под ред. С.Я. Батышева, А.М. Новикова. Издание 3-е, переработанное. М.: Из-во ЭГВЕС, 2009.— 456 с.
2. Кошелева, Анна Инновационные социальные технологии / Анна Кошелева. - М.: Бибком, 2013. - 105 с.
3. Эрганова, Н.Е. Педагогические технологии в профессиональном обучении: Учебник / Н.Е. Эрганова. - М.: Академия, 2018. - 224 с.
4. Маралов В.Г. Основы самопознания и саморазвития: Учеб. пособие для студ. сред. пед. учеб. заведений.—М.: Издательский центр «Академия», 2002.— 256 с.

Гусельникова Ирина Ильинична,
БПОУ ОО «Омский аграрно-технологический
колледж», преподаватель, методист,
Омская область, п. Новоомский

ИСПОЛЬЗОВАНИЕ ИННОВАЦИОННЫХ ПЕДАГОГИЧЕСКИХ ТЕХНОЛОГИЙ ПРИ ИЗУЧЕНИИ ХИМИИ КАК СРЕДСТВО ПОВЫШЕНИЯ КАЧЕСТВА ОБУЧЕНИЯ СТУДЕНТОВ

В настоящее время у большинства студентов снижен интерес к изучению дисциплины «Химия», а иногда он вообще отсутствует. С этой проблемой приходится сталкиваться практически на каждом занятии. К пониманию данной проблемы я пришла еще в первые годы своей преподавательской деятельности, применяя в работе только технологию классно-урочной системы. Проанализировав сложившуюся ситуацию, я пришла к заключению, что отсутствие у студентов интереса к дисциплине «Химия» препятствует проявлению их творческих способностей и овладению ими компетенций, необходимых в будущей профессиональной деятельности.

Совершенствование технологии обучения студентов может способствовать развитию их интереса к изучаемой дисциплине, проявлению творческого потенциала, формированию базовых компетенций, которые нужны будущему специалисту и которые высоко ценятся на рынке труда в современном обществе. Поэтому целью моей профессиональной деятельности стало:

1. Развитие у студентов познавательного интереса к изучению химии.
2. Повышение уровня обученности студентов.
3. Развитие у студентов творческого потенциала и общих компетенций.

Для реализации поставленной цели мною были определены следующие задачи:

1. Изучить соответствующую методико-педагогическую литературу.
2. Выбрать методы, способствующие повышению качества обучения студентов и развивающие мотивацию к дисциплине.
3. Внедрить выбранную методику в образовательный процесс.
4. Проанализировать результаты использования методики в образовательном процессе: провести мониторинг уровня обученности студентов по дисциплине «Химия», продиагностировать уровень творческого потенциала и сформированных общих компетенций студентов.

Изменения технологий в информационной, коммуникационной и других сферах требуют и изменения технологических аспектов образования. Для массовой передачи знаний, умений, навыков обучающемуся с давних времён применяется технология классно-урочной системы. На определенном этапе технология была успешной, да и сейчас не вызывает особых нареканий, но происходящие в современности изменения в общественной жизни требуют развития новых способов образования, педагогических технологий, имеющих дело с индивидуальным развитием личности, творческой инициацией, навыка самостоятельной работы, формирования у обучающегося универсального умения ставить и решать задачи для разрешения возникающих в жизни проблем – профессиональной деятельности, самоопределения, повседневной жизни. Актуальность педагогического опыта определяется необходимостью разрешения противоречия между тенденциями инновационного образовательного процесса, отвечающего социальному заказу государства, и традиционными технологиями обучения.

Решение данной проблемы видится мне в системном использовании педагогических технологий. Мой педагогический опыт показал, что наиболее удачным приемом подачи материала в преподавании химии является проблемное обучение с учетом дифференцированного подхода в соответствии с уровнем подготовки студентов.

Проблемный метод я использую либо на одном из этапов занятия (мотивационном, основном), либо проблемное обучение является основой всего занятия (урок-исследование)

Когда обучающиеся не обладают достаточным объемом знаний, я применяю проблемное изложение. Например, при изучении тем «Углеводы», я задаю студентам вопрос: «почему хлеб, если его долго жевать, приобретает сладкий вкус?». Я отметила, что проблемное изложение материала учит студентов проблемно мыслить.

Если студенты обладают минимумом знаний, необходимых для активного участия в решении учебной проблемы, я применяю поисковую беседу. Например, при изучении темы «Гидролиз солей», проводя демонстрацию растворов различных солей, я

спрашиваю: «почему в растворе одной соли среда кислая, в другой – щелочная, а в третьей – нейтральная?». В ходе совместных рассуждений, опираясь на полученные ранее знания, студенты находят ответ на вопрос.

Если же студенты обладают достаточными знаниями, чтобы построить научное предположение и выдвинуть гипотезу, я использую самостоятельную деятельность обучающихся исследовательского характера.

Помимо проблемного обучения, в своей работе я использую технологию диалоговой взаимопомощи. Начав применять ее в своей работе, я очень скоро отметила возросший уровень сформированности коммуникативной компетенции студентов, отсутствие тревожности при опросе и значительный рост познавательной активности.

Методика технологии такова: делю группу на подгруппы из 8 человек. Разрабатываю дидактические карточки по одной и той же теме в количестве восьми штук, тиражирую их по количеству студентов. Накануне запуска технологии раздаю по одной карточке студентам для работы в качестве домашнего задания, затем проверяю правильность выполнения. На первом этапе идет естественное общение в сменных парах, каждый студент при этом выполняет все 8 заданий по карточкам. Каждый из студентов, постоянно меняясь ролями, бывает и студентом, и преподавателем.

На втором этапе – «взаимоконтроль» - студенты спрашивают друг друга по всем 8 карточкам. Затем выставляют друг другу отметки.

Затем идет третий этап – «защита отметки». К доске выборочно вызываются студенты. В журнале выставляется отметка тому, кто защищал работу, и тому, кто проверял.

Повышению интереса к изучаемой дисциплине и развитию исследовательской компетенции способствует применение мною на аудиторных и внеаудиторных занятиях проектно-исследовательской технологии. Нередко при изучении какой-либо темы на занятии появляются проблемные вопросы, и студенты, проявляющие повышенный интерес к химии, настолько увлекаются этой проблемой, что это позволяет им переходить к выполнению индивидуальных проектов, которые носят исследовательский характер. Исследовательские проекты подчинены логике научного исследования, требуют продуманной структуры, целей, актуальности предмета исследования для всех участников, применения исследовательских методов. В моей практике студентами рассматривались исследовательские проекты по различной тематике, например, «Сколько витамина С в апельсиновом соке?», «Почему курение убивает?», «Может ли губная помада стать причиной сатурнизма?», «Хлеб и соль как альтернатива иодсодержащим препаратам», «рН-5,5 – рекламный трюк или какое мыло выбрать», «Мыть или не мыть

посуду современными мощными средствами?». Выполненные студентами учебно-исследовательские работы и проекты представляются на научно-практических конференциях регионального, межрегионального и международного уровня, среди участников есть призеры и лауреаты. В процессе выполнения проектной работы успешно реализуется принцип "успеха", который предполагает ориентацию всего учебного процесса на обучающегося: на его интересы, жизненный опыт и индивидуальные способности. Организация научно-исследовательской деятельности студентов создает положительные результаты: у них формируется научное мышление, а не простое накопление знаний. Сформированность у обучающихся исследовательских умений позволяет обеспечить конкурентоспособность выпускников, помогает реализовать их жизненные цели.

Применяя в работе инновационные педагогические технологии, я отметила следующие результаты: развитие познавательного интереса у студентов к предмету; появление положительной динамики уровня обученности; возникновение качественной динамики мотивации учебной деятельности; овладение навыками проектно-исследовательской деятельности, развитие информационной, социальной и коммуникативной компетентностей студентов; высокая активность и результативность участия в исследовательской, проектной деятельности.

Следовательно, использование инновационных педагогических технологий способствует повышению качества обучения студентов.

Литература:

1. Панфилова, А.П. Инновационные педагогические технологии. Активное обучение / А.П. Панфилова. - М.: Academia, 2013. - 272 с.
2. Эрганова, Н.Е. Педагогические технологии в профессиональном обучении: Учебник / Н.Е. Эрганова. - М.: Академия, 2018. - 224 с.

Гумерова Гульгена Минетуллоевна,
ГАПОУ «Буинский ветеринарный
техникум», преподаватель, г. Буинск

ИСПОЛЬЗОВАНИЕ ИННОВАЦИОННЫХ ТЕХНОЛОГИИ НА УРОКАХ ТАТАРСКОГО ЯЗЫКА И ЛИТЕРАТУРЫ

Татарский язык является одним из государственных языков республики Татарстан, что вызывает необходимость его знания всем населением, проживающим на ее территории.

В современных условиях двуязычия в Республике Татарстан необходимым слагающим компетентности специалистов сельского хозяйства, определяющим в

значительной степени их успех в профессиональной деятельности, является свободное владение родным и русским языками.

В настоящее время техникум, так же как и все образование в целом, повернулся к личности студента и пытается создать все условия для становления его как субъекта жизни. Основным результатом своей деятельности, я считаю, получение прочных знаний, умений, навыков по татарскому языку в профессиональной деятельности. Умение их применять на практике. Обучение будет успешным, если знания, умения, навыки усваиваются в строгой последовательности, постепенно в порядке возрастающей трудности и сложности с ним, чтобы студент поднимался по ступеням. При изучении любого языка мира человек старается научиться его коммуникативной деятельности.

В последние годы все чаще поднимается вопрос о применении новых технологий в обучении. Это не только технические средства, но и методы преподавания, новый подход к процессу обучения. Основной целью обучения татарскому языку как иностранному, является формирование, развитие коммуникативной деятельности учащихся и обучение практическому овладению языком.

Сегодня нашей главной целью является формирование у студентов интереса к изучению татарского языка, формирование у них желания общаться на этом языке, развитие устной и письменной речи, нравственное воспитание, подготовка к жизни, воспитание уважения к своей нации, языковым богатствам. Использование информационных технологий на уроках способствует повышению качества обучения, обеспечивая наглядность и предоставляя большое количество информации.

Компьютер – одно из важнейших средств обучения, которое уже достаточно активно используется в учебном процессе. В условиях ФГОС использование информационных технологий очень удобно, так как основная цель ФГОС – научить ученика самостоятельно учиться, изучать.

На уроках использую презентации, головоломки, тесты разных типов. Красиво оформленные презентации, аудио, видеозаписи, правильно и грамотно примененные тесты привлекают внимание учащихся, увлекают их на урок, вызывают интерес.

Применяю следующие виды работы:

1. Работа с текстом. С помощью презентации удобно проверять проверочные диктанты или контрольные переписки. Для этого я даю на одном слайде текст с пропущенной или ошибочной буквой. Выполнив работу, учащиеся обмениваются тетрадями и просматривают их с помощью предыдущего слайда. На следующем слайде показаны критерии оценки. Студенты проверяют и оценивают работы друг у друга по

критериям. Сами себе ставят оценки. Здесь учащимся предоставляется возможность не только выбрать варианты ответов, но и проверить их правильность.

2. Построение текста путем изменения места заданного слова в словосочетании.

3. При подготовке к урокам использую презентации с целью предоставления дополнительных материалов, информации.

4. Также на уроках использую головоломки и занимательные упражнения. За это время учащиеся не только осваивают новую лексику, но и развивают свое общее мышление, уважение к татарскому языку. Работа с Онлайн словарями.

5. На уроках татарского языка и литературы также активно использую различные тесты. Результаты тестов показывают, насколько хорошо ученик усвоил урок.

Реализация информационных технологий в учебно-воспитательной работе наряду с научно-методической подготовкой требует от учителя умения организовать обучение с помощью компьютера. Это важнейшее педагогическое условие эффективного использования новых технологий.

Стоит отметить, что на уроках татарского языка и литературы нельзя слишком увлекаться использованием компьютера, так как он не может заменить живое общение, взаимопонимание учителя и студента. Студенты должны знать термины и тексты, касающиеся своей профессии, уметь правильно, мягко, послушно общаться на татарском языке. Поэтому на каждом уроке мы строим различные диалоги и ролевые игры профессиональной направленности. Например: с Экономистами – «В торговом центре», «Валютный магазин»; с Правоведами – «Ты знаешь законы?» С Ветеринарами – «Советы врача», «У ветеринара», «Доктор Айболит» и т. д.. Во время игры студенты участвуют в беседе, используя естественные речевые формы, что-то спрашивают, отвечают собеседнику. Студенты с удовольствием принимают участие в играх. Эти игры полезны как для участника, так и для слушателя. Также охотно соглашается на постановку драматических произведений. Пробуют себя в различных ролях.

Следовательно, поиск в профессиональной деятельности учителя, педагогического творчества в профессиональной деятельности учителя всегда достаточно, и сама жизнь требует применения новых технологий. В учебном заведении нового времени необходима новая система обучения, основанная на лучших традициях с учетом индивидуальных особенностей ученика. Именно поэтому разработка и внедрение технологий обучения, при более четком обучении, очень важны для организации учебной деятельности учащихся с четкой целью и предварительным планированием достигнутого результата.

На уроках татарского языка в профессиональной деятельности учащиеся должны научиться правильно воспринимать речь на изучаемом языке, участвовать в разговоре (диалогическая речь), рассказывать об увиденном и услышанном (монологическая речь), читать и понимать татарские тексты, а также приобрести навыки грамотного письма на татарском языке.

Останина Наталья Сергеевна,
БПОУОО «Омский промышленно-экономический
колледж», преподаватель, г. Омск

К ВОПРОСУ ОБ ОРГАНИЗАЦИИ УЧЕБНОГО ПРОЦЕССА НА ОСНОВЕ ИНТЕРАКТИВНЫХ ТЕХНОЛОГИЙ

В современной системе среднего профессионального образования осуществляются преобразования, характеризующиеся движением в сторону инновационной личностно-развивающей парадигмы образования.

Интерактивное обучение позволяет изменить привычные, репродукционные формы на коммуникационные, основанные на взаимопонимании и взаимодействии, что создает условия для повышения уровня познавательной активности обучающихся.

ФГОС СПО определяют требования к результатам усвоения программы подготовки специалистов среднего звена через формирование общекультурных и профессиональных компетенций. ФГОС СПО трактует компетенции как способность применять знания, умения и личностные качества для успешной деятельности в определенной области.

Согласно ФГОС СПО «реализация компетентного подхода должна предусматривать широкое использование в учебном процессе активных и интерактивных форм проведения занятий» [1].

Интерактивное обучение рассматривается педагогами как способ познания, осуществляемый в формах совместной деятельности обучающихся. В этом заключается сущность интерактивных методов, которая состоит в том, что обучение происходит во взаимодействии всех студентов и преподавателя [2].

Среди многообразия интерактивных подходов можно выделить использование в учебном процессе групповых форм обучения.

Приведём пример занятия по математике, на котором студентам, обучающимся по специальности 13.02.11 Техническая эксплуатация и обслуживание электрического и

электромеханического оборудования (по отраслям) было предложено составить задачи по математике с практическим содержанием и решить их.

Целью занятия было убедиться, что математические знания действительно применяются в деятельности специалиста по обслуживанию электрического и электромеханического оборудования, поскольку зачастую преподаватели математики сталкиваются с проблемой мотивации студентов к изучению математики.

Предварительно студентам необходимо было проанализировать материал по математике и физике, вспомнить и повторить основные формулы. Работа осуществлялась в группах.

Результатом работы всех групп стал перечень задач, приведённых ниже.

Задача 1. От кабеля длиной 8 метров необходимо отрезать кусок кабеля длиной 3 метра без каких-либо специальных измерительных инструментов.

Решение:



Рис.1

- 1) сложить кабель длиной 8м пополам (рис.1);
- 2) одну из полученных частей (например, часть BC) длиной 4м снова сложить пополам, получится две части по 2 м (DB и DC);
- 3) одну из полученных частей длиной 2м (часть DB) снова сложить пополам. Получится две части по 1м (DM и MB);
- 4) отрезать провод в точке M .

$$CD=2\text{м}, DM=1\text{м}, CD+DM=2+1=3\text{м}$$

Задача 2. Рассчитать сечение медного провода, проложенного в кабель-канале, для подключения ТЭН мощностью 6кВт. Сеть 220В.

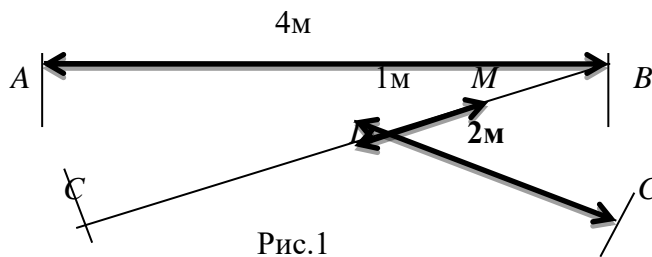
Решение:

$$1) \text{ рассчитать силу тока по формуле: } I = \frac{P}{U} = \frac{6000\text{Вт}}{220\text{В}} = 27,3 \text{ А};$$

$$2) \text{ рассчитать сопротивление по формуле: } R = \frac{U}{I} = \frac{220\text{В}}{27,3\text{А}} = 8,06 \text{ Ом};$$

$$3) \text{ рассчитать площадь сечения (приняв } \rho = I) S = \frac{\rho}{R} = \frac{27,3\text{А}}{8,06\text{Ом}} = 3,39 \text{ мм}^2.$$

Из ряда стандартных сечений проводов выбираем ближайшее значение, равное 4 мм^2

Задача 3. В помещении сушилки градусник показывает 50°C . До какого значения следует уменьшить плотность тока медного кабеля, проложенного в этом помещении по потолку, если изоляция кабеля выдерживает нагрев до 90°C ?

Решение: допустимая плотность тока для открытой медной проводки при температуре, не выше комнатной, равна 5 А/мм^2 . Для «горячих» помещений плотность токов необходимо снижать с коэффициентом 0,9 на каждые 10°C до температур предельной эксплуатации проводов или кабеля.

В данном случае разница составляет $50^\circ - 20^\circ = 30^\circ$, значит, этот коэффициент нужно использовать трижды: $J = 5 \cdot 0,9 \cdot 0,9 \cdot 0,9 = 5 \cdot 0,9^3 = 3,6 \text{ А/мм}^2$.

Задача 4. Пусть подвесной потолок освещается шестью светильниками мощностью по 80 Вт каждый и они уже соединены между собой. Требуется подвести к ним питание, используя алюминиевый кабель.

Решение:

1) будем считать проводку закрытой, помещение сухим, а температуру комнатной;

2) чтобы посчитать силу тока сечения провода по мощности медного и алюминиевого кабелей, используем уравнение, определяющее мощность (сетевое напряжение считаем равным 230 В):

$$I = \frac{P}{U} = \frac{6 \cdot 80 \text{ Вт}}{230 \text{ В}} = 2,09 \text{ А};$$

3) используя соответствующую плотность тока для алюминия ($J = 3 \text{ А/мм}^2$), найдем сечение, необходимое для работы линии без перерыва:

$$S = \frac{I}{J} = \frac{2,09}{3} = 0,7 \text{ мм}^2;$$

4) если нам нужно найти диаметр провода, используем формулу:

$$d = \sqrt{\frac{S}{0,785}} = \sqrt{\frac{0,7}{0,785}} = 0,94 \text{ мм}$$

Подходящим будет кабель АППВ $2 \times 1,5$ (сечение $1,5 \text{ мм}^2$)

Это самый тонкий кабель. В приведенном случае он обеспечивает двукратный запас по мощности, то есть на данной линии может быть установлен потребитель с допустимой мощностью нагрузки до 500 Вт , например, вентилятор, сушилка или дополнительные светильники.

Розетки на эту линию устанавливать недопустимо, так как в них может быть включен мощный прибор-потребитель и это приведет к перегрузке участка линии.

Задача 5. Из блока электронной машины выведены 10 красных и 17 зеленых проводов. Сколько существует способов соединения этих проводов, если соединять можно только по два провода разного цвета?

Решение:

1) находим число сочетаний C из 10 по 2 по формуле $C_n^m = \frac{n!}{m!(n-m)!}$:

$$C_{10}^2 = \frac{10!}{2!(10-2)!} = \frac{10!}{2! \cdot 8!} = \frac{90}{2} = 45 \text{ способов};$$

2) находим число сочетаний C из 17 по 2:

$$C_{17}^2 = \frac{17!}{2!(17-2)!} = \frac{17!}{2! \cdot 15!} = \frac{272}{2} = 136 \text{ способов};$$

3) тогда число способов соединений находим:

$$C_{10}^2 \cdot C_{17}^2 = 45 \cdot 136 = 6120 \text{ способов.}$$

Задача 6. Вычислить объем электропровода цилиндрической формы, если его радиус поперечного сечения 5мм, а длина 50м.

Решение: объем цилиндра вычислим по формуле:

$$V = \pi \cdot R^2 \cdot h, \text{ где } R - \text{ радиус цилиндра, } h - \text{ высота цилиндра,}$$

$$V = \pi \cdot 0,5^2 \cdot 50 \cdot 100 = 1250\pi \text{ см}^3 = 3925 \text{ см}^3.$$

Задача 7. Определить высоту высоковольтного столба, если его вершина A видна из точки B под углом $\alpha = 22^\circ 30'$ к горизонту, высота угломерного прибора, удаленного от столба на расстояние $DE = 47$ м, равна 1,6 м.



Рис.2.

Решение:

1) рассмотрим треугольник ABC – прямоугольный

$$\operatorname{tg} \alpha = \frac{AC}{BC};$$

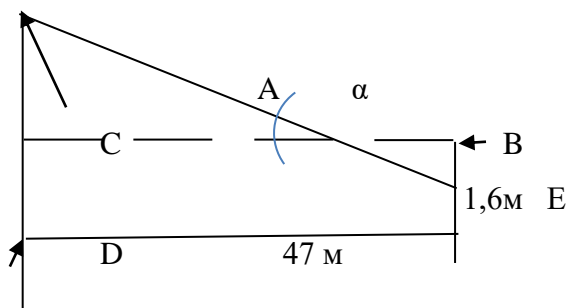
2) найдем тангенс $22^{\circ}30'$ по формуле:

$$\operatorname{tg}^2 \alpha = \frac{1 - \cos 2\alpha}{1 + \cos 2\alpha}, \text{ откуда } \operatorname{tg} \alpha = \pm \sqrt{\frac{1 - \cos 2\alpha}{1 + \cos 2\alpha}}$$

Так как $\alpha = 22^{\circ}30'$, (I четверть, $\operatorname{tg} \alpha > 0$),

$$\operatorname{tg} 22^{\circ}30' = \sqrt{\frac{1 - \cos 45^{\circ}}{1 + \cos 45^{\circ}}} = \sqrt{\frac{1 - \frac{\sqrt{2}}{2}}{1 + \frac{\sqrt{2}}{2}}} = \sqrt{\frac{2 - \sqrt{2}}{2 + \sqrt{2}}} = \sqrt{\frac{2 - \sqrt{2}}{2 + \sqrt{2}}} \approx \sqrt{\frac{0,6}{3,4}} \approx 0,42;$$

3) $BC = DE = 47 \text{ м}$, $AC = \operatorname{tg} 22^{\circ}30' \cdot BC = 0,42 \cdot 47 \approx 19,74 \text{ м}$;

4) высота столба $AD = DC + CA \approx 1,6 + 19,74 \approx 21,34 \text{ м}$.

Задача 8. Алюминиевый провод диаметром 4 мм имеет массу 6,8 кг. Найдите длину провода (плотность алюминия $\rho = 2,6 \text{ г/см}^3$).

Решение: провод в распрямленном положении – это цилиндр.

$V = \pi \cdot r^2 \cdot l$, где r – радиус сечения, l – длина провода.



Из курса физики известно, что $\rho = \frac{m}{V}$, где ρ – плотность алюминия, m – масса алюминия, V – объем куска провода.

Получаем уравнение: $\pi \cdot r^2 \cdot l = \frac{m}{\rho}$, откуда $l = \frac{m}{\rho \cdot \pi \cdot r^2}$, $r = 2 \text{ мм} = 0,2 \text{ см}$,

$r^2 = 0,04 \text{ см}^2$, $\pi = 3,14$, $\rho = 2,6 \text{ г/см}^3$.

$$l \approx \frac{6800}{2,6 \cdot 3,14 \cdot 0,04} \approx 20800 \text{ см} = 208 \text{ м}.$$

Использование интерактивных технологий на занятиях способствует развитию активности и самостоятельности обучающихся, поскольку изучение материала происходит во взаимодействии всех участников образовательного процесса. Такая деятельность влияет, прежде всего, на познавательную сферу личности: формируются устойчивые познавательные интересы и мотивы учебной деятельности, вырабатывается познавательное отношение к учебному материалу.

Литература:

1. Федеральные государственные образовательные стандарты среднего профессионального образования. [Электронный ресурс]. Режим доступа: www.edu.ru/abitur/act.82/index.php
2. Интерактивные методы обучения. [Электронный ресурс]. Режим доступа: <http://www.sportedu.by/Student/Student.php?ind=8>

Драга Мария Александровна,
КГБПОУ «Алтайский промышленно-
экономический колледж», преподаватель,
г. Барнаул

ИННОВАЦИОННЫЕ ТЕХНОЛОГИИ В СРЕДНЕМ ПРОФЕССИОНАЛЬНОМ ОБРАЗОВАНИИ

В настоящее время реформы происходят в различных сферах жизни людей, в том числе и в образовательной сфере. Все больше средне-профессиональных учреждений и преподавателей развивают инновационную деятельность, которая помогает внедрять в процесс обучения различные новшества и приемы изучения материала студентами. Наиболее популярными инновационными технологиями являются: интерактивные технологии обучения, компьютерные технологии и проектное обучение. В данной статье более подробно рассказано о каждой технологии и способах ее использования в образовательной деятельности преподавателя СПО.

Интерактивные технологии обучения

Технологии интерактивного обучения рассматриваются как способы усвоения знаний, формирования умений и навыков в процессе взаимоотношений и взаимодействий педагога и обучаемого как субъектов учебной деятельности. В этом случае форма обучения строится так, чтобы студенты учились общаться между собой, настраивать коммуникативные связи, учатся критически размышлять, находить решения в проблематичных ситуациях на основе анализа предлагаемой ситуации.

В данной технологии обучения значительно меняются роли обучающего (вместо роли преподавателя - роль менеджера) и студентов (вместо объекта воздействия - субъект взаимодействия), а также роль информации (информация не цель, а средство для освоения действий и операций).

Основные технологии интерактивного обучения делятся на неимитационные и имитационные. Неимитационные технологии не предполагают построения моделей изучаемого явления или деятельности.

В основе имитационных технологий лежит имитационное или имитационно-игровое моделирование, т.е. воспроизведение в условиях обучения с той или иной мерой адекватности процессов, происходящих в реальной системе.

Рассмотрим некоторые формы и методы технологий интерактивного обучения.

Проблемная лекция. В таком занятии перед студентами ставится проблема, проблематичная ситуация и их последующее разрешение. В проблемной лекции моделируются противоречия реальной жизни через их выражение в теоретических концепциях. Главная цель занятия - приобретение знаний обучающимися при непосредственном действенном их участии. Вариант проблем может быть различным, это и научные, и социальные, и профессиональные, связанные с изучаемым материалом. Постановка проблемы призывает студентов к активной мыслительной деятельности, к попытке найти решение проблемы, вызывает интерес теме занятия, активизирует внимание обучаемых.

Учебная дискуссия – распространенная форма проблемного обучения. Учебная дискуссия применяется при анализе проблемных ситуаций, в случаях, когда нужно найти простой и конкретный ответ на вопрос, помимо этого, могут предлагаться альтернативные ответы.

Для того, чтобы все студенты были вовлечены в дискуссию, можно применять использовать методику кооперативного обучения. Данная методика базируется на взаимном обучении при совместной работе обучающихся в малых группах. Основная идея данной методики в том, что студенты объединяют свои знания и навыки для того, чтобы выполнять общее задание или достичь общей цели.

Технология работы учебной группы при учебном сотрудничестве может быть следующей:

- постановка проблемы;
- формирование малых групп (микрогрупп по 5-7 человек), распределение ролей в них,
- пояснения преподавателя об ожидаемом участии в дискуссии;
- обсуждение проблемы в микрогруппах;
- представление результатов обсуждения перед всей учебной группой;
- продолжение обсуждения и подведение итогов.

«**Мозговой штурм**» ставит своей целью сбор как можно большего количества идей, освобождение обучающихся от инерции мышления, активизацию творческого мышления, преодоление привычного хода мыслей при решении поставленной проблемы. «Мозговой штурм» позволяет существенно увеличить эффективность генерирования новых идей в учебной группе.

Основные принципы и правила этого метода - абсолютный запрет критики предложенных участниками идей, а также поощрение всевозможных реплик и даже шуток.

Дидактическая игра выступает важным педагогическим средством активизации процесса обучения в техникуме. В процессе дидактической игры обучаемый должен выполнить действия, аналогичные тем, которые могут иметь место в его профессиональной деятельности. В результате происходит накопление, актуализация и трансформация знаний в умения и навыки, накопление опыта личности и её развитие. Технология дидактической игры состоит из трёх этапов: подготовка, проведение, анализ.

Вовлечение в дидактическую игру, игровое освоение профессиональной деятельности на её модели способствует системному, целостному освоению профессии

Стажировка с выполнением должностной роли - активный метод обучения, при котором «моделью» выступает сфера профессиональной деятельности, сама действительность, а имитация затрагивает в основном исполнение роли (должности). Главное условие стажировки - выполнение под контролем мастера (преподавателя) определённых действий в реальных производственных условиях.

Имитационный тренинг предполагает отработку определённых профессиональных навыков и умений по работе с различными техническими средствами и устройствами. Имитируется ситуация, обстановка профессиональной деятельности, а в качестве «модели» выступает само техническое средство (тренажёры, приборы и т. д.).

Компьютерные технологии

Компьютерные технологии обучения - это процессы сбора, переработки, хранения и передачи информации обучаемому посредством компьютера. К настоящему времени наибольшее распространение получили такие технологические направления, в которых компьютер является:

- средством для предоставления учебного материала учащимся с целью передачи знаний;
- средством информационной поддержки учебных процессов как дополнительный источник информации;
- средством для определения уровня знаний и контроля за усвоением учебного материала;
- универсальным тренажёром для приобретения навыков практического применения знаний;
- средством для проведения учебных экспериментов и деловых игр по предмету изучения;
- одним из важнейших элементов в будущей профессиональной деятельности обучаемого.

На современном этапе во многих профессиональных учебных заведениях разрабатываются и используются автоматизированные обучающие системы (АОС) по различным учебным дисциплинам. АОС включает в себя комплекс учебно-методических материалов (демонстрационных, теоретических, практических, копирующих), компьютерные программы, которые управляют процессом обучения.

Возросшая производительность персональных компьютеров сделала возможным достаточно широкое применение технологий мультимедиа. Современное профессиональное обучение уже трудно представить без этих технологий, которые позволяют расширить области применения компьютеров в учебном процессе.

Новые возможности в системе профессионального образования открывает гипертекстовая технология. Гипертекст (от англ. hypertext - «сверхтекст»), или гипертекстовая система, - это совокупность разнообразной информации, которая может располагаться не только в разных файлах, но и на разных компьютерах. Современную гипертекстовую обучающую систему отличает удобная среда обучения, в которой легко находить нужную информацию, возвращаться к уже пройденному материалу и т. п. Гипертекстовые обучающие системы представляют информацию так, что и сам обучаемый, следуя графическим или текстовым ссылкам, может использовать различные схемы работы с материалом.

Применение компьютерных технологий в системе профессионального образования способствует реализации следующих педагогических целей:

- развитие личности обучаемого, подготовка к самостоятельной продуктивной профессиональной деятельности;
- реализация социального заказа, обусловленного потребностями современного общества;
- интенсификация образовательного процесса в техникуме.

Инновационные технологии обучения, отражающие суть будущей профессии, формируют профессиональные качества специалиста, являются своеобразным полигоном, на котором обучающиеся могут отработать профессиональные навыки в условиях, приближенных к реальным.[1, с. 210].

Заключение

Педагогика, как и любая другая наука, подвержена многочисленным изменениям, развитию. Это обусловлено, прежде всего, тем, что у общества появляются всё новые и новые требования к специалистам. Инновационные технологии способствует тому, чтобы педагогика находила более действенные, эффективные пути преобразования простого

человека в социально значимую личность. Следствием постоянного развития, совершенствования методов педагогики стали инновационные технологии.

Однако внедрение таких технологий сопряжено с рядом трудностей (финансовые средства, недостаточное развитие технологий). Кроме того, несмотря на очевидную необходимость в инновациях всё же внедрять их следует с осторожностью. В противном случае неосторожная инновационная деятельность может привести к кризису образовательной системы. И всё же важно понимать, что педагогические инновации – это неотъемлемая часть развития педагогики и они необходимы для совершенствования системы образования.

Литература:

1. Мандель Б. Р. ,Инновационные технологии педагогической деятельности : учебное пособие для магистрантов, Москва, Берлин: Директ-Медиа, 2019, 261 стр.

Чугункин Виктор Викторович,
ГБПОУ РМ «Саранское музыкальное училище
им. Л.П. Кирюкова», преподаватель, г. Саранск

ЭЛЕКТРОННАЯ ГАЗЕТА КАК ФАКТОР ФОРМИРОВАНИЯ СТУДЕНЧЕСТВА В ОБРАЗОВАТЕЛЬНОЙ ОРГАНИЗАЦИИ

Задачей образовательной организации любого уровня – не просто дать набор объективных знаний и выработать практические универсальные и профессиональные навыки, но и сделать субъект познания эмоционально отзывчивым, умеющим сострадать не только другим людям, но и животным, природе, проблемам человечества. Именно на этом пути находится самый короткий и эффективный способ социализации человека. Только духовный мир открывает в человеке истинную его глубину и смысл.

В данной статье речь пойдет о способе формирования личности студентов ГБПОУ РМ «Саранское музыкальное училище им. Л.П. Кирюкова» на примере их участия в проекте – студенческие газеты «Green» (экологическая направленность) и «Сладкая соль» (общая культурная направленность). Проект «Green» возник в 2013 году на базе творческого конкурса экологических газет, который был запланирован и реализован в соответствии с планом работы Совета директоров ССУЗ РМ. Важно отметить, что конкурсные работы могут и должны иметь творческое продолжение в виде отдельных проектов, реализуемых силами студентов и преподавателей образовательных организаций, участвующих в конкурсном движении. Необходимо при организации

мероприятия в целях и задачах конкурсных положений прописывать возможность дальнейшего развития проекта, его интеграцию в общую плановую работу образовательной организации.

Студенческая газета имеет ряд преимуществ по сравнению с газетой профессиональной, призванной изначально формировать только устойчивый позитивный имидж образовательной организации. Студенческая газета создается силами студентов в лице творческой инициативной группы. Привлечение профессионалов для решения задач выпуска студенческих газет дело дорогое и трудоемкое. Работа фотографов, дизайнеров, журналистов, редакторов, менеджеров и т.д. – все это требует огромных вложений, что становится непреодолимой преградой для средних профессиональных организаций, которые зачастую вынуждены сильно урезать своих расходы, перераспределять финансы на более важные, ключевые направления. Студенческая пресса становится одним из важнейших удешевляющих компонентов образования, способных значительно повысить качество обучения [1].

Студенческая газета «Green» активно развивается, в феврале 2020 года готовится к выходу 18 номер. Периодичность газеты решается текущими целями и задачами, в обычном режиме – 1 номер за учебное полугодие. 2017 год был объявлен Президентом РФ В.В. Путиным «Годом экологии», поэтому газета выходила ежемесячно. Газета «Сладкая соль» изначально выходила один раз в учебный год, в настоящее время – 1 раз в учебном полугодии. Куратор проектов – Чугункин В.В., преподаватель Саранского музыкального училища цикла общеобразовательных дисциплин. В среднем авторами одного номера становятся от 30 до 45 студентов. Иногда студентам приходят на помощь преподаватели, которые в свою очередь могут быть как авторами, так и соавторами статей. Тематика газеты разнообразная – от авторских статей до творческих работ. Рисунки, плакаты всегда ярко и неповторимо обогащают газету. Электронные газеты размещаются на сайте образовательной организации [2].

Статьи для публикации принимаются с учетом их непосредственной связи с автором материала. Статья приобретает особую ценность, когда автор принимает непосредственное участие в деятельности, о которой он решил рассказать. Газета позволяет выйти на индивидуальный уровень взаимодействия со студентами, выстроить индивидуальный образовательный маршрут по экологии, увидеть ценностный мир студента, его смысловое наполнение, которое обычно остается за рамками официального педагогического процесса.

Вызывает интерес с точки зрения педагогики подборка материала. Студенту выставляется условие найти что-то уникальное, связанное с его жизнью и творчеством.

Разумеется, Интернет в этой ситуации оказывается бесполезным. Открываются или актуализируются практически утраченные возможности творческого взаимодействия педагога и студента на основе формирования индивидуального материала, особенно это важно для гуманитарных образовательных предметов, где масштаб плагиата достиг невиданного за всю историю человечества размаха и вершин.

Студенческая газета – это элемент корпоративной культуры учебной организации, одна из многочисленных форм социальной активности, которая может стать эффективным инструментом профессионального воспитания. В колледжах творческой направленности, ввиду широкого выбора креативности многие студенты склонны игнорировать реализацию своего потенциала в творческом коллективе студенческой газеты. Бытует мнение, что участие в студенческой газете не связано с профессиональным становлением специалиста, поэтому здесь важно умение эффективно выстроить учебный процесс [1].

Корреспондент студенческой газеты должен обладать компетенциями универсального журналиста, уметь реализовывать свой творческий потенциал, развивать опыт взаимодействия и совместного решения задач, приобретать навыки общения и толерантности, разрешать конфликты, работать с разнообразными потоками информации, критически оценивать и воспринимать их, создавать собственный информационный продукт.

Грамотно разработанная стратегия и наличие руководителя у студенческой газеты должны быть направлены на преодоление уровня самиздата в подаче материала и в оформлении самой газеты. Перед творческой командой авторов ставится задача подготовить свой материал так, чтобы он превратил студенческую газету в полноценное периодическое издание образовательной организации для реализации инициатив студентов.

Корпоративная студенческая газета – это коммуникация, взаимный обмен информацией по экологии, выражение мнений авторов, поддержка творческого и продуктивного диалога между читателями. В этой ситуации целенаправленно выстраивается эффективная обратная связь. Для выявления интересов читательской аудитории рекомендуется использовать анкетирование, которое позволит выявить предпочтения и волнующие проблемы. Качественный, безопасный, без лишнего пафоса контент – вот к чему должна стремиться студенческая пресса [3].

Газета призвана выполнять несколько функций, среди которых самые важные информационная и рекламно-познавательная. Создается единое информационное пространство на уровне образовательной организации, посвященное экологической

проблематике. Формируется и активно развивается PR на уровне образовательной организации. Авторы и читатели перенимают корпоративный стиль учебной организации, направленный в числе прочих на поддержание имиджа училища через повышение социального взаимодействия студентов и преподавателей. Необходимо делать издание не только по внутренним законам корпорации, но и с учетом всех закономерностей развития прессы в целом [4, С. 131]. Также газета анонсирует грядущие мероприятия, конкурсы, представляет отчеты по уже проведенным действиям.

Кроме того, газета помогает вырабатывать навыки работы в команде, совершенствовать и развивать межличностное общение, заниматься тайм-менеджментом, брать ответственность за принятое решение, развивает творческие, эстетические и лидерские качества.

Газета позволяет также вести хронику жизни студентов (важно при составлении портфолио), создает дискуссионный форум, становится школой для оттачивания журналистского мастерства [5, С. 55].

Авторы и читатели газеты в основном одного возраста, что формирует единое сообщество, позволяет студентам быть более эмоциональными, интересными.

Сегодня время возрождения студенческих организаций на новой демократической почве, которая учитывает образовательные, профессиональные и социальные потребности молодежи. В связи с этим важно формировать новое творческое и воспитательное поле, которое будет ориентировано на студенческое самоуправление, актуализацию знаний, активное включение студенчества в сложные социальные процессы и поддержку перспективных студенческих инициатив [6, С. 95]. Современная студенческая пресса находится в активной стадии самоопределения, а распространение идей медиаобразования создают плодотворные условия для их развития [5, С. 57].

Через студенческую студенты заявляют о своей социальной активности, рекламируют свою образовательную организацию, продвигается положительный образ студенческого самоуправления, что позволяет получить дополнительную поддержку по многим социальным и экологическим инициативам и проектам у администрации образовательной организации.

Студенческая газета - это продуктивная экологическая площадка для совместного свободного диалога не только автора и читателя, но также творчества человека и окружающей его природы природы.

Литература:

1. Никитина О.Э. Студенческая газета как инструмент профессионального воспитания // Мин науки и образования. 2015. № 3. Электронный ресурс. URL: www.cyberleninka.ru (Дата последнего обращения 3.02.20).

2. Сайт Саранского музыкального училища им. Л.П. Кирюкова. URL: www.kiryukov-smu.ru/press_centr/student_newspaper (Дата последнего обращения 3.02.20).
3. Базилян С.А. Студенческая газета в современной российской медиасфере: проблемы и перспективы развития // Ученые записки Новгородского государственного университета им. Я. Мудрого. 2017. Электронный ресурс. URL: www.cyberleninka.ru. (Дата последнего обращения 3.02.20).
4. Зарубина Т.А. Корпоративная газета как инструмент формирования новой модели массовых коммуникаций в университете // Вопросы теории и практики журналистики. 2013. № 2. С. 126-131.
5. Владимирова Т.Н. Студенческая пресса как проявление интерактивной медиасреды факультета // Вопросы теории и практики журналистики. 2014. № 2 (6). С. 53-57.
6. Зарубина Т.А., Окружная О.В. Влияние корпоративной газеты на развитие студенческого самоуправления в вузе // Вопросы теории и практики журналистики. 2014. № 3. С. 92 – 103. Электронный ресурс. URL: www.cyberleninka.ru. (Дата последнего обращения 3.02.20).

Фабричнова Наталья Ивановна,
ГБПОУ РМ «Ичалковский педагогический
колледж», преподаватель, с. Рождествено

ФОРМИРОВАНИЕ ФУНКЦИОНАЛЬНОЙ ГРАМОТНОСТИ НА УРОКАХ АНГЛИЙСКОГО ЯЗЫКА

«Мои ученики будут узнавать новое не от меня;

Они будут открывать это новое сами.

Моя задача - помочь им раскрыться и развить собственные идеи»

(И. Г. Песталоцци)

В современном мире уже не возникает вопрос «Зачем нужен иностранный язык?». Мы все чаще сталкиваемся с необходимостью использования иностранного языка и в профессиональной деятельности, и в повседневной жизни: работа за компьютером, общение в соцсетях, просмотр видеороликов, участие в конкурсах и соревнованиях. Кроме того, в современном мире люди стали больше путешествовать, а это прекрасная возможность осваивать другую культуру и в то же время нести свою.

Современному обществу требуются люди, умеющие быстро адаптироваться к изменениям, происходящим в мире. Объективной исторической закономерностью в настоящее время является повышение требований к уровню образованности человека.

На сегодняшний день требования к студентам профессиональных образовательных учреждений существенно возросли, что изменило процесс преподавания, его методы и цели. Если ранее обучение иностранному языку в неязыковом учебном заведении в первую очередь было направлено на изучение специальных текстов (чтение, перевод и понимание), то сегодня цель преподавания – это обучение коммуникативным навыкам вместе со знанием языка и специальности.

Другие ориентиры требуют развитости навыков монологической и диалогической речи, что становится причиной широкого использования новых методов и форм коммуникативного обучения, которые акцентируют внимание преподавателя на таких его видах, как дискуссия, презентация, ролевая игра, проект. Перечисленные методы обучения нацелены на большую вовлеченность студентов в процесс подготовки и предоставления изученного материала. В современном понимании, информационная технология обучения – это технология в педагогике, которая использует особые способы, технические и программные средства в работе с информацией.

Формирование профессиональной иноязычной коммуникативной компетенции как ключевая цель подготовки специалиста, подразумевает его готовность и способность решать коммуникативные задачи в сфере профессиональной деятельности, осуществлять поиск и анализ информации, что необходимо в изучении опыта зарубежных стран, а также в работе с литературой и документацией в сфере определенной специализации.

Все это подразумевает владение знаниями, навыками и умениями практического характера, позволяющие будущему специалисту применять иностранный язык как средство информационной деятельности, систематическое пополнение профессиональных знаний, общения и культуры в целом.

Отличный уровень языкового развития представляется в нашем мире все более важным в достижении успеха в жизни. Опыт лингвистической активности студентов дает возможность сформировать у них умения, которые в дальнейшем востребованы во всех предметных областях, как в процессе обучения, так и в последующей жизни: осуществлять сопоставление, анализ, моделирование языкового материала из одного или нескольких языков.

Универсальными являются и навыки работы с терминологией, словарями и справочниками, а также навыки исследования языкового материала, вырабатываемые у студентов, если преподаватель систематически осуществляет стимуляцию их к данным видам деятельности.

Функциональная грамотность – одно из центральных понятий в образовательном процессе на сегодняшний день – способность человека использовать навыки чтения и письма в условиях его взаимодействия с социумом. Мы помним, что основной целью обучения иностранному языку является формирование навыков свободного общения и практического применения, поэтому можно смело утверждать, что на уроках английского языка учитель работает по всем направлениям формирования функциональной грамотности. Уровень овладения находится в зависимости от способностей и индивидуальных особенностей студента, при котором за критерий оценки деятельности

студента принимают его усилия в овладении данным материалом, его применению в творческом направлении. Основная задача преподавателя – стимулировать речемыслительную активность студентов, создать ситуативность обучения, другими словами, смоделировать такую учебную ситуацию, которая спровоцирует учащихся на спонтанную речь.

Реалии современного мира требуют от студентов развития, прежде всего не теоретических знаний, а компетенций, то есть знаний, реализованных в навыках – а именно, навык коммуникации. Поэтому в последние годы в научной литературе так часто встаёт вопрос о так называемом «осмысленном обучении», которое подразумевает активную вовлеченность учащегося в процесс обучения навыкам общения. Осмысленное обучение должно иметь своим итогом функциональную грамотность, которая представляет собой «способность человека использовать навыки чтения и письма в условиях его взаимодействия с социумом:

- оформить счет в банке,
- прочитать инструкцию, заполнить анкету обратной связи и т.д.

То есть это тот уровень грамотности, который дает человеку возможность вступать в отношения с внешней средой и максимально быстро адаптироваться и функционировать в ней.

Согласно новейшей методологии, функциональную грамотность можно представить в виде следующих уровней:

- 1) Поиск необходимой информации в тексте по простому критерию,
- 2) Поиск необходимой информации в тексте по множественному критерию,
- 3) Противоречивая информация и работа с ней и отрывками,
- 4) Скрытая информация и контекст – установление последовательности отрывков текста,
- 5) Свободный пересказ текста, в том числе с выводами и гипотезами относительно скрытых смыслов и подтекстов.

Для формирования осознанного обучения я применяю в своей работе несколько методов: WordWeb («Словесная паутина»), «Know-Wanttoknow- Havelearnt» («знаю-хочу узнать - узнал»). В рамках метода «Словесная паутина» студенты пишут небольшие эссе по мотивам прочитанного текста.

Эти методы, кроме всего прочего, помогают вычленять частное из общего, таким образом, текст подвергается критическому анализу, обучаемый учится работать «изнутри» текста.

В последнее время, активно использую технологию BYOD (Bring your own device). В условиях модели BYOD преподаватель не навязывает какой-либо конкретный инструмент для решения учебных задач. Вместе с тем, преподаватель формирует культуру пользования мобильными телефонами. Телефон может и должен служить средством добывания новых знаний. Деньги, потраченные на покупку данного средства связи, должны отработать свое! На мой взгляд, это тоже один из путей формирования функциональной грамотности.

1. Каждый обучающийся выбирает удобное для себя устройство, сетевой сервис.

2. Модель BYOD позволяет оперативно работать с информацией и представлять результаты работы.

3. Выполнение заданий on-line индивидуально или в группе обеспечивает оперативность обработки результатов, экономичность во времени, открытый доступ к результатам.

4. Разнообразие информационных ресурсов в сети Интернет способствует углублённому изучению творчества писателей.

5. Появляется возможность осуществить дифференцированный подход и варьировать учебный материал для учащихся с разными уровнями мотивации и владения учебным предметом.

6. Развивается информационная культура обучающихся.

Можно выделить несколько особенностей заданий для оценки функциональной грамотности:

- задача, поставленная вне предметной области и решаемая с помощью предметных знаний;

- в каждом из заданий описывается жизненная ситуация;

- контекст заданий близок к проблемным ситуациям, возникающим в повседневной жизни;

- ситуация требует осознанного выбора модели поведения;

- вопросы изложены простым и ясным языком;

- используются иллюстрации, таблицы, схемы, диаграммы.

Мир развивается, следовательно, требования к знаниям растут, формируются новые качественные показатели. Функциональная грамотность выступает показателем способности человека адаптироваться к изменениям социума. Для ее формирования необходимо создавать на уроке особую образовательную среду. Ведь мы, педагоги, обязаны развивать ее в любом ученике, способном и не очень. Должны суметь найти

подходы и методы, чтобы развивать человека, который сможет ориентироваться в современном мире, способного найти пути решения своих проблем.

Интерактивные методы обучения позволяют нормировать функциональную грамотность обучающихся, развивать основные навыки и умения, мотивировать обучающихся, воспитывать их внутреннюю самооценку.

Функциональная грамотность – это способность человека вступать в отношения с внешней средой и максимально быстро адаптироваться и функционировать в ней. Развитие функциональной грамотности основано, прежде всего, на освоении предметных знаний, понятий, ведущих идей. Поэтому главной задачей в системе российского образования является формирование функциональной грамотности личности обучающегося, чтобы каждый ученик мог компетентно войти в контекст современной культуры в обществе, умел выстраивать тактику и стратегию собственной жизни, достойной Человека.

Литература:

1. Гин А.А. Приемы педагогической техники.- Вита-Пресс,2001г.
2. Методическое пособие «Особенности формирования функциональной грамотности учащихся основной школы при освоении дисциплин общественно-гуманитарного цикла», Астана,2013г.
3. Пассов Е.И. Коммуникативный метод обучения иноязычному говорению.- Москва, 1991 г.
4. Полат Е.С. Метод проектов на уроках иностранного языка. Ж. Иностранные языки в школе.2000г. №2,3

Ресурсы интернета

5. Панфилова Е. И. К вопросу о развитии функциональной грамотности учащихся на уроках английского языка // Научно-методический электронный журнал «Концепт». – 2015. – Т. 30. – С. 51–55. – URL: <http://ekconcept.ru/2015/65081.htm>. 2
6. Сайт «Образование для новой эры» <http://www.o-мир.рф/> Анатолий Гин, Сергей Фаер, Ирина Андржеевская.
- 7.Фестиваль педагогических идей <http://festival.lseptember.ru>.

Хитрова Людмила Евгеньевна,
ГБПОУ СО "Самарское областное училище
культуры и искусств", преподаватель, г. Самара

АСПЕКТЫ ФОРМИРОВАНИЯ ФУНКЦИОНАЛЬНОЙ ГРАМОТНОСТИ СТУДЕНТОВ В УСЛОВИЯХ ОРГАНИЗАЦИИ СПО

Зарубежные и отечественные эксперты и исследователи проблем качества образования отмечают, что результаты образовательных достижений учащихся непосредственно связаны с уровнем сформированности у обучающихся функциональной грамотности.

«На современном этапе актуальность формирования функциональной грамотности студентов СПО обусловлена особенностями перехода к информационному обществу, необходимостью повышения профессиональной мобильности выпускников

СПО в условиях рынка труда и занятости, развития высокотехнологических производств» [1, с. 4].

Функционально грамотный человек способен использовать все постоянно приобретаемые в течение жизни знания, умения и навыки для решения максимально широкого диапазона жизненных задач в различных сферах человеческой деятельности, общения и социальных отношений.

Различные исследователи отмечают, что функциональная грамотность расширяется и углубляется в процессе обучения при формировании таких универсальных компетенций, как способность к восприятию, обобщению, анализу информации, к постановке цели и выбору путей ее достижения; умение логически верно, аргументированно и ясно строить устную и письменную речь. Таким образом функциональная грамотность является необходимой составляющей профессионального образования и напрямую связана с понятием компетентности. Функциональная грамотность студента (выпускника) СПО рассматривается как уровень образованности, достигнутый в процессе овладения общими и профессиональными компетенциями, зафиксированными ФГОС СПО.

Учебный процесс профессиональной образовательной организации требует от педагога владения технологиями, обеспечивающими формирование и развитие функциональной грамотности студентов в контексте формирования личностных, метапредметных, предметных результатов образования, общих и профессиональных компетенций, предусмотренных ФГОС среднего общего образования, ФГОС СПО и требованиями профессиональных стандартов по профессии/специальности.

Одной из ведущих компетенций является компетенция ОК 4. Осуществлять поиск, анализ и оценку информации, необходимой для постановки и решения профессиональных задач, профессионального и личностного развития. Формирование этой компетенции происходит при изучении общеобразовательных дисциплин с детьми новой формации. Педагоги профессионального образования сегодня столкнулись с проблемой необходимости учета особенностей нового поколения обучающихся, у которых процессы логического и абстрактного мышления затруднены. Современный студент зачастую не способен самостоятельно адекватно анализировать ситуацию, выстраивать логические цепочки и делать выводы.

Несколько лет назад социологи называли детей, родившихся в цифровую эпоху, «поколением Z»: прежде чем говорить, читать и писать, они учатся обращаться с компьютерами, гаджетами, планшетами и прочей подобной техникой.

«... в наше время человек сталкивается с невероятным информационным потоком, который нельзя сравнить с тем, что мы получали 10 или 20 лет назад. Средства массовой информации пестрят новостями, рекламой, которые между собой не связаны. В результате тему осмыслить некогда, и аудитория переходит к «потреблению» другой, третьей... Юное поколение растет в условиях многозадачности. Для него совершенно естественно одновременно смотреть новости, печатать курсовую работу, обсуждать с друзьями в соцсети планы на завтра и обязательно слушать музыку... Расплатой является неустойчивость внимания, рассеянность, гиперактивность, неспособность воспроизвести только что полученную информацию. Так постепенно формируется обладатель клипового мышления, мир которого превращается в калейдоскоп разрозненных осколков информации... Следует учитывать, что клиповое мышление – не диагноз, а вынужденное явление в эпоху информационных технологий, оно не смертельно, но и не безвредно, у него есть как плюсы, так и минусы» [4, с. 3-4].

Как же бороться с минусами клипового мышления? Это прежде всего применение современных технологий, методов активного обучения.

Сегодня педагогическому работнику, обеспечивающему достижение требований ФГОС к результатам деятельности образовательных учреждений, необходимо использовать многообразие современных педагогических и информационных технологий в образовательной деятельности.

Реформирование системы образования направлено на обучение студентов умению самостоятельно добывать нужную информацию, вычленять проблемы и искать пути их рационального решения, критически анализировать получаемые знания и применять их для решения все новых задач.

Решению задачи формирования функциональной грамотности способствуют современные образовательные технологии. Некоторые методисты выделяют исследовательскую деятельность обучающихся как образовательную технологию. Эта технология предполагает выполнение учебных исследовательских задач ранее неизвестным решением, направленных на создание представлений об объекте или явлении окружающего мира, под руководством специалиста [3, с. 9].

Еще одна педагогическая технология, в которой видна самостоятельная, познавательная творческая работа студента – технология проектного обучения. Суть проектной методики заключается в том, что обучающийся сам должен приобретать знания и умения в процессе планирования и выполнения постепенно усложняющихся задач – проектов.

Традиционные и инновационные методы обучения должны быть в постоянной взаимосвязи и органично дополнять друг друга. Наряду с традиционными и инновационными педагогическими технологиями формирование функциональной грамотности студентов обеспечивается созданием атмосферы сотрудничества на занятии, использованием приемов развития критического мышления, применением коллективных форм работы.

В преподавании русского языка повышению функциональной грамотности способствует такой вид работы, как составление алгоритмов работы с трудными орфографическими правилами. Одним из трудных для усвоения правил является правило правописания гласных О и Ё после шипящих. В школьной практике изучение правописания этих гласных рассредоточено на несколько лет (с 5 по 7 класс) и тем (при изучении состава слова, разных частей речи). В результате нет целостного представления о закономерностях, которые объясняют использование той или иной гласной, о том, какие моменты нужно учитывать при пользовании правилом. Совместно с обучающимися мы обобщаем все орфограммы, связанные с правописанием гласных О и Ё после шипящих, выясняем, какие разделы науки о языке мы должны учитывать (фонетика, морфемика, морфология). Обобщаем все это в таблице и записываем алгоритм действий при пользовании этими правилами.

1. Определи морфему, в которой находится гласный после шипящего.
2. Определи позицию этого гласного (ударный или безударный).
3. Если это ударный гласный в корне, проверь, есть ли однокоренное слово с Е: если есть, пиши Ё, нет – О.
4. Если гласный в суффиксе или окончании, определи часть речи.
5. Если гласный в суффиксе или окончании существительного, прилагательного, наречия, то под ударением пишем О, без ударения – Е.
6. Если гласный в глаголе или отглагольном образовании, то под ударением пишем Ё, без ударения – Е.

Одной из важнейших задач преподавателя является - научить выбирать из предложенного источника необходимую текстовую информацию.

Формирование универсальных учебных действий при работе с текстовой информацией должно осуществляться на всех этапах обучения. Это умение определять главную мысль текста, составлять его план и план своего высказывания.

Можно предложить алгоритм действий при работе с любым учебным текстом для поиска главной мысли:

1. Установите связь между текстом и заголовком текста.

2. Определите тему текста. (О чем он?)
3. Выявите и сформулируйте все частные мысли, изложенные в тексте.
4. Проверьте наличие смысловой связи между всеми сформулированными основными и частными мыслями.
5. Выявите и сформулируйте общую главную мысль текста.

Презентация – наиболее простой и доступный метод для использования на семинарах и практических занятиях. Это демонстрирование слайдов, подготовленных самими студентами. На 1 курсе после изучения темы «Ф.М. Достоевский» обучающиеся получают задание создать презентацию на тему «Раскольников и «лики зла» в романе Ф.М. Достоевского «Преступление и наказание». Эта работа требует не просто обобщения и осмысления изученного на занятиях, но и умения отобрать необходимый материал по теме.

В процессе преподавания литературы, помимо традиционных технологий, мы используем и новые образовательные технологии. Современное образование немыслимо без использования ИКТ. Различные способы поиска, сбора информации для подготовки докладов, сообщений, выполнения самостоятельной работы с использованием ИКТ могут сочетаться с групповыми технологиями. Так, например, при изучении темы «Эстрадная поэзия» были даны задания по группам: подготовить сообщения о творчестве одного из поэтов: Б. Ахмадулиной, А. Вознесенского, Е. Евтушенко, Р. Рождественского. Каждая группа подбирала материал, готовила презентации, чтение стихов и выступала перед остальными с подготовленным материалом. Такая работа требует еще и умения сотрудничать. Аналогично строилась работа и при изучении темы «Антивоенная тема в зарубежной литературе первой половины XX века».

Одним из важных моментов при изучении литературы является способность критического понимания и осмысления текста. Человек с развитым критическим мышлением тщательно ищет нужную информацию и разумно выбирает ее критерии. Понимание критического мышления, по мнению М.В. Кларина, выводит его за пределы интеллектуального набора умений и навыков и переводит в личностную сферу, когда оно становится стержнем интеллектуальных умений и определяется как мышление рациональное, рефлексивное [2, с.121]. Именно такое мышление позволяет сопоставлять разные точки зрения (в том числе и на художественное произведение), формировать на основе текста систему аргументов для обоснования определенной позиции. Развитое критическое мышление также предполагает индивидуальную ответственность человека, способствует повышению уровня его индивидуальной культуры, формированию умения анализировать, обобщать и делать самостоятельные выводы, прогнозировать последствия

собственных принимаемых решений и брать ответственность за эти решения, способствует формированию творческих качеств личности. Творчество понимается сегодня как основной способ существования и развития личности. Творческие способности обучающиеся могут проявлять непосредственно при изучении литературы. Это участие в разных конкурсах (чтецов, сочинений), в работе над индивидуальными исследовательскими проектами, в подготовке внеклассных мероприятий (устных журналов, литературных гостиных).

Таким образом, участие обучающихся в различных видах деятельности при изучении языка и литературы способствует формированию функциональной грамотности.

Литература:

1. Блинов В.И., Сергеев И.С., Рыкова Е.А. Проблема формирования функциональной грамотности студентов профессиональных образовательных организаций: методологический подход. [Текст]:/В.И. Блинов, И.С. Сергеев, Е.А. Рыкова// Среднее профессиональное образование. – 2019. - № 8. – С. 3 -6.
2. Кларин, М.В. Инновации в обучении: метафоры и модели: Анализ зарубежного опыта [Текст]/ М.В.. Кларин.- М.: Наука,1997.- 223 с.
3. Леонтович А.В., Савичев А.С. Исследовательская и проектная работа школьников. 5 – 11 классы [Текст] /Под ред. А.В. Леонтовича. – М.: ВАКО, 2014.
4. Розова Л.В. Активные методы обучения как спасательный круг обладателям клипового мышления. [Текст]/ Л.В. Розова// Среднее профессиональное образование (Приложение) – 2017. - № 6. - с. 3-12.

Рыбина Галина Васильевна,
ГБПОУ СО «Самарское областное училище культуры и искусств»,
преподаватель, г. Самара

СЕКРЕТЫ ПОСТАНОВКИ «ЗРИМОЙ ПЕСНИ»

В последнее время инсценированные песни, песни-клипы стали массовым явлением в социально-культурной среде: в шоу-бизнесе, мире развлечений и в народно-художественном творчестве. Заняв лидирующие позиции на эстраде, «зримая песня» весьма агрессивно теснит другие ее жанры: речевые, цирковые, танцевальные и т.п. Поскольку песня не только услышанная, но и увиденная, существенно усиливает активность восприятия и производит на зрителя гораздо большее эмоциональное воздействие.

Все разнообразие «зримых песен» на современной эстраде и телевидении, может быть разделено на три основных типа:

- инсценированная (театрализованная) песня;

- песня-клип;
- песня-пародия.

В большей степени *театрализации* (инсценированию) поддаются песни, где в текстовом материале содержится некий сюжет, который позволяет сыграть песню как маленький спектакль. Подобный репертуар в режиссерской обработке может органично включать яркое игровое начало. Более того, без него песня многое теряет, так как авторами текста и музыка изначально закладывается своеобразное приглашение к игре. Процесс постановки песни предполагает в своей первооснове ее глубокое понимание, поэтому первый этап работы — идейно-тематический анализ песни. Второй этап формирования режиссерского замысла — определение действенного содержания будущей постановки. Здесь режиссер определяет сверхзадачу, сквозное действие и сценарно-режиссерской ход. Далее, если в песне ярко выражен сюжет — необходимо выстроить событийный ряд. Следующий этап постановки — поиск того или иного зримого ряда. Основой при выборе сценическо-пластического решения песни является музыка. Постановщик может выстроить работу под фонограмму или создать театрализацию в «живом» исполнении.

Песня-клип своим возникновением обязана современному телевидению. Это особая форма короткометражного фильма, в котором песня является основным сюжетообразующим компонентом. Визуальный ряд клипа может совпадать с содержанием песни так и не совпадать (что, по мнению некоторых клип-мейкеров, и любителей жанра, более предпочтительно, так как в этом случае изображение не становится простой иллюстрацией).

При этом надо помнить, что если песня будет звучать в живом исполнении, режиссер приходит в песни третьим (после автора слов и музыки), а если она пойдет под фонограмму — четвертым (еще и после вокалиста). При «живом» исполнении постановщик располагает большой свободой, он помогает смещать акценты (особенно это касается народной песни), иными словами, становится соавтором песни наряду с поэтом и композитором.

Видеоряд клипа вообще не имеет сквозного сюжета с традиционной завязкой, развития действия, развязкой. Он может состоять из нескольких разрозненных сюжетов. В таком клипе с быстротой не позволяющей взглянуться в изображение, чередуются виды природы, городских улиц, интерьеров, разнообразных вещей — автомобилей, музыкальных инструментов, бокалов с напитками и так далее. Возникает эффект видения «всего сразу». Осуществляется распад реального пространства. Его герои совершают действия, каждое из которых не вытекает из предыдущего.

Спокойно могут уживаться в клипе документальные, постановочные эпизоды и мультипликация. Например, в клипе на песню Н. Штурм «Окончен школьный роман...», все предметы к которым прикасается певица, проходя по аллеям парка, превращаются из настоящих в мультипликационные — мелькают на фоне кадров природы смешные рисованные фигурки, улетають мультипликационные бабочки, уплывает кораблик, все это, по-видимому, символизирует превращение живых эмоций школьной поры в милые детские воспоминания. С помощью выстроенных мизансцен, ярких деталей, спецэффектов, создаются художественные пространства и время, часто совсем не похожие на реальные.

В создании клипа ведущая роль принадлежит его автору — режиссеру. Именно он осуществляет отбор выразительных средств и реализует идею художественного произведения.

В предлагаемом фрагменте сценария видеоклипа «Солдатики», в котором режиссером через различные приемы и отбор выразительных средств реализуется идея художественного произведения.

«Справа и слева на сцене установлены видеоэкраны, на которых будут демонстрироваться кадры документальной хроники. Свет на сцене выключен. Выходит исполнитель с гитарой и садится на стул, расположенный в центре между экранами. Это центральная мезансцена, которая в течении действия не измена. С первым гитарным аккордом включается световая пушка, освещающая исполнителя. Исполнитель поёт песни, посвященные теме Великой Отечественной войны, которые сопровождаются документальным видеорядом на экранах.

Песни исполняются в хронологической последовательности: от 1940 гг. до 2004. Мелодии звучат в одной тональности - «ля-минор» - и лишь последняя песня - «Солдатики» в «си- миноре». Между песнями соединительной вставкой служит «Прощание славянки» [4, с. 70-71].

В песне-пародии переделке подвергается песня, как правило популярная. При этом обычно сохраняется мелодия песни, но изменяются слова. Иногда пародия становится не менее популярной или даже более популярной, чем первоначальная песня. Например, советская песня «Медленно ракеты улетают вдаль». Она была создана по мотивам песни «Голубой вагон» из мультфильма о Чебурашке, крокодиле Гене и старухе Шапокляк. Если песня из кинофильма доброжелательно выражает надежду на удачу и лучшее будущее, то пародия на неё пытается сохранить эту надежду при более тяжёлых обстоятельствах ядерного конфликта, в котором то, что останется от Америки и Китая, будет погружено в голубой вагон. Некоторые пародии на песни считаются

народными и ходят во многих вариантах, другие созданы авторами, специализирующимися на музыкальной пародии, такими как, например, коллектив «Красная плесень». Песенные пародии популярны во многих странах мира.

Работа над «зримой песней» связана с развитием зрелищного мышления студентов, она развивает умение синтезировать различные виды искусства — музыку и пластику, сценографию и слово, и учит преломлять их через призму актерского мастерства. Прием «зримой песни» провоцирует поиск новых выразительных средств, способных проникать в тайну неповторимой авторской стилистики, тренирует умение мыслить пластическими образами, ориентироваться в сценическом пространстве, строить выразительные мизансцены и находить зримое выражение музыкально-эмоциональному строю произведения.

И отмечая небывалую популярность «зримой песни» в мире досуга и развлечений, нельзя забывать о том, что этот жанр несет в себе большой эмоционально-эстетический заряд и является мощным средством воспитания и пропаганды гуманистических и патриотических ценностей.

Литература:

1. Зримая песня: методические рекомендации/Сост. С. В. Петрова, М. Г. Шаронина. - Челябинск, 1990.
2. Розовский, М. Г. Режиссер зрелища /М. Г. Розовский — М., 1973.
3. Рубб, А. А. Теория и практика эстрадной режиссуры/ А. А. Рубб. — М., 2005.
4. Советкина Э. Эстетика музыкальных видеоклипов.- М., 2015.
5. Чернышов, А. В. Мозаика видеоклипа/А. В. Чернышов// Шоу-мастер. - 2007. - № 4.- С. 14-23.

**Гаршина Юлиана Петровна,
Багдагулян Елена Вячеславовна,**
ГБПОУ СО «Самарское областное училище
культуры и искусств», преподаватели, г. Самара

ОРГАНИЗАЦИЯ ПРОЦЕССА ОБУЧЕНИЯ В УСЛОВИЯХ ЦИФРОВОГО ОБЩЕСТВА

В настоящее время в мире активно происходит процесс цифровизации в различных сферах деятельности человека. Оказывает значительное влияние этот процесс на систему общего и среднего профессионального образования. Такие изменения требуют новых подходов и эффективных форм деятельности педагогических работников в цифровом мире. Многие образовательные организации в современных условиях используют дистанционный формат и строят педагогический процесс с использованием элементы цифровых платформ.

В системе профессионального образования дистанционное обучение реализуется достаточно давно. В большей степени оно использовалось в образовательных

организациях высшего звена, а также при организации работы с лицами, имеющими ограниченные возможности здоровья (далее – ОВЗ).

Дистанционное обучение позволяет осуществлять взаимодействие обучающихся и педагогических работников при реализации образовательных программ с использованием технических средств, а также информационно-телекоммуникационных сетей, обеспечивающих передачу по линиям связи необходимой информации.

Дистанционное обучение является эффективным компонентом формирования современной образовательной среды, так как обеспечивает личностно-ориентированный, деятельностный и компетентностный подходы к обучению.

Элементы цифровых платформ соответствуют дидактико-методическим требованиям, возрастным особенностям, уровню профессиональной подготовки студентов и технологическим возможностям организации образования.

В ГБПОУ «СОУКИ» используются следующие ресурсы цифровой образовательной среды:

- официальный сайт образовательной организации, на котором представлены сведения о реализуемых образовательных программах, аннотациях к рабочим программам учебных дисциплин и профессиональных модулей, учебном плане, методических и иных документах, направлениях и результатах научно-исследовательской деятельности, воспитательной работы, психолого-педагогического сопровождения, материалы на период обучения с применением дистанционных образовательных технологий и т.д.;

- автоматизированная информационная система «Маркетплейс образовательного контента и услуг» представляет собой образовательный каталог электронных книг, интерактивных заданий, курсов, видеоматериалов по учебным предметам для обучающихся. Ресурс сокращает время на планирование и подготовку учебного занятия, поиск и работу с информацией;

- Российская электронная школа – это информационно-образовательная среда, объединяющая субъектов образовательного процесса, включающая в себя комплекс школьных курс уроков, электронный банк заданий по оценке функциональной грамотности, каталог музеев, фильмотеку, каталог методических материалов и др. Сценарии уроков представляют собой электронный образовательный материал, включающий содержание, ход учебного занятия, в котором интегрированы различные виды информации: диаграммы, иллюстрации, тексты, наглядные карты, схемы, видео- и аудиоматериалы и т.д. Применение подобных сценариев представляет возможность визуализировать процесс усвоения учебного материала. Упражнения и проверочные задания в уроках представлены по типу экзаменационных тестов и могут быть

использованы для подготовки к текущей и промежуточной аттестации обучающихся. Российская электронная школа представляет собой облачную интернет-платформу, сочетающая традиционное образование и цифровые технологии;

- Moodle – это современное программное обеспечение, позволяющее преподавателям и студентам эффективно взаимодействовать онлайн. Расшифровывается аббревиатура как Modular Object-Oriented Dynamic Learning Environment (в переводе с английского – модульная объектно-ориентированная динамическая обучающая среда). Предназначение цифрового образовательного ресурса – организация удаленного обучения. Это инновационная модель получения образования в режиме online из любого удобного обучающемуся места, где есть Интернет. Также понадобится гарнитура, веб-камера, принтер и сканер. Учебная среда может использоваться на любом компьютере или современном мобильном устройстве с доступом во Всемирную сеть. Система очень мобильна, она позволяет педагогу создавать всевозможные веб-курсы и наполнять их учебным контентом. Элементами онлайн курсов выступают различные интерактивные задания, текстовые страницы, словари, ссылки, файлы и многое другое. Программа легка в использовании: удобный интерфейс и возможность менять настройки под себя делают ее доступной и понятной даже неопытному пользователю Интернета.

- электронные методические разработки и презентации по учебным дисциплинам и профессиональным модулям; они позволяют сочетать организационные формы проведения учебных занятий, разнообразить способы подачи материала в целях получения высокого образовательного результата при минимальных затратах времени на обучение. Использование их в учебном процессе способствует формированию общих и профессиональных компетенций и организации самостоятельной работы обучающихся; использование подобной технология контроля увеличивает степень познавательной и творческой деятельности студентов;

- цифровые платформы: социальная сеть Вконтакте, мессенджеры Viber, WhatsApp, электронная почта, видеоконференции через Skype, Zoom, Яндекс телемост, JitsiMeet, где осуществляется взаимодействие преподавателей с обучающимися в рамках учебной и внеурочной деятельности.

Для обеспечения участников видеоконференции звуком и картинкой используется различное периферийное оборудование: камеры, экраны, микрофоны, спикерфоны, гарнитуры, конгресс-системы и проекторы. Существует огромное количество платформ для организации видеоконференций. Самыми популярными являются Skype, Zoom.

Skype - это один из старейших мессенджеров от Microsoft, появившийся еще в 2003 году. Изначально он создавался для звонков, но в настоящее время его функционал

довольно широк: пользователи могут общаться по аудио- и видеосвязи, переписываться, создавать опросы, прикреплять фото. В видеоконференцию можно включить до 50 участников. Файлы, которыми абоненты обмениваются во время сеанса, остаются доступными в течение месяца, так как сервис имеет собственное облако. Skype – это программа с демонстрацией экрана, которая очень удобна для обсуждения планов, проектов и важных дел. Данный мессенджер имеет ряд достоинств: бесплатные аудио- и видеозвонки звонки внутри Skype; низкие тарифы на мобильные звонки и SMS-сообщения; подходит для отправки файлов любого формата и объема; сервис доступен для Windows, Mac, Linux, iPhone, Android; множество дополнительных функций (автоответчик, переводчик, фоторедактор, планирование веб-задач и другие). Недостатком можно считать сбои в работе, плохое качество видеосвязи

Zoom - это распространенная платформа для видео-встреч, которая имеет также ряд преимуществ: большое количество участников, обширные права руководителя встроенная интерактивная доска конференции и возможность записи и рассылки видеоконференции. В использовании такой платформы можно отметить сложный для освоения интерфейс и частые атаки хакеров.

В июне 2020 года пользователям был предложен новый сервис под названием «Яндекс Телемост». Это сервис видеозвонков, где одновременно могут быть на связи несколько человек. В нем можно проводить рабочие встречи, конференции, просто общаться с друзьями и родственниками. По своему функционалу этот ресурс напоминает Zoom, хотя у последнего инструментарий гораздо шире. Для создания собственной конференции пользователь должен зарегистрироваться на сайте по своему аккаунту в Яндексе, после чего сможет создавать ссылки и приглашать других участников. Встречи в Телемосте не ограничены по длительности и могут объединять до 35 участников, а ссылки на них доступны в течение 24 часов. Программа Телемост доступна для компьютеров с Windows версии 7 и выше и macOS версии 10.14 и выше. Из плюсов – ссылка на конференцию автоматически попадает в буфер обмена, что позволяет при необходимости быстро ее извлечь оттуда и отправить другим пользователям. К недостаткам можно отнести работу только в двух браузерах – Яндекс и Google Chrome и отсутствие чата.

На данный момент многие пользователи сравнивают Яндекс Телемост с Зумом, так как оба эти ресурса похожи друг на друга, но предпочтение отдается пока все же последнему.

Применение ресурсов цифровой образовательной среды и компонентов дистанционного обучения повышает уровень и качество педагогического процесса и

предоставляет педагогическим работникам возможности совершенствования учебных продуктов и процессов образования.

Литература:

1. Антонова Д.А., Оспенникова Е.В., Спирин Е.В. Цифровая трансформация системы образования. Проектирование ресурсов для современной цифровой учебной среды как одно из ее основных направлений // Вестник Пермского государственного гуманитарно-педагогического университета. Серия: Информационные компьютерные технологии в образовании. - 2018. № 14. С.5–37.
2. Дорджиева, Л.А. Потенциал проекта «Московская электронная школа» в среднем профессиональном образовании/ Л.А. Дорджиева// Среднее профессиональное образование. – 2019. - № 9. — С. 28—30.

Селезнева Любовь Петровна,
ГБПОУ РМ «Краснослободский
аграрный техникум», преподаватель,
п. Преображенский

ИННОВАЦИОННЫЕ ПЕДАГОГИЧЕСКИЕ ТЕХНОЛОГИИ В ПРОФЕССИОНАЛЬНОМ ОБРАЗОВАНИИ

Сегодня в России идет становление новой системы образования. Введены в действие государственные образовательные стандарты среднего профессионального образования третьего поколения, учебные планы и программы на основе компетентностного подхода.

В нашем учебном заведении в настоящее время разработаны новые учебные планы. Современному учителю необходимо грамотно ориентироваться в широком спектре современных инновационных технологий, подготовить конкурентоспособных специалистов – специалистов с высокой профессиональной подготовкой, от которых требуются не только знания теоретических основ будущей профессии, наличие практической работы, но и высокая степень готовности к решению нестандартных проблем, творчеству, принятию оптимального решения в конкретной среде, ответственности, поиску компромиссов.

Под компетентностным подходом принято понимать совокупность общих принципов определения целей образования, отбора содержания образования, организацию образовательного процесса и оценки образовательных результатов.

Исходя из основных тезисов компетентностного подхода, формируются следующие принципы: 1. Смысл образования заключается в том, чтобы развивать у обучающихся способность самостоятельно принимать решения на основе полученного

опыта; 2. Основой обучения становятся действия и операции, относящиеся к профессиональным навыкам, которые нужно получить; 3. Оценка результатов обучения основывается на анализе уровня усвоения студентом профессиональных компетенций в свете выбранной профессии.

В современном мире требования к выпускникам учебных учреждений на рынке труда меняются: необходим переход от хорошего специалиста – к хорошему сотруднику. Хороший сотрудник – это не только хороший специалист, но и человек, который может работать в команде, способен к инновациям, самостоятельно принимает решения, проявляя инициативу. Ценностью становятся не знания, которыми обладает выпускник, а умения и практический опыт их применения.

Для реализации программы ФГОС III поколения и подготовки конкурентоспособных выпускников системы среднего специального образования в ГБПОУ РМ «Краснослободский аграрный техникум» внедряются инновационные образовательные технологии, содействующие более высокому уровню качественной подготовки будущего специалиста.

Необходимость внесения инновационных изменений в профессиональную подготовку обусловлена тем, что сегодня от будущих руководителей и работников требуются не только глубокие знания, но и умение в быстроменяющейся ситуации приобретать новые знания и использовать их для проектирования собственной деятельности и деятельности подчиненных. Все это диктует необходимость поиска наиболее эффективных форм, методов и технологий обучения.

Технологией обучения принято называть определенный способ обучения, в котором основную функцию выполняют средства обучения, которые благодаря развитию информационных и коммуникационных технологий достаточно разнообразны. Считаем, что главной целью инновационных технологий образования является подготовка специалистов к производственной деятельности в постоянно меняющемся мире. Сущность такого обучения состоит в ориентации образовательного процесса на потенциальные возможности человека и их реализацию.

Чтобы добиться этого, коллектив нашего учебного заведения в своей работе применяет инновационный подход к вопросам образования и воспитания студентов, концептуальной основой которого является модель «Саморазвитие человека» К.Я. Вазиной, известного ученого, академика, руководителя авторской школы «Саморазвитие человека».

В основе данной модели центральной фигурой является человек – с его духовно-природными способностями, т.е. студент является саморазвивающейся, уникальной личностью.

Предложенная технология строится на модульном обучении, технологическом подходе к проведению занятий – организации целевого, поискового и рефлексивного пространств, разработке модулей по блокам учебной дисциплины, технологических ситуаций учебных занятий, использованию понятийного аппарата, древ понятий, исследования предметного языка учебных дисциплин, рабочих тетрадей.

Реализация предложенной модели способствует внедрению в учебный процесс инновационных педагогических технологий: деятельностной, личностно-ориентированной, развивающей, информационной, учебного проектирования.

В основе их лежат авторские рабочие программы учебных дисциплин, календарно-тематические планы, составленные с учетом развития способностей студентов: исследовательских, проектировочных, исполнительских, коммуникативных, рефлексивных; планы учебных занятий, разнообразные методические средства.

Содержание этой модели требует решение задач научно-исследовательской и творческой деятельности студентов, которыми являются: изучение способов решения возникающих проблем, владения методами работы с первоисточниками, постановка эксперимента, проведение опытов, владение навыками самоорганизации, умения перед собой ставить цель, планировать деятельность, развитие навыков работы в группе, освоение техники ведения дискуссий, исследование, конструирование, моделирование, проектирование.

Участие студентов в исследовательской и творческой деятельности осуществляется в течение всего времени обучения в техникуме в различных формах: работа с научной и учебной литературой, участие в семинарах, конкурсах, конференциях, деловых играх, нестандартных зачетах, написание творческих работ, выполнение лабораторных и практических работ, создание курсовых и дипломных работ, подготовка исследовательских материалов во время учебных практик; занятия на производстве, освоение техники и нового технологического оборудования через экскурсии на Саранский авторемзавод (ОАО САРЭКС), ОАО «Мордовагромаш», автомобильный завод ГАЗ г. Н.Новгород.

Выполняемые исследовательские творческие работы являются методическими средствами студентов, которые используются при изучении учебных дисциплин. Это позволяет делать учебный процесс более наглядным и эффективным, формировать опыт

творческой деятельности и профессионального становления студента, а также атмосферы творческого сотрудничества.

Важное внимание заслуживает организация исследовательской деятельности в период прохождения производственной практики. Студенты получают индивидуальные задания, в которых указана конкретная задача самостоятельного проведения аналитического обзора, возникающих проблемных ситуаций, в результате которых проявляется самостоятельность, ответственность, приобретение практических навыков.

В ходе защиты курсовых и выпускных работ студенты демонстрируют увлеченность, профессиональную заинтересованность в изучаемых проблемах. Многие студенты грамотно, аргументировано, творчески представляют свои работы, выражая желание и уверенность в необходимости продолжения исследования в процессе дальнейшего обучения в ВУЗе или по месту работы. Далеко не всегда результаты исследовательской деятельности имеют научную новизну, но всегда в них присутствует новизна личностная: обогащение опыта, развитие профессиональных компетенций.

С 2003 года техникум сотрудничает с «Международным центром практического обучения специалистов сельского хозяйства Республики Мордовия» организованный Правительством и Министерством сельского хозяйства и продовольствия Республики Мордовия. Ежегодно студенты специальностей «Эксплуатация и ремонт сельскохозяйственной техники и оборудования» и «Агрономия» проходят там обучение.

Учеба студентов в центре помогает углубить полученные творческие и практические знания, способствует успешному проведению учебных практик по специальным дисциплинам. Преподаватели центра на высоком профессиональном уровне дают знания по устройству, регулировке, вождению современных сельскохозяйственных машин и новейшей компьютерной техники, изучению инновационных технологий возделывания сельскохозяйственных культур на основе новейших средств механизации производственных процессов. Средний балл студентов, прошедших практическое обучение в Центре составляет 4,8.

Профессиональные компетентности своей будущей специальности студенты приобретают на базах ведущих сельскохозяйственных предприятий районов республики. Поэтому вошло в традицию проводить занятия на базе предприятий работодателей, передовых хозяйств районов республики, таких как ООО «Селищенское», СХПК «Куликово», СХАП «Свободный труд», ГУП РМ «Плодовый годный питомник» Старорябкинское ПСХ, ГУП РМ «Плодовый годный питомник» Старосиндровское ПСХ и другие, которые имеют новейшую современную технику. Студенты, полученные на

занятиях в аудиториях теоретические знания, отрабатывают умения и навыки в этих хозяйствах на современной технике.

Результатом работы преподавателей по инновационным технологиям обучения стали призовые места в различных всероссийских, межрегиональных и республиканских олимпиадах, конкурсах, фестивалях, научно-практических конференциях.

Считаем, что инновационные технологии обучения, отражающие суть будущей профессии, формируют профессиональные качества специалиста, являются своеобразным полигоном, на котором обучающиеся могут отработать профессиональные навыки в условиях, приближенных к реальным. Главной целью образовательного процесса на сегодняшний день является воспитание квалифицированного специалиста, способного к инновациям, работе в команде, самостоятельности в принятии решения, проявлению инициативы. А технологизация образовательного процесса обеспечивает эффективное развитие профессиональных компетентностей, как студентов, так и преподавателей.

Литература:

1. Вазина К.Я. Саморазвитие человека. – Московский гос. ун-т печати, 2007.
2. Демкин В.Д., Инновационные технологии в образовании, Исследовательский университет под ред. Г.В. Майера. – Томск: Изд-во Том. Ун-та, 2007. Вып. 2
3. Елишева О.Б., Трушков Д.Ю. Инновационные процессы в образовании. Издание – Тюмень: Изд-во Нефтегазовый университет, 2009.
4. Никитина Н.Н., Основы профессионально-педагогической деятельности. – М.: 2002.
5. Скобелева Т.М. Современные технологии обучения в профессиональных образовательных учреждениях. – М.: Издательский дом «Новый учебник», 2004.
6. Якиманская И.С., Технология личностно-ориентированного образования. Среднее профессиональное образование. – 2006, № 9

Серебрякова Галина Николаевна,
ГБПОУ ПО «Мокшанский агротехнологический колледж», преподаватель, р.п. Мокшан

ПЕДАГОГИЧЕСКИЕ ТЕХНОЛОГИИ ОБУЧЕНИЯ ИНОСТРАННОМУ ЯЗЫКУ

Особое значение в профессиональном образовании приобрела инновационная деятельность, направленная на введение различных педагогических новшеств. Они охватили все стороны дидактического процесса. К инновационным технологиям обучения относят: интерактивные технологии обучения, технологию проектного обучения, компьютерные технологии.

Выполняя программу профессионального обучения, как преподаватель иностранного языка, ставлю перед собой определённую планку, а именно направляю изучение английского языка на достижение следующей *цели*:

- эффективное построение учебного процесса на любой ступени обучения, учитывающее разноуровневую подготовку обучаемых, привлечение их к исследовательской, проектной работе, подготовку к учебе в вузах.

Даю студенту определенные знания, умения и навыки владения языком, учу его учиться, развивать интерес к учению

Для достижения поставленной цели учебный процесс строю на принципах личностно-ориентированного обучения (самореализации, индивидуальности, субъектности, вариативности, психологической комфортности, творчества и успеха) и решаю следующие задачи:

- дать обучающимся качественное образование по предмету;
- раскрыть способности, интеллектуальный, творческий и нравственный потенциал каждого обучающегося, прививая навыки самостоятельной работы (эссе, проект, самери, составление монологов, диалогов) с ориентацией на дальнейшее обучение в различных учебных заведениях;
- совершенствовать формы организации учебной деятельности, развивать и укреплять интерес к изучению английского языка;
- использовать новые педагогические технологии, эффективные методики обучения.

Большую роль в активизации познавательной деятельности играет интерес учащегося к тому, что он делает, поэтому работаю над *темой самообразования «Активизация познавательной деятельности обучаемых по английскому языку с применением элементов современных педагогических и информационно - компьютерных технологий»*.

1. Педагогические технологии на основе активизации и интенсификации деятельности обучаемого:

- проблемное обучение (считаю, что создание на занятии проблемной ситуации, постановка возможных проблемных вопросов способствует активизации самостоятельной деятельности обучаемых, развитию поисковых навыков, отбору материала);
- игровые технологии (постановка дидактической цели перед обучаемыми в форме игровой задачи подчиняет учебную деятельность правилам игры, способствует выявлению творческого потенциала обучаемых, заинтересовывает их); на занятиях для

усвоения и запоминания лексического материала использую ролевые и деловые игры, инсценировки сказок, разыгрывание диалогов;

- технология изучения материала блоками (поэтапно с последующим контролем).

2. Педагогические технологии на основе эффективности управления и организации учебного процесса:

- в рамках технологии уровневой дифференциации учебный материал подаётся с учётом возможностей и способностей каждого обучаемого;

- особое внимание и поддержка оказывается обучаемым, которые проявляют заинтересованность к изучению языка;

- на занятиях использую элементы технологии программированного обучения (тесты).

Используемые мною компьютерные технологии отличаются направленностью на личность обучаемого. В их основе отсутствует принуждение, оно заменяется уважением к самостоятельности обучаемого. Использование информационных технологий позволяет достичь свободы творчества участников педагогического процесса: обучаемого и преподавателя.

ИКТ технологии дают мне возможность сделать занятие не просто интересным и красочным, но и содержательным, не только на каком-то отдельном этапе, а на протяжении всего учебного процесса (слайды).

Считаю, что применение ИКТ технологий:

- усиливает положительную мотивацию обучения, активизирует познавательную деятельность обучающихся;

- позволяет проводить занятия на высоком методическом, эстетическом и эмоциональном уровне; обеспечивает возможность привлечения большого количества дидактического материала;

- повышает объем выполняемой работы на занятии; обеспечивается высокая степень дифференциации обучения;

- расширяется возможность самостоятельной деятельности; формируются навыки исследовательской деятельности;

- доступ к различным справочным системам, электронным библиотекам, и многое другое.

Всё вышеперечисленное способствует повышению качества образования.

В основном обучение преподавателя и обучающихся проходит во время урока. Я считаю, что мой урок английского языка – это урок с гибкой структурой, позволяющий

мне реагировать на ситуации, возникающие на предыдущих занятиях, и даже менять в допустимых пределах план отдельного занятия в соответствии с обстоятельствами. Определив границы имеющихся уже знаний у обучаемых, я намечаю этапы последующего изучения темы, пути продвижения к цели. Затем в результате совместной деятельности- моей и студентов, осуществляем изучение материала. При этом применяю различные формы и методы обучения: словесный, наглядный, практический.

Например, часто провожу такие уроки, как урок-экскурсия, урок-презентация, урок защиты проектов, интегрированные уроки. В своей работе я использую совместную деятельность детей в парах, группах, индивидуальные занятия с обучающимися.

Как только обучение основывается на индивидуальном подходе, то даже молчаливые и нерешительные дети проявляют такие качества, которые раньше не замечались.

Разрабатывая ряд уроков, где обучаемые делятся на группы, учитываю их дружеские отношения, особенности их физического, психического и умственного развития.

Таким образом, изучая психологические особенности студентов, я строю учебный процесс так, чтобы каждый студент мог реализовать свой индивидуальный потенциал. Прежде всего, нацеливаю ребят на выбор того уровня обучения, на который каждый из них способен. Для того, чтобы студенты более целеустремленно изучали материал, перед изучением сообщаю, на какую оценку нужно знать, уметь, применять полученные ЗУН, какие требования к обучаемым буду предъявлять при контроле по каждому уровню усвоения. Это снимает лишнюю напряженность, нервозность, придает уверенность в достижении запланированного результата, обеспечивает комфортную обстановку на занятии. Этому также способствуют опорные тематические тексты и предтекстовые и послетекстовые задания на лексический и грамматический материал, которые используются для изучения той или иной темы, выполняя обучающую, развивающую, закрепляющую и контролируемую функции.

Систематически задаю творческие домашние задания сроком до одной недели с элементами практических исследований, наблюдений. Это формирует информационную культуру у обучающихся и способствует развитию навыков качественного выполнения творческих работ.

На занятиях использую различные виды контроля: текущий, тематический, итоговый. Текущий контроль осуществляю на уроке в виде лексических диктантов, тестов, использую ролевые игры, что вызывает особый интерес у обучаемых.

Тематический контроль осуществляю по окончании изучения темы, который включает в себя выполнение такой деятельности, как написание письма, заполнение анкеты, заявления, интервьюирование, защита проектов.

Большое внимание уделяю формированию культуры речи, пониманию культуры, традиций и обычаев страны изучаемого языка, стараюсь развивать все качества коммуникативной речи на английском языке, обращая внимание на интонацию в монологических и диалогических высказываниях обучаемых.

Стараюсь прививать обучаемым интерес к исследованию (проектная работа), вооружая их методами исследовательской деятельности.

Педагогика, как и любая другая наука, подвержена многочисленным изменениям, развитию. Это обусловлено, прежде всего, тем, что у общества появляются всё новые и новые требования к специалистам. Инновационные технологии способствуют тому, чтобы педагогика находила более действенные, эффективные пути преобразования простого человека в социально значимую личность. Важно понимать, что педагогические инновации – это неотъемлемая часть развития педагогики и они необходимы для совершенствования системы образования.

Литература:

1. Симоненко В.Д. - Общая и профессиональная педагогика. - М.: Вентана-граф, 2006.
2. Скобелева Т.М.- Современные технологии обучения в профессиональных образовательных учреждениях. - М.: Издательский дом «Новый учебник», 2004.

Скользнева Елена Николаевна,
ГБПОУ ВО «Бутурлиновский механико-
технологический колледж», преподаватель,
г. Бутурлиновка

ИСПОЛЬЗОВАНИЕ ИНФОРМАЦИОННО-КОММУНИКАЦИОННЫХ ТЕХНОЛОГИЙ В ПРЕПОДАВАНИИ ХИМИИ

В настоящее время для подготовки квалифицированных специалистов, конкурентоспособных на рынке труда, готовых к профессиональному росту, необходимо использование информационно-коммуникационных технологий на всех этапах обучения.

Реализуя новый подход к преподаванию с применением информационных технологий, необходимо знать возможности использования компьютера на разных этапах урока.

В практике преподавания химии используются различные формы информационного сопровождения, чаще всего готовые программные продукты,

обладающие большими возможностями. Это электронные учебники по общей, неорганической, органической химии, практикумы, справочники.

На этапе подготовки к уроку для создания текста, слайдов, раздаточного материала можно использовать Microsoft Office (Word, Power Point), Chem Office (ChemDraw Ultra, ChemFinder). Microsoft Word позволяет подготовить различные материалы: задания проверочных работ, таблицы, информационные тексты и многое другое.

Наличие компьютера и проектора дает возможность на начальном этапе урока повторять изученные темы в форме викторин, различных игр, изобретательских задач, оптимизирует фронтальный опрос, а обобщение и объяснение нового материала могут осуществляться с использованием слайдов. Программа Power Point позволяет также демонстрировать подготовленные в различных программах тексты, картинки, схемы или видеофайлы. Все это способствует активизации мыслительной деятельности обучающихся. При помощи данной программы наряду с объяснением новой темы или трудной задачи можно также проводить повторение пройденного материала. Для этого вначале составляется незаполненная схема, а затем последовательно проецируются необходимые формулы, текст и соответствующие им примеры. Таким образом на экране постепенно воссоздается заполненная схема.

Существуют компьютерные программы, позволяющие наглядно представить строение различных молекулярных веществ. Например, с помощью программы ChemDraw Ultra легко изобразить электронные облака, процесс гибридизации, сложную структуру различных химических соединений аренов, циклоалканов, углеводов, аминокислот, ДНК, РНК и т.д. Эта программа позволяет по названию вещества определить его строение, а по строению - название, получить сведения о формулах веществ, относительной молекулярной массе, массовых долях составляющих вещество элементов, температурах плавления, кипения, различных энергетических характеристиках, их источнике и допущенных погрешностях при их определении. Так, написав формулу циклобутана и проанализировав его структуру (Structura \Rightarrow Analiz structure), можно получить целый ряд его физико-химических параметров.

С помощью программы Chem 3d Std можно изобразить модели молекул органических соединений, содержащих различные функциональные группы. В данной программе атомы элементов представлены в виде разноцветных шаров (Object \Rightarrow Colorize \Rightarrow подбирается подходящий цвет \Rightarrow Set): атомы углерода коричневые, кислорода - красные, азота - синие, водорода - зеленые и т. д. Чтобы лучше рассмотреть состав

органического вещества, модель можно повернуть вокруг любой оси. Эту программу можно использовать при определении длины связей между атомами элементов.

Использование программы Chem 3d Std позволяет показывать модели молекул различных органических соединений, представленных в трех разных формах. Это способствует лучшему усвоению изучаемого материала [1, с. 30]

В условиях дистанционного обучения вся работа преподавателя и обучающихся основана на использовании ИКТ.

Применение информационно-коммуникационных технологий во внеурочной деятельности позволяет обучающимся эффективно готовиться к уроку. Это, прежде всего, касается организации самостоятельной работы, подготовки сообщений, докладов, рефератов, презентаций.

Использование информационно-коммуникационных технологий позволяет усовершенствовать учебный процесс, реализовать новые подходы к обучению, организовать самостоятельную, творческую деятельность, увеличить долю экспериментальной и исследовательской деятельности обучающихся, сохранить интерес к предмету на протяжении всего периода его изучения, повысить качество и эффективность усвоения знаний.

Литература:

1. Маггеррамов А. М., Азизов А. Т., Абышов Н. А. и др. Из опыта применения компьютерных программ в обучении органической химии // Химия в школе. 2015.- №4. С.29-32.
2. Абышов Н. А. Новые информационные технологии в образовательном учреждении // Новые технологии в образовании. - Воронеж: ВГПУ, 2009. - №1. - С. 3-6

Смальцева Марина Николаевна,
БПОУ ОО «Омский промышленно-
экономический колледж», преподаватель,
г. Омск

ПЕДАГОГИЧЕСКИЕ ТЕХНОЛОГИИ КАК СРЕДСТВО ФОРМИРОВАНИЯ ПРОФЕССИОНАЛЬНЫХ НАВЫКОВ В ИЗУЧЕНИИ ПРАВОВЫХ ДИСЦИПЛИН

Совершенствование технологий обучения занимает одно из первых мест среди многочисленных новых направлений развития образования.

Анализ работ ведущих специалистов в области дидактики показывает, что технологии обучения лежат в основе определения образовательной политики всех развитых стран мира.

Умения адаптироваться в новых условиях - первостепенное требование к выпускникам образовательных учреждений. Поэтому образовательные технологии

должны быть построены таким образом, чтобы субъект получил исчерпывающие сведения о характере социального окружения и адаптировался в реальных условиях информационного общества.

Современные образовательные технологии призваны повышать качество жизни, профессиональной деятельности, образования. Современной педагогикой в полной мере освоена бессмысленность передачи накопленных фактических знаний, так как они слишком быстро растут в объеме и изменяются содержательно. Подход к образованию, где преподаватель – основной источник информации, а студенты, считающиеся способными, в лучшем случае воспринимают и воспроизводят полученную информацию, становится все более неэффективным. Поэтому требуется непрерывное образование с целью получения новых знаний и их применение в профессиональной деятельности.

Инновации в образовании это использование новых, повышающих эффективность способов, средств подачи информации, обучения их самостоятельному поиску, проверки ее адекватности, повышения интереса студентов к новому материалу, контроля за усвоением информации. [1, с.78]

Ключевой фигурой в образовательном процессе является преподаватель.

В промышленно-экономическом колледже преподаватели правовых дисциплин особое внимание уделяют не только информационным технологиям, активно приобщая студентов к работе со справочно-правовыми системами «Гарант», «Консультант Плюс», но и внедряют педагогические технологии в образовательный процесс:

1. ИНСЕРТ (таблица) - используется для изучения важной информации, темы, текста, понятия. (Например: дисциплина «Правовые основы профессиональной деятельности», тема: Гражданско-правовой договор; проводится чтение учебной информации с маркировкой в зависимости от собственного опыта и знаний);

V (знаю)	+ (узнал)	- (думал иначе)	? (недостаточно информации, хочу знать больше)
-Правоотношение; -Юридические качества участников правоотношения; - Имущественные и	-Определение гражданского договора; -Признаки гражданского	_____	- Примеры статичных и динамичных имущественных отношений

неимущественные правоотношения; -Формы заключения сделок	договора; -Классификация гражданского договора; Этапы заключения гражданского договора	NB! (заметь, важно) Отличие гражданского договора от трудового договора	-Лекционный материал; ГК РФ
-------------------------------------------------------------	----------------------------------------------------------------------------------------------	----------------------------------------------------------------------------	--------------------------------

2. ЗХУ - знаю, хочу знать, узнал. Используется для систематизации знаний входящей и исходящей учебной информации при наличии базовых знаний. (Например: дисциплина «Правовые основы профессиональной деятельности», тема: Правовое регулирование юридических лиц; учебная информация классифицируется в таблицу);

«знаем»	«хотим знать»	«узнали»
-Понятие юридического лица; -Признаки юридического лица; -Организационно-правовые формы юридического лица; -Праводеспособность юридического лица	-Документы для государственной регистрации; -Количество участников при создании юридического лица; -УК при создании юридического лица	-Способы создания юридических лиц; -Органы управления юридического лица; -Учредительные документы; -Порядок государственной регистрации юридического лица; -Государственный реестр
«категории информации»		«источники получения информации»
-Гражданское право; -Предпринимательское право; -Экономика организации		- Учебник; Лекция; Гражданский кодекс РФ

3. КЛАСТЕР - способ графической организации материала. (например: дисциплина «Правовые основы профессиональной деятельности», тема: Виды юридической ответственности; проводится систематизация и классификация учебной информации);

4. СИНКВЕЙН, ДИАМАНТА - применяется на этапах вызова и рефлексии. (По всем правовым дисциплинам применяется стихотворная форма, воспроизводящая содержание учебного занятия) и другие, способствующие углубленному изучению правовых дисциплин и эффективному использованию теоретических знаний на практике.

Слово или словосочетание (объект)	Норма	Преступление
Прилагательные или причастия описывающие признаки или свойства	Четкая Обозначенная	Умышленное Неосторожное
Глаголы, описывающие характерные действия	Определяет Регулирует Утверждает	Противоречит норме Причиняет вред Юридическая ответственность
Фраза, выражающая личное отношение к объекту	Век живи-век учись!	Задуманное, хотя не осуществленное преступление преступление есть
Слово или словосочетание, характеризующее суть предмета	Правило	Уголовно-наказуемо

Приемы позволяют студентам научиться применять правовые знания в решении различных вопросов, часто имеющим место в жизни, осуществлять анализ правовых ситуаций, работу с полученной правовой информацией.

Организуя деятельность студентов, преподаватель должен знать, когда и какой прием, следует выбрать и задействовать на каждом этапе усвоения знаний.

При работе с правовой информацией предоставляется студенту возможность индивидуально выполнить посильный для него объем учебной нагрузки с использованием одного или нескольких приемов, которые будут соответствовать его темпераменту, волевым качествам и другим способностям личности. В этом случае процесс обучения происходит не вопреки, а в соответствии с внутренней личностной мотивацией студента. В свою очередь преподаватель должен владеть основами организации уровневой дифференциации учебной деятельности с применением педагогических технологий. Полученные знания помогут студентам зарекомендовать себя знающими, компетентными специалистами.

Процесс обучения представляет собой процесс управления, то есть воздействия на педагогическую систему, организацию знаний. Для успешного его осуществления в педагогической науке разрабатываются модели, способствующие оптимальному управлению в педагогических системах. К ним относятся специальные методы (методики) и технологии обучения, способствующие более эффективному обучению за счет повышения интереса и мотивации к нему у студентов.

Современные технологии находят применение, как в обучении, так и во многих других сферах деятельности. Так, например, большое распространение получили приемы на предприятиях – это игры (деловые) для выработки и стимулирования определенных качеств и навыков сотрудников.

В педагогике технологии способствуют активизации учебного процесса, пробуждению творческого начала студентов. Формируют такие компоненты обучения как мотивацию, целеполагание, самоконтроль, рефлексию, самооценку. [2, с.121]

Данные приемы создают благоприятную образовательную среду для проведения эффективного учебного занятия, предоставляя преподавателю возможность соблюдения основополагающего принципа современного обучения: - студент не должен получать информацию в готовом виде, в противном случае, познавательная активность станет близка к нулю.

Литература

1. Новые педагогические и информационные технологии в системе образования: учеб. пособие для студ. пед. вузов и системы повыш. квалиф. пед. кадров/Е.С. Полат, М.Ю. Бухаркина и др., под ред. Е.С. Полат.-2-е изд., стер.-М.: Издательский центр «Академия», 2018.-272с.
2. Гусарова Е.Н. Современные педагогические технологии: учебно-методическое пособие/Е.Н. Гусарова.-М.: АПКИПРО,2016.-176с.

Юнаева Надежда Ивановна,
ГБПОУ РМ «Саранский государственный
промышленно-экономический колледж»,
преподаватель, г. Саранск

РАЗВИТИЕ КЛЮЧЕВЫХ КОМПЕТЕНЦИЙ ОБУЧАЮЩИХСЯ НА ОСНОВЕ ИСПОЛЬЗОВАНИЯ АКТИВНЫХ МЕТОДОВ ОБУЧЕНИЯ В ПРЕПОДАВАНИИ ИНОСТРАННЫХ ЯЗЫКОВ

Возрастание роли иностранных языков в формировании ключевых компетенций студентов среднего профессионального образования обуславливается расширением международных экономических связей, увеличением числа совместных предприятий, фирм, банков, все большим использованием в практике предприятий импортного оборудования и зарубежных технологий. В связи с этим возникает необходимость в специалистах, способных к межкультурной коммуникации с целью осуществления деловых контактов, заключения экономических соглашений с зарубежными партнерами, поддержания сотрудничества с предприятиями разных стран. [1]

В настоящий период возрастает доля востребованных специалистов со знанием иностранного языка, способных осуществлять эффективную профессиональную деятельность в области международного экономического сотрудничества. Традиционный подход к обучению иностранным языкам, ориентированный на получение студентами

узко предметного иноязычного образования, не может обеспечить удовлетворение новых потребностей общества и рыночной экономики, соответствовать изменениям спроса на специалистов со знанием иностранного языка со стороны заказчиков и потребителей образовательных услуг. [1]

Ключевые компетенции в области изучения иностранных языков студентов профессионального образования - это интегрированная способность выпускника к эффективной профессиональной деятельности и социальному взаимодействию с использованием иностранного языка. [1] В сфере преподавания иностранных языков состав ключевых компетенций будет следующим: готовность проявлять ответственность за выполненную работу (умение ставить цели овладения различными аспектами иностранного языка, умение представить конечный результат иноязычной деятельности в полном объеме), способность к самостоятельным действиям (умение понять замысел текста, умение пользоваться словарями, справочной литературой, умение отделять главную информацию от второстепенной и т.д.), устойчивое стремление к самосовершенствованию. [3]

Ключевые компетенции стимулируют студентов на практическое овладение языком, на овладение способами и технологиями исследовательской, самостоятельной работы, имеющей большое значение в условиях дефицита учебных часов, отведенных на изучение иностранных языков и большой загруженности студентов занятиями по профилирующим дисциплинам. Кроме того, в условиях развитой рыночной экономики существует тесная взаимосвязь между уровнем сформированности ключевых компетенций и возможностью трудоустройства молодого специалиста. Важное место в формировании конкурентоспособного специалиста средствами иностранного языка отводится моделированию ситуаций профессионального общения, формированию необходимых профессиональных навыков и умений с адекватным языковым оформлением. Анализ имеющихся исследований по данной проблеме свидетельствуют о том, что решены лишь отдельные ее аспекты такие как: моделирование ситуаций профессиональной направленности на занятиях и языковой деятельности студентов. [3]

Однако анализ теории и практики преподавания иностранных языков в учреждениях начального и среднего профессионального образования показывает, что процесс обучения, в основном, ориентирован на формирование навыков чтения, перевода и пересказа профессионально-ориентированных текстов, расширение словарного запаса по специальности, в то время как современная педагогика делает акцент на формирование ключевых компетенций как основе развития у обучающихся способностей к практическому использованию иностранного языка и воспитания личности в целом.[4]

Еще Аристотель заметил, что "ум заключается не только в знании, но и в умении прилагать знание на деле". Другие замечательные слова из китайской пословицы: "Я слышу - я забываю, Я вижу - я запоминаю, Я делаю - я понимаю" - доказывают необходимость формирования ключевых компетенций.

Обучение иностранному языку является одним из основных элементов системы профессиональной подготовки специалистов на всех уровнях в Российской Федерации, в том числе в учебных заведениях среднего профессионального образования. Без знания иностранного языка в современном мире не обойтись ни одному человеку. Владение иностранным языком необходимо, чтобы быть конкурентоспособной личностью на рынке труда. Современное общество предъявляет высокие требования к студентам в овладении иностранными языками. Но ни один преподаватель не сможет научить, если сам студент не захочет учиться.

Для успешной реализации требований государственного образовательного стандарта СПО необходим иной подход к изучению иностранного языка.[2] Это объясняется некоторыми причинами, а именно: процесс обучения происходит в искусственной языковой среде; иностранный язык рассматривается как второстепенная дисциплина; недостаточное количество учебников и учебных пособий для ссузов, имеющих профессиональную направленность. Очень часто интерес к предмету у студентов падает, появляется апатия, безразличие, тревожность, вызываемые трудностями, с которыми студент встречается при изучении предмета. Поэтому одна из главных задач преподавателя иностранного языка поддерживать интерес к предмету, желание работать изо дня в день. Чтобы этот интерес не пропал у студентов, преподаватель не только должен знать свой предмет, но и искать новые методические приемы, которые развивают познавательный интерес к учению.

В такой ситуации основным фактором успешного обучения является мотивация, т. е. положительное отношение студентов к иностранному языку как учебной дисциплине и осознанная потребность овладения знаниями в этой области. Необходимо не только заинтересовать студентов иностранным языком, но и преподнести им его изучение как профессионально значимый предмет. При решении этой задачи важную роль играет интеграция со специальными дисциплинами, применение активных методов обучения и педагогических технологий.

Преподавание иностранного языка в нашем колледже имеет профессиональную направленность. Колледж готовит студентов по разным специальностям: Аддитивные технологии, Сварочное производство, Обеспечение информационной безопасности автоматизированных систем, Информационные системы и программирование,

Мехатроника и робототехника, Сетевое и системное администрирование, Операционная деятельность в логистике, Фрезеровщик на станках с ЧПУ, Экономика и бухгалтерский учет, поэтому предметное содержание по каждой специальности различное.

Одно из направлений моей работы – преподавание иностранного языка в группах по специальности “Оператор станков с ЧПУ”. Знание иностранного языка необходимо для специалистов в этой области, т. к. большая часть нормативных документов по техническому обслуживанию, ремонту и эксплуатации станков ЧПУ написана на иностранном языке. Поэтому одна из целей курса “Иностранный язык” - обучение деловому языку специальности для активного применения, как в повседневной жизни, так и в профессиональной деятельности. В ходе изучения курса студенты знакомятся: с технологией машиностроения, с разновидностью станков, с техникой безопасности при работе со станками ЧПУ (числовое программное управление), с техническими характеристиками сельскохозяйственных машин. Так как этот материал интересен студентам и он непосредственно связан с их будущей профессией, обучение проходит с большим желанием и энтузиазмом. Студенты овладевают технической терминологией на иностранном языке, читают и переводят тексты, ищут дополнительный материал в журналах, Интернете, в учебниках по специальным дисциплинам.

Для создания презентационной работы студентам необходимо найти нужный материал, пользуясь различными информационными источниками, включая Интернет. Данный вид работы также учит умению правильно отбирать материал и ориентироваться в потоке информации. Исследовательская работа дает возможность выбрать и исследовать тему, проявить и развить при этом творческие способности и самостоятельность. Следует отметить, что студенты с большим интересом относятся к созданию презентационных проектных работ. Необходимо также отметить, что уровень подготовки проектных работ с использованием новых информационных технологий постоянно растет. Студенты, работая над презентациями, приобретают интеллектуальные, организационные, коммуникативные, технологические умения, воспитывают в себе трудолюбие, способность самостоятельно принимать решения, проявляют изобретательность, развивают проектное мышление, становятся профессионально мобильными. Все это помогает им в дальнейшей учебе, повышает познавательный интерес и формирует устойчивую положительную мотивацию к предмету “Иностранный язык”. На защите проекта студенты должны показать, как они владеют иностранным языком, произношением, интонацией, как умеют ориентироваться в фактическом материале.

Исследовательская технология, как ни какая другая, способствует формированию практически всех выбранных мною ключевых компетенций у обучающихся.

Доминирование исследовательской технологии в обучении не означает полное исключение иных, оно предполагает лишь ее преобладание. Исследовательская деятельность обеспечивает готовность студентов к постоянному профессиональному росту и приобретению новых знаний. Совместная работа в группе является важным условием позитивного взаимодействия в коллективе и стремления к самосовершенствованию.

Нестандартные формы уроков используются мною как формы обобщения и систематизации знаний обучающихся по изученной теме, целый ряд уроков-соревнований, уроков-путешествий, видео-уроки и т.д. Проведение таких форм уроков вызывает интерес обучающихся, повышает уровень их активности на уроке, позволяет обрести уверенность и повысить самооценку слабым обучающимся. Для этого типа характерен другой стиль общения, положительные эмоции, ощущение себя в новом качестве, он помогает обучающимся развивать их творческие способности, оценивать роль знаний и увидеть их применение на практике. Так, например, используя межпредметные связи, для студентов первых курсов проводится конкурс знатоков «Путешествие за границу» с презентациями и защитой профессий на английском языке. Конкурсу предшествует большая подготовительная работа: студенты разучивают стихи и песни, готовят сценки, плакаты по специальностям, работают со справочной литературой и аутентичными текстами, создают слайд-шоу “Have you been to Britain?”

Коммуникативность во внеурочной работе несколько отличается от коммуникативности на занятии иностранного языка. Процесс обучения иностранному языку включает обучение иноязычному речевому материалу и обучение деятельности общения. Обе эти стороны обязательно представлены в учебном процессе, в то время как внеурочная работа проводится в основном с использованием уже сформированных речевых умений и навыков и способствует их дальнейшему развитию.

Иностранному языку нельзя научить, ему можно только научиться. Пока студенты не осознают необходимости владения иностранным языком, их профессионализм не будет соответствовать современным требованиям. Реальная профессиональная направленность содержания курса иностранного языка, сотрудничество преподавателей языка и преподавателей специальных дисциплин, подбор современных методик, использование технических средств обучения способствуют не только качественной подготовке специалиста, но и формированию его как активной личности, готовой к самообразованию, саморазвитию, самосовершенствованию.

Активное обучение основано на том, что обучаемый все чаще сталкивается в реальной жизни с необходимостью решения проблемных ситуаций. Этот метод направлен

на самоорганизацию и саморазвитие личности. Основным принципом заключается в том, что обучаемый сам является творцом своего знания. Активное обучение является, безусловно, приоритетным на современном этапе преподавания иностранного языка. Необходимо отдавать предпочтение активным методам обучения, которые направлены на формирование у обучающихся самостоятельности, гибкости, критичности мышления.

Литература:

1. Федеральные государственные образовательные стандарты среднего профессионального образования.
2. Соловова Е. Н. Методика обучения иностранным языкам: базовый курс. М.: Астрель, 2008. 238 с.
3. Хуторской А. В. Ключевые компетенции как компонент личностно-ориентированной парадигмы образования // Народное образование. 2003. № 2.
4. Бондаревская Е.В. Теория и практика личностно-ориентированного образования. – Ростов-н/Д, 2009.

Кильдюшова Оксана Юрьевна,
ГБПОУ РМ «Саранский государственный
промышленно-экономический колледж»,
преподаватель, г. Саранск

ВНЕУРОЧНАЯ ИССЛЕДОВАТЕЛЬСКАЯ ДЕЯТЕЛЬНОСТЬ СТУДЕНТОВ КАК СРЕДСТВО СОЦИАЛЬНОЙ АДАПТАЦИИ И СТАНОВЛЕНИЯ ЛИЧНОСТИ

Происходящие в современности изменения в общественной жизни требуют развития новых способов образования, развития педагогических технологий, имеющих дело с индивидуальным развитием личности, творческой инициацией, навыка самостоятельного движения в информационных полях, формирования у студента универсального умения ставить и решать задачи для разрешения возникающих в жизни проблем — профессиональной деятельности, самоопределения, повседневной жизни.

Проектное обучение активно влияет на формирование мотивации достижения успеха. Мотивация достижения является относительно независимым видом человеческой мотивации, от нее во многом зависит дальнейшая социальная адаптация личности, в частности переход из школы в колледж.

Экологическое и биологическое воспитание студентов учреждений СПО в образовательном процессе может быть педагогически эффективным за счет включения в процессы обучения и воспитания таких форм и методов, которые будут ставить студентов в положение исследователей и первооткрывателей.

Практическая реализация задач и целей экологического, биологического воспитания в средних специальных учебных заведениях должно основываться на

принципах взаимосвязи теоретических знаний с практической деятельностью студентов, сочетании аудиторной и исследовательской работы студентов.

Дисциплины «Биология» и «Экология» не являются профильными предметами для студентов нашего колледжа, преподаватели ведущие на первых курсах, сталкиваются, как правило, с низким уровнем мотивации студентов: не многие желают заниматься проектной и исследовательской деятельностью. В этих обстоятельствах следует действовать особенно профессионально, чтобы не оттолкнуть учащихся от проекта, учесть их индивидуальные особенности, и вместе с тем не допустить снижение качества обучения. Главной задачей преподавателя являются мотивация, появление заинтересованности у студентов, предложение актуальной и интересной для изучения студентом темы.

В процессе применения проектной деятельности необходимо создавать такие условия, которые способствовали бы втягиванию в нее студентов, чтобы развить у них необходимость творчества, научить основам проектирования, развить исследовательские умения, постоянного пользования приобретенными знаниями для решения различных задач в процессе обучения в колледже. Это - деятельность, направленная на решение интересной проблемы, сформулированной зачастую самим студентом.

В своей профессиональной деятельности я применяю метод исследовательских работ при изучении дисциплин «Биология» и «Экология». Применяю его для повышения заинтересованности в своем предмете и повышения качества обучения студентов. Задача этой работы - всячески содействовать формированию устойчивых познавательных интересов. Под влиянием предметного обучения происходит дифференциация познавательных интересов, углубление их, затем возникает и развивается потребность в самообразовании.

В начале учебного процесса предлагается студентам выбрать тему, а затем провести ее самостоятельное исследование. Тематика проектов довольно широка, но студент может самостоятельно выбрать себе тему для исследования, исходя из собственных интересов к различным вопросам: здоровье человека, влияние на него различных бытовых условий, окружающая среда, действие различных веществ и т.д. Главное, чтобы выбранная тема была значимой для автора и мотивировала его на решение задачи.

Важное значение я придаю деятельности студента по самообучению, саморазвитию, самовоспитанию во всех видах проектной и исследовательской деятельности. Моей задачей, как преподавателя среди студентов 1 курса, является правильное ориентирование на раскрытие своих творческих сил, своего научного

потенциала. Применение метода создания проектов помогает создать творческую и доброжелательную атмосферу в группе, поверить студенту в свои силы. С первых этапов обучения в колледже студента нужно поставить в позицию организатора собственной познавательной и исследовательской деятельности, а преподаватель станет его помощником и консультантом. При такой организации исследовательской деятельности студенты оказываются в ситуации реального или косвенного столкновения с проблемами, исследовательскими задачами.

Каждый проект должен иметь ясную, достижимую цель, не только для самого студента и преподавателя, который ему помогает в выполнении проекта, но и для его однокурсников.

В ходе проведения исследований, мы со студентами проводим анкетирование среди групп 1 курса, анализируем полученные результаты, составляем диаграммы и таблицы, делаем отчеты и презентации к моменту защиты проектов.

Исходя из специальности корректируются ход и цели выполнения проекта: студентов специальностей «Программирование в компьютерных системах», «Информационная безопасность автоматизированных систем» направляются на получение результата и оформление его, по всем законам презентации; студентов специальности «Информационные системы» учатся выделять главное из всей массы информации, логически размышляя делать правильные выводы и т.д.

Метод проектной деятельности сочетает в себе индивидуальную и коллективную формы работы, он обеспечил большую самостоятельность студентов при опосредованном управлении со стороны преподавателя, получение качественно иных знаний, умений, исследовательского опыта.

Для преподавателя главное не забывать, что на каждом этапе проектной деятельности его участие меняется, это способствует формированию у студента навыков проектной деятельности, самостоятельности. На подготовительном этапе роль преподавателя заключается том, чтобы инициировать идеи проекта или создать условия для появления идеи проекта, а также оказать помощь в первоначальном планировании. На этапе реализации проекта преподаватель выступает в роли помощника, консультанта по отдельным вопросам. На заключительном этапе возрастает роль контрольно-оценочной функции, так как преподавателю следует принять участие в подведении итогов работы в качестве независимого эксперта.

Важным является научить студентов делать выводы, искать информацию, отсеивать неважное и ненужное. Тот опыт, который приобретают студенты, осваивая азы

проектно-исследовательской деятельности поможет им в последствии при дальнейшем продолжении обучения в вузах.

Эффективность уроков будет наибольшей, если теоретические знания, полученные на них, будут реализованы в практической деятельности студента или же теоретические познания будут достигаться в ходе собственных исследований. Исследовательская деятельность позволяет проявить себя студенту индивидуально и показать публично достигнутый результат (на уроке, классном часу, при защите своей работы).

В выполнении самостоятельной исследовательской работы, нужно постоянно поддерживать студентов и создавать ситуацию успеха, которая побуждает в них дополнительный интерес к дальнейшему изучению нового материала и закреплению ранее изученного.

Таким образом, исследовательская деятельность формирует социальный опыт студентов в труде и общении, способствует интеллектуальному росту, расширяет кругозор как в области моего предмета, так и в окружающей действительности, даёт возможность лучше раскрыть собственный потенциал, а включение проектной деятельности в процесс обучения способствует повышению уровня компетентности студента в области решения проблем и коммуникаций.

**Лисина Наталья Константиновна,
Родькина Елена Павловна,
Рысина Ольга Ивановна,
ГБПОУ НО «Арзамасский медицинский
колледж», преподаватели, г. Арзамас**

ИННОВАЦИОННЫЕ ПЕДАГОГИЧЕСКИЕ ТЕХНОЛОГИИ В ФОРМИРОВАНИИ ПРАКТИЧЕСКИХ УМЕНИЙ И НАВЫКОВ СТУДЕНТОВ НА ЗАНЯТИЯХ ПО ИЗГОТОВЛЕНИЮ ЛЕКАРСТВЕННЫХ ПРЕПАРАТОВ

Важной составляющей интеллектуального развития человека является алгоритмическое мышление. Алгоритмический метод обучения - это обусловленная принципами обучения система регулятивных правил организации преподавателем процесса усвоения новых знаний и способов действий (включая усвоение алгоритмов) путем предписаний и показа алгоритмов выполнения заданий. Актуальность алгоритмического мышления при изучении технологии изготовления лекарственных форм заключается в том, что обучение изготовлению лекарственных

препаратов не может проводиться без рассмотрения такого важного понятия как алгоритм[4, с. 26] Знакомство с алгоритмами – традиционный вопрос практически любого раздела фармацевтической технологии, так как способность разрабатывать и выполнять алгоритмы занимает одно из центральных мест при экспертизе рецепта, проведении расчетов и приготовлении экстенпоральной лекарственной формы.

Основные признаки метода алгоритмизации: устное инструктирование учащихся; показ образца действия и алгоритма (совокупности правил и предписаний) его выполнения; наличие деятельности по образцу и алгоритму; возможны ситуации, когда алгоритмы разрабатывают сами учащиеся. Рассмотрим метод алгоритмизации при приготовлении мягкой лекарственной формы–мази [5, с. 16] Студентам предлагается следующее задание.

ЗАДАНИЕ

Примите рецепт, сделайте фармацевтическую экспертизу рецепта, приготовьте лекарственную форму по данной экстенпоральной рецептуре. После устного инструктирования студенты переходят к выполнению алгоритма приготовления мази.

Алгоритм выполнения практического навыка.

1. Обеспечить соблюдение санитарного режима на рабочем месте: проверить отсутствие косметики и украшений, состояние санитарной одежды, вымыть руки[6]

2. Провести экспертизу прописи. Дать характеристику ингредиентам и ЛФ.

Recipe: Mentholi 0,1

Zincioxydi 1,0

Vaselini 8,0

Misceut fiat unguentum

Da. Signa: Мазь для носа.

Характеристика ингредиентов.

Mentholum(ГФ X, ст. 387) – бесцветные кристаллы с сильным запахом перечной мяты. Летуч при обыкновенной температуре. Очень мало растворим в воде,

Zincioxydum (ГФ X, ст. 736) – белый или с желтоватым оттенком аморфный порошок, без запаха. Поглощает углекислоту воздуха. Практически нерастворим в воде.

Vaselinum (ГФ IX, ст.746)– однородная мазеобразная масса без запаха, белого или желтого цвета, с жирными маслами и жирами смешивается во всех соотношениях.

Характеристика лекарственной формы.

Выписана мягкая лекарственная форма для наружного применения, представляющая собой комбинированную систему: мазь-раствор и мазь-суспензию

Установлено, что данный состав прописи нестандартный, ингредиенты совместимы. Дозы не проверяют.

3. Проведение расчетов, связанных с изготовлением, оформление ППК.

Паспорт письменного контроля

Оборотная сторона

Содержание твердой фазы в мази

$9,1 \text{ г} - 100\% \quad 1 \text{ г} - x \quad x = 11\%$ Общая масса $1,0 + 0,1 + 8,0 = 9,1$

4. Подготовка рабочего места.

Рабочее место оборудуется и подготавливается в соответствии с требованиями приказа МЗ РФ № 309 от 21.10.97 г.[6]

5. Изготовление мази.

Изготовление мази ведут в соответствии с требованиями общей статьи ГФ XI «Мази».



Рис.1 Ассистентская аптеки

В фарфоровой выпарительной чашке на водяной бане расплавляют 8,0 г вазелина (t пл. 37-50°C) и при температуре не выше 40-50°C растворяют 0,1 г ментола (ментол - летучее вещество). В ступке 1,0 г цинка оксида диспергируют с 0,5 г раствора ментола в вазелине. Все тщательно перемешивают до получения однородной массы [1, с. 303]



Рис.2 Ступка и пестик



Рис.3 Водяная баня

6. Оформление лицевой стороны ППК (Паспорт письменного контроля).

Паспорт письменного контроля оформляется на основании приказа МЗ РФ № 214 от 16.07.97 г.

Дата № рецепта

Vaselini 8,0 17

Mentholi 0,1

Zincioxydi 1,0

Общая масса 9,1

Приготовил (подпись) Проверил (подпись) Отпустил (подпись)

7. Упаковка и оформление.

Банку для мази подбирают в соответствии с ее массой и свойствами ингредиентов. Мазь помещают в банку темного стекла на 20 г с навинчивающейся крышкой с подложенным под нее кусочком стерильной пергаментной бумаги. Наклеивают номер рецепта.

Оформляют в соответствии с приказом МЗ РФ № 120 от 05.09.97 г. этикеткой «Наружное», предупредительными надписями: «Хранить в прохладном, защищенном от света месте», «Беречь от детей» [2, с. 418]

8. Контроль качества приготовленной мази.

- Анализ документации. Имеющийся рецепт, ППК и номер ЛФ соответствуют друг другу. - Упаковка и оформление соответствуют требованиям приказа МЗ РФ № 120 от 05.09.97 г.

- Внешний вид мази соответствует входящим ингредиентам (светло-желтого цвета).

Масса мази $9,1 \pm 0,91$, что соответствует нормам допустимых отклонений ($\pm 10\%$) [7]

9. Контроль при отпуске.

Необходимо проверить соответствие ФИО пациента и № рецепта на этикетке, рецепте и квитанции, Указать, что мазь хранится при комнатной температуре в аптеке 10 суток.

После завершения работы, преподаватель оценивает качество мази, при этом обязательно учитывается соблюдение последовательности алгоритма приготовления данной лекарственной формы, а затем предлагает студентам решить тестовые задания и ситуационные задачи по изучаемой теме "Мази"[3, с. 80]

В заключении хочется отметить, что умения решать задачи, разрабатывать стратегии решения, выдвигать и доказывать гипотезы опытным путем, прогнозировать результаты своей деятельности, анализировать и находить рациональные способы решения задачи путем оптимизации, детализации созданного алгоритма, представлять алгоритм в формализованном виде на языке исполнителя позволяют судить об уровне развития алгоритмических способностей студентов.

Поэтому необходимо особое внимание уделять алгоритмическим способностям подрастающего поколения.

Литература:

1. Аваньянц Э.М.- «Технология изготовления лекарственных форм», 2-е издание, «Феникс», Ростов н/Д, 2010, 448 с.;
2. Краснюк И.И., Михайлова Г.В.-«Фармацевтическая технология», 4- издание, «Академия», Москва, 2011, 600 с.
3. Марченко Л.Г. Технология мягких лекарственных форм: учебное пособие / Л.Г Марченко, А.В. Русак, И.Е. Смехова; СПб. гос. химико-фарм. акад. - СПб.: Спец. лит, 2004. - 174 с.

4. Погорелов В.И., Степанова Э.Ф.- «Фармацевтическая технология»,3-е издание, «Феникс»,Ростов н/Д,2010,556 с.;
- 5.Тихонов А.И., Ярных Т.Г.- «Технология лекарств»,2-е издание, «Золотые страницы», Харьков,2009,720 с.;
6. Приказ МЗ РФ от 21.10.97 г. № 309 «Об утверждении инструкции по санитарному режиму аптечных учреждений (аптек)» (в ред. Приказа Минздрава РФ от 24.04.03 № 172). - М., 1997.
7. Приказ МЗ РФ от 16.07.97 г. № 214 «О контроле качества лекарственных средств, изготовляемых в аптеках». - М., 1997.

Каримова Алсу Фагимовна,
ГАПОУ «Буинский ветеринарный техникум»,
преподаватель, г.Буинск

ИСПОЛЬЗОВАНИЕ ИННОВАЦИОННЫХ ТЕХНОЛОГИЙ В ОБУЧЕНИИ РУССКОМУ ЯЗЫКУ

В последние годы всё чаще поднимается вопрос о применении инновационных технологий в образовательном процессе. Это не только новые технические средства, но и новые формы и методы преподавания, новый подход к процессу обучения. Основной целью обучения является воспитание коммуникативной личности, обладающей богатым познавательным опытом, высоким уровнем коммуникативной компетентности, устойчивым стремлением совершенствоваться. Умелое использование приемов способствуют формированию речевых умений обучающихся, активизировать их познавательную деятельность, способствуют повышению качества образования студентов.

Основными **принципами** инновационного обучения являются:

- креативность (ориентация на творчество);
- усвоение знаний в системе;
- нетрадиционные формы уроков;
- использование наглядности.

При использовании инновационных технологий в обучении русскому языку и литературе успешно применяются следующие **приемы**:

- мозговая атака;
- метод проектов;
- кластеры;
- синквейн;
- «Продвинутая лекция»;
- перепутанные логические цепочки;
- лингвистические карты;

- прием «ПОПС формула»

Актуальность любого исследования, т.е. важность, значительность чего-либо для настоящего момента, является неотъемлемой его частью. Научить учащихся правильно обосновать необходимость получения нового знания бывает порой непросто. Для этого нужно направить все усилия для развития уровня критического мышления.

Критическое мышление – путь инновационного изучения и анализа вещей и событий, позволяющего выносить определенные обоснованные оценки. Добиться этого можно с помощью проведения **метода мозгового штурма**, цель которого заключается в использовании практических навыков, приобретенных во время теоретического изучения и в течение жизни.

Суть «штурма» заключается в том, что студенты будут решать определенную творческую задачу одинаковую для всех или данную на выбор, определять её важность. Группа будет разделена на мини-группы, каждая из которых подготавливает свой «продукт» за определенное время. Представляет продукт один из членов группы. Из представителей других групп собирается комиссия, которая оценивает содержательную сторону выступления и культуру речевого предъявления. Такая речевая самореализация необходима для успешного профессионального развития.

Особенно перспективным представляется **метод проектов**, который позволяет эффективно развивать критическое мышление, исследовательские способности аудитории, активизировать ее творческую деятельность, медиакомпетентность обучающихся. Проектная технология позволяет реализовать личностно-ориентированный подход в обучении и дает возможности для самореализации обучающихся. Формы реализации проекта также различны: это может быть печатная работа, статья, доклад на конференцию, альманах, мультимедиа презентация, творческий отчет и т.п.

Еще одним способом систематизации полученной информации и подведения итогов является **прием «ПОПС формула»**.

С помощью данного метода обучающиеся выражают взгляды и мысли на ту или иную тему, строят выступление лаконично, с доказательствами, с заключением. В конечном итоге всё это должно породить дискуссию между студентами.

- П – «позиция» - начинается со слов: «Я полагаю, что ...»
- О – «Освещение» собственного воззрения: «Вследствие того то что...»
- П – «пример» - ориентирован на способность аргументировать правильность своего воззрения на практике: «Я могу аргументировать это на примере...»
- С – «следствие» «суждение» - выводы: «Отталкиваясь от этого, я делаю заключение о том, что...»

Что касается обсуждения результатов и формулирования выводов, то здесь студент обязан понимать, каким способом получен результат, какие встречались затруднения, как они были устранены в ходе работы и что, в итоге, было сделано и к чему еще следует стремиться.

Говоря о современном уроке, мы не должны забывать об информационных и коммуникационных технологиях (ИКТ). ИКТ вовлекают учащихся в учебный процесс, способствуя наиболее широкому раскрытию их способностей, активизации умственной деятельности.

Я применяю компьютер и средства мультимедиа на уроках, во-первых, для того, чтобы решать специальные практические задачи, записанные в программе по русскому языку и литературе:

- формирование прочных орфографических и пунктуационных умений и навыков;
- обогащение словарного запаса;
- овладение нормами литературного языка;
- знание лингвистических и литературоведческих терминов;

Во-вторых, при организации самостоятельной работы студентов по формированию основополагающих знаний, по коррекции и учету знаний учащихся используется обучение и тестирование с помощью компьютера. Тестовый контроль и формирование умений и навыков с помощью компьютера предполагает возможность быстрее и объективнее, чем при традиционном способе, выявить знание и незнание обучающихся.

В-третьих, применение информационных технологий позволяет формировать ключевые компетенции учащихся. Они позволяют повысить интерес учащихся к предмету, успеваемость и качество знаний учащихся, сэкономить время на опрос, дают возможность учащимся самостоятельно заниматься не только на уроках, но и в домашних условиях, помогают и преподавателю повысить уровень своих знаний.

Литература:

1. Воробьева Т. В. Использование исследовательских методов в лексической работе на уроках русского языка в основной школе : Пермь, 2016. – [с.22]
2. Олехнович М. О., Костицын Н. А. Активные методы обучения в учебном процессе : практическое руководство по разработке модульных программ обучения на основе компетенций / - Сургут : Изд. центр СурГУ, 2015. – [с.168]
3. Солганик Г. Я. Стилистика современного русского языка и культура речи : Учебное пособие для студ. фак. журналистики/ Г. Я. Солганик, Т. С. Дроняева. -2-е изд., испр.. -М.: Академия, 2014.-[с.256]
4. Левенцов В.А. Качество образования в эпоху цифровой экономики / В.А.Левенцов, Н.В.Муханова // Санкт-Петербургский международный экономический форум: сб. ст. – Санкт-Петербург, 2018. – [с. 77-79]

ИНФОРМАЦИОННО-КОММУНИКАЦИОННЫЕ ТЕХНОЛОГИИ В РАЗВИТИИ ПОЗНАВАТЕЛЬНОЙ ДЕЯТЕЛЬНОСТИ МЛАДШИХ ШКОЛЬНИКОВ НА ПРИМЕРЕ ИСПОЛЬЗОВАНИЯ МОДЕЛИ СМЕШАННОГО ОБУЧЕНИЯ «РОТАЦИЯ СТАНЦИЙ»

Д. Ушинский писал: «Учение лишённое всякого интереса и взятое только силой принуждения, убивает в ученике охоту к овладению знаниями».[1] «Не убить» желание учиться, сделать процесс обучения интересным, повысить мотивацию учеников, активизировать их познавательную активность и мыслительную деятельность, добиться высокой успеваемости качественных знаний – моя задача как учителя. Я стремилась и стремлюсь каждый этап урока и уроки в целом сделать привлекательными и интересными, используя инновационные технологии. На современном этапе развития образования определяется доминирование информационно-коммуникационных технологий, дифференциации и персонализации подхода к обучающимся. Использование различных Интернет-технологий, вносит в образовательный процесс демократичность, открытость, мобильность, помогают реализовать личностно-ориентированный подход в обучении, обеспечивают индивидуализацию и дифференциацию обучения с учетом способностей обучаемых, их склонностей» [3].

В условиях информатизации обучения актуальны иные подходы к организации и осуществлению образовательного процесса, такие как комплексная автоматизация образовательного процесса, создание и реализация открытой модели образования, формирование креативной образовательной среды. Для создания непрерывной образовательной среды средствами информационных и коммуникационных технологий применяю технологию смешанного обучения. Данную технологию, а именно модель ротацию станций, считаю особо универсальной и практичной. Отсутствие предметных, возрастных ограничений являются определяющим, так как, будучи учителем начальных классов, преподавая в одном классе с разным уровнем познавательного развития и уровнем формирования информационно-коммуникационных навыков, хочется владеть именно такой универсальной технологией обучения. Несомненно, выбор этой технологии определили и такие отличительные черты, как практико-ориентированный характер обучения, возможность одновременного решения задач развития, обучения и воспитания, ориентация на сотрудничество участников образовательного процесса. Данная

технология позволяет строить учебный процесс на доминировании информационно-коммуникационных технологий, дифференциации и персонализации подхода к обучающимся. Применение технологии смешанного обучения (модель - ротация станций) позволяет организовать образовательный процесс через создание мотивирующей интерактивной информационно-образовательной среды, сочетающей разные виды учебной деятельности, субъектом которой является ученик, а учитель - организатор и помощник. Основной методической установкой данной технологии является деятельностный характер обучения, создание благоприятных условий для обеспечения качественного обучения, самостоятельного приобретения знаний, опыта исследовательской, проектной деятельности, постановки и достижения цели в индивидуальной и групповой работе с реальным учетом индивидуальных особенностей учащегося и построения личных образовательных траекторий для каждого ученика путём смены рабочих зон.[2] Почему я применяю данную модель смешанного обучения для обучения детей? Во-первых, происходит смена акцентов во взаимоотношениях педагога и учащихся. Учитель выполняет роль тьютора, помощника учащегося при выборе личной образовательной траектории, консультанта по изучаемому учебному предмету. Вместо озвучивания и отработки учебных материалов педагог переходит к роли организатора учебного процесса. Во-вторых, приоритет отдаётся самостоятельной деятельности учащегося: целенаправленной, интенсивной и контролируемой. Это стимулирует выработку навыков самообучения и поиска информации (необходимость самостоятельного изучения материала способствует развитию ответственного отношения к обучению, самомотивации, планированию времени, личной активности в поиске интересующей информации). В-третьих, применение данной модели организации урока позволяет мне организовать индивидуальную поддержку учебной деятельности каждого учащегося, т.е. помогает реализовать индивидуальный подход к каждому обучающемуся, что так важно, работая с детьми с разным уровнем познавательной активности.

Модель смешанного обучения «ротация станций» позволяет мне спланировать и организовать дифференцированную работу с детьми, построить гибкую образовательную траекторию для каждого ребёнка. Деля учебный класс на зоны (станции), я обучающихся объединяю в 2–4 группы. Деление на группы я осуществляю, исходя из нескольких критерий: готовность к уроку, что можно определить с помощью мини-опроса в начале урока или онлайн-опроса, выполненного дома, уровень познавательной активности, успешность выполнения домашнего задания или контрольной работы, наличие пробелов в усвоении предыдущих тем, наличие интереса к теме урока. Одна из групп занимается изучением материала за компьютером, другая работает с учителем фронтально, третья

занимается самостоятельной индивидуальной работой, групповой работой. В течение урока группы между собой меняются таким образом, что каждая группа обучающихся проходит через все три станции. Работа детей на каждой станции различается не только содержанием учебной деятельности, но образовательными целями. На станции работы с учителем моя задача - предоставить каждому ученику эффективную обратную связь. На этой станции работы у меня появляется возможность учесть особенности группы детей, с которой работаю, их индивидуальные особенности. Если это группа отстающих детей, то я уделяю больше внимания теме, которую они не поняли, даю каждому ученику обратную связь по этой теме и предлагаю индивидуальный план работы над материалом, вызывающим затруднения. На этой станции предпочитаю работать как с учебником, так и дополнительными источниками информации, также можно использовать фронтальный опрос. На станции онлайн-обучения прежде всего ставлю цель - дать каждому ребёнку возможность развить навыки самостоятельной работы, личную ответственность, развить саморегуляцию и научиться учиться. На этой учащиеся могут самостоятельно, используя интернет-ресурсы познакомиться с новым материалом, проверить свои знания и потренировать навыки, используя различные онлайн - тесты и тренажёры. Цель станции проектной работы - дать возможность применить знания и навыки в новых, практических ситуациях, развить коммуникативные компетенции и получить обратную связь от одноклассников. На станции проектной работы я использую разные формы применения знаний и навыков: групповые практико-ориентированные задания, задания творческого характера, микроисследования, квесты, настольные игры по изучаемой теме, кейс-задания и т.д.

Использование модели «Ротация станций» даёт мне дополнительные возможности дифференциации и индивидуализации учебного процесса, связанные с гибким, динамическим формированием групп и возможностями работы с малыми в тот момент, когда большая часть учеников работает самостоятельно. Пока часть учеников отрабатывает простые, легко поддающиеся автоматическому контролю упражнения на компьютере, у меня есть возможность разобрать с группой обучающихся, которые уже освоили базовый материал, более углубленно в какие-то темы. И наоборот – я могу позаниматься отдельно с учениками, которым надо помочь в усвоении базового материала, пока остальные работают самостоятельно.

Безусловно, использование модели «Ротация станций» смешанного обучения предоставляет новые возможности для учащихся в получении более глубоких знаний по интересующим их направлениям, что в значительной степени стимулирует их познавательную мотивацию. Смена учебных зон предоставляет весьма благоприятные

условия для обеспечения качественного обучения с реальным учетом индивидуальных особенностей учащегося и построения личных образовательных траекторий для каждого ученика.

Литература:

1. <https://azbyka.ru/deti/my-sli-k-d-ushinskogo-o-vozpitanii>
2. Голубева О.Б., Никифорова О.Ю.//Смешанное обучение в условиях цифровой школы. Журнал Современные проблемы науки и образования. №6. с. 85-88
3. Карповская, Н.О. Педагогические условия формирования индивидуального стиля учебной деятельности на основе ИКТ [Электронный ресурс] / Н.О. Карповская // MagisterDixit: научно-педагогический журнал Восточной Сибири. – 2012. – №3. – Режим доступа.

**Жуков Максим Васильевич, к.б.н.,
Яковлев Андрей Викторович,
ОГБ ПОУ «Ульяновское училище
(техникум) олимпийского резерва»,
преподаватели, г. Ульяновск**

ОСОБЕННОСТИ РАЗВИТИЯ СОВРЕМЕННЫХ ИНФОРМАЦИОННЫХ ТЕХНОЛОГИЙ В ПРОФЕССИОНАЛЬНОЙ ДЕЯТЕЛЬНОСТИ ПЕДАГОГА ФИЗИЧЕСКОЙ КУЛЬТУРЫ И СПОРТА

Стремительное развитие научно-технического прогресса, глобальная информатизация и проникновение ИТ практически во все сферы нашей жизни, именно такими масштабными изменениями характеризуется современный мир. Современный специалист для свободной ориентации в информационных потоках должен уметь получать, обрабатывать и использовать информацию с помощью компьютеров, телекоммуникационных и других средств информационных технологий. Это относится и к специалистам по физической культуре и спорту. Информационные технологии являются одним из важнейших инструментов информатизации общества [6, с.153].

Одной из ключевых проблем стратегического планирования становится разработка стратегии развития и использования информационных технологий во всех сферах человеческой деятельности. При этом темпы и направления перемен на нынешнем этапе определяются людьми, их запросами, проблемами, готовностью к переменам.

Активно используя различные интернет-сервисы, тренеры могут обмениваться результатами тренировок, обсуждать тренировочный процесс, просматривать итоги различных соревнований, удалённо проводить тестирование спортсменов и т.д. Используется система видео и фото-анализа, система удаленного мониторинга за состоянием здоровья.

В современном спорте невозможно обойтись без применения видеозаписи на тренировках и спортивных состязаниях. Существуют различные системы видеоанализа (DARTFISH и SwimPro).

Система DARTFISH позволяет проводить разбор спортивных матчей на важные моменты, с ведением статистики, регистрировать и отображать результаты тренировок, производить видео анализ тактико- технических действий спортсменов [2, с.18].

Что касается другой системы – SwimPro, она позволяет производить съёмку под и над водой, просматривать ход и стиль пловца со всех углов, накладывать тренерские заметки на видео, использовать сервис облачного хранения видео (водное поло, прыжки в воду, синхронное плавание).

Еще одним примером применения IT-технологий в спорте является комплекс Hawk-Eye. Наибольшую славу он приобрел благодаря теннису, хотя он также применяется и в футболе. Эта система появилось, как попытка облегчить работу судей, поскольку возникало множество ситуаций, в которых даже обычные камеры были бессильны. Программа способна распознать мяч, летящий на большой скорости притом, что в мяче нет никаких чипов или иного рода дополнений в конструкции, позволяющих упростить его распознавание. В футболе это система применяется для того, чтобы проверить пересёк ли мяч линию ворот [3, с.28].

Наглядным примером развития IT в спортивной сфере стал чемпионат мира по футболу 2018. Внедрение системы видеопомощи (VAR), позволила главному арбитру принимать решения в спорных моментах матча при помощи видеоповторов. Официально включена в Правила игры в футбол в 2018 году после серии испытаний на международных турнирах. Для анализа матчей используют камеры, технологии BigData и DataMining, GPS- датчики и системы распознавания объектов. Камеры размещают по периметру футбольного поля, чтобы наблюдать за игрой с разных ракурсов, фиксировать число передач между членами команды, атак между соперниками или ударов по мячу. GPS- трекеры помогают делать выводы о физическом состоянии и тактико-техническом действиях игроков, обрабатывая информацию о силе удара, пульсе и траектории движения [5, с.137].

В настоящее время активно используются специальные средства (датчики), позволяющие осуществлять мониторинг состояния здоровья спортсмена в режиме реального времени: работа сердца, мышц, мозга, датчик для измерения кровяного давления, мониторинг положения торса, датчик дыхания, датчик движения– сенсор в обувной стельке. Современные системы мониторинга очень мало весят и не требуют проводов, в этом их главное преимущество.

В результате отображается максимально полная информация о самых важных параметрах человека, и, исходя из этих результатов, тренера узнают текущее состояние, и в случае необходимости откорректировать план тренировок, учитывая, в том числе и особенности организма конкретного спортсмена. При помощи этих средств, профессиональный тренер получает полный объем данных о физическом состоянии спортсмена и может принять решение об изменении текущей нагрузки [4, с.192].

За последние годы информатизация современного общества обретает все новые и новые масштабы с каждым днем, и на сегодняшний день с использованием самых современных информационных технологий, подготовка профессиональных спортсменов и квалифицированных специалистов не вызывает затруднений.

Литература:

1. Волков В.Ю. Компьютерные технологии в образовательном процессе по физической культуре в вузе: Монография. – СПб.: СПбГТУ, 2017. 40 с.
2. Лебедев О. А. ИТ рынок в России / Макаров Т. Н., Соболева Ю. П., Дрогавцева Е. В // Состояние и перспективы развития рынка информационных технологий в России / Орловский государственный институт экономики и торговли. – Орёл, 2015. – 37с.
3. Редькина, Н. С. Современное состояние и тенденции развития информационных ресурсов и технологий: монография / Н.С. Редькина; Государственная публичная научно-техническая библиотека Сибирского отделения Российской академии наук. – Новосибирск: БСРА, 2010. –29 с.
4. Совместная деятельность: методология, теория, практика /Под общей ред. А.Л. Журавлева М.: Наука, 1988 229 с.
5. Шестаков М.П. и др. Современные компьютерные технологии в развитии спортивной науки //Теор. и практ. физ. культ. 1996, № 8.
6. Яшкина Е.Н. Совершенствование процесса обучения предмету “Информатика” в институте физической культуры: //Теор. и практ. физ. культ. , № 12.

Ильина Ирина Ивановна,
ГАПОУ «Бугульминский строительно-
технический колледж», мастер
производственного обучения, г. Бугульма

ИСПОЛЬЗОВАНИЕ СОВРЕМЕННЫХ ОБРАЗОВАТЕЛЬНЫХ ТЕХНОЛОГИЙ В ПЕДАГОГИЧЕСКОЙ ДЕЯТЕЛЬНОСТИ МАСТЕРА ПРОИЗВОДСТВЕННОГО ОБУЧЕНИЯ

Смысл образования в XXI веке заключается в том, чтобы взрастить человека свободного и творческого, способного непрерывно самоопределяться. Для решения этой проблемы необходимо активное использование в учебно-воспитательном процессе современных образовательных технологий. Педагогические технологии позволяют оптимизировать и обеспечивать не только образовательный, но и воспитательный процесс. Педагог вправе выбрать технологию, которая наиболее

оптимально способствует решению определенных задач на конкретном этапе обучения в целях максимального развития личности студента.

Одной из задач педагогов становится формирование личности обучающихся путем создания условий для развития самосознания студентов, их способностей к самообучению и саморазвитию. Научно доказано, что знания, приобретаемые путем самообразования, очень прочно сохраняются в памяти и продуктивно реализуются на практике. Таким образом, в психологическом отношении подготовка студентов к самообразованию состоит, прежде всего, в формировании у них действенной потребности в знаниях. При ее формировании необходимо учитывать и создавать соответствующие условия.

Во-первых, чтобы знания приобрели личностно значимый характер для студента.

Во-вторых, в процессе всего обучения у студентов должна складываться устойчивая установка на необходимость овладения знаниями в течение всей жизни независимо от того, какой деятельностью в будущем они будут заняты.

В-третьих, потребность в знаниях и некоторые формы самообразовательной деятельности студентов необходимо развивать на каждом этапе обучения с учетом их возрастных особенностей.

Практика показывает, если учителю не удалось сформировать у школьников познавательные потребности с учетом их повышенной восприимчивости, впечатлительности и обучаемости, то в дальнейшем это приводит к неуспеваемости, пассивности, как в умственной работе, так и во многих других сферах жизни, что мы часто и наблюдаем сегодня в колледже.

Заинтересовать, а не дать знания в готовом виде – всегда было целью образовательного процесса. Интерес к обучению является той искоркой, из которой впоследствии разгорается жажда знаний. Он является основой развития профессиональной направленности студентов.

Применяемые **исследовательские методы** в обучении дают возможность студентам самостоятельно пополнять свои знания, глубоко вникать в изучаемую проблему и предполагать пути ее решения, что важно при формировании мировоззрения и для определения индивидуальной траектории развития каждого студента.

Вопрос профессионального определения и профессиональной принадлежности действительно важен в жизни человека. Как найти себя? Этот непростой вопрос волновал студентов группы, обучающихся по профессии

«Машинист на буровых установках», в которой я являюсь куратором. Ответ на него мы решили попытаться найти совместно со студентами в рамках классного часа «Выбор профессии – выбор будущего». Обозначу цели мероприятия: расширить представление студентов о мире профессий, о профессиональном самоопределении; побудить их к самостоятельному и ответственному выбору профессии, определению целей и приоритетов в своей жизни, самопознанию и саморазвитию.

Проблема выбора профессии является одной из главных в жизни человека. Искать любимую работу или дело жизни необходимо начинать с себя. А что делает нас счастливыми? Ответить на этот вопрос можем только мы сами, и чтобы найти ответ нужно спросить себя:

Что я хотел бы изменить в этом мире? Что я хочу изменить в своей жизни?

Чем мне нравилось заниматься в детстве? О чем я мечтал, когда был маленьким? Чем мне нравится заниматься и в чем я мог бы стать лучшим?

Вот такие опережающие вопросы были даны в качестве домашнего задания. С девизом «Найди свое призвание, открой свои истинные таланты и наполни жизнь смыслом» мы приступили к работе.

В рамках классного часа рассмотрели классификацию профессий по Е.А. Климову по предрасположенности к одному из ведущих типов деятельности: в системах «человек – человек», «человек – природа», «человек – техника», «человек – знаковые системы», «человек – художественный образ». Студентам было интересно осмыслить правильность выбора своей профессии, для чего был проведен тест на профориентацию по методике академика Е.А. Климова. После интерпретации результатов тестирования, обучающиеся активно высказывали свое мнение, что подтвердило их стремление к процессу самоопределения.

На следующем этапе с помощью гороскопа профессий мы пытались узнать, какая деятельность привлечет и увлечет студентов, принесет им достойный заработок.

Применение мультимедийной презентации и видеоролика позволило сделать занятие эмоционально окрашенным и вызвало у студентов живой интерес.

Подчеркивая важность самообразования в наши дни, его необходимость для человека, фиксируем внимание студентов на примере успехов конкретных людей, а именно на истории успеха Бенджамина Франклина. Его история – яркая и замечательная, про таких людей говорят: «Нет ничего невозможного в нашей жизни, если есть желание стремиться вперед»!

Существенным элементом занятия является **рефлексивный анализ** и подведение итогов. Рефлексия – последний и обязательный этап отражения чувств, ощущений, возникших у студентов в ходе классного часа, это богатейший материал для рефлексии самого педагога, для совершенствования его дальнейшей работы.

Необходимость в получении новых знаний и непрерывное саморазвитие помогает каждому из нас достигать новых вершин. В мире информации самообразование – ключ к успеху в обществе знаний. Не секрет, что большинство технологий устаревают через пять лет, а это неустанно двигает самообразование и саморазвитие человека вперед.

Таким образом, исходя из опыта использования в педагогической деятельности современных образовательных технологий, выделим некоторые их преимущества: они помогают научить студентов активным способам получения новых знаний; дают возможность овладеть более высоким уровнем личной социальной активности; стимулируют творческие способности студентов; помогают приблизить учебу к практике и повседневной жизни, формируют не только знания, умения и навыки по предмету, но и активную жизненную позицию. Именно при таких условиях, возможно, подготовить студентов к будущей профессиональной деятельности!

Колесникова Светлана Николаевна,
ГАПОУ «Бугульминский строительно-технический
колледж», преподаватель, г. Бугульма

ИСПОЛЬЗОВАНИЕ ИННОВАЦИОННЫХ ПЕДАГОГИЧЕСКИХ ТЕХНОЛОГИЙ НА УРОКАХ ИНОСТРАННОГО ЯЗЫКА В УРЕЖДЕНИЯХ СПО

В настоящее время стратегическая задача развития образования заключается в обновлении его содержания, методов обучения и достижения на этой основе принципиально нового качества обученности.

Современные инновационные педагогические технологии включают в себя: диалоговое общение, приемы технологии критического мышления, метод проекта, информационные технологии, технология «Языковой портфель», игровые технологии.

В свою очередь, эффективность учебно-воспитательного процесса должна обеспечиваться информационно-образовательной средой — системой информационно-

образовательных ресурсов и инструментов, обеспечивающих условия реализации основной образовательной программы образовательного учреждения [3,с.42].

Технология, стимулирующая интересы школьников и развивающая желание учиться, связана с выполнением различного рода проектов. Использование этой технологии позволяет предусматривать все возможные формы работы с группой: индивидуальную, групповую, коллективную, которые стимулируют самостоятельность и творчество студентов.

Суть инновационных технологий состоит в том, что учебный процесс организован таким образом, что практически все учащиеся оказываются вовлеченными в процесс познания, они имеют возможность понимать и рефлексировать по поводу того, что они знают и думают. Инновационные технологии одновременно решают несколько задач: развивают коммуникативные умения и навыки, помогают установлению эмоциональных контактов между участниками процесса обучения, решают информационную задачу, поскольку обеспечивают учащихся необходимой информацией, без которой невозможно реализовывать совместную деятельность; развивают общие учебные умения и навыки обеспечивают воспитательную задачу, поскольку приучают работать в команде[4,с.56].

Технология «Карусель». Как и многие инновационные технологии, карусель позаимствована из психологических тренингов. Ребятам такой вид работы, обычно, очень нравится. Образуется два кольца: внутреннее и внешнее. Внутреннее кольцо-это стоящие неподвижно обучающиеся, обращенные лицом к внешнему кругу, а внешнее – это обучающиеся, перемещающиеся по кругу через каждые 30 секунд. Таким образом, они успевают проговорить за несколько минут несколько тем и постараться убедить в своей правоте собеседника. Прекрасно отрабатываются диалоги этикетного характера, тема знакомство, национальности, разговор в общественном месте и т.д. Ребята увлеченно беседуют, занятие проходит динамично и результативно.

Технология «Театр» чем-то сродни спектаклю, где зрители выступают в роли наблюдателей, экспертов, критиков и аналитиков. Несколько обучающихся разыгрывают ситуацию в кругу, а остальные наблюдают и анализируют. Задача актеров передать соответствующее настроение, эмоцию, особенность характера, а задача зрителей – заметить, объяснить свои выводы, сказать на чем они основывались, чем руководствовались.

Технология «Социологический опрос» предполагает движение обучающихся по всему классу с целью сбора информации по предложенной теме. Каждый участник

получает лист с перечнем вопросов-заданий. Преподаватель помогает формулировать вопросы и ответы, следит, чтобы взаимодействие велось на английском языке.

Технология «Незаконченное предложение». Ребятам предлагается прочитать незаконченное предложение и быстро продолжить его любыми словами. Предложения начинаются весьма неопределенно, поэтому у ребят практически неограниченные возможности закончить его. Они касаются различных жизненных сфер и могут охватывать любые темы.

Технология «Групповой рассказ» реализуется двумя способами. Во время первого способа, каждый обучающийся добавляет одно предложение к уже начатому рассказу. По определенному сигналу (через минуту) лист с незаконченным рассказом передается дальше по кругу. Второй способ хорошо подходит для отработки темы «Вопросительные слова». Учитель задает вопросы в определенном порядке, каждый участник процесса пишет ответ, складывает лист бумаги так, чтобы никто его не видел и передает соседу. Движение происходит по кругу. Таким образом, в конце получают сразу несколько неожиданных рассказов.

Технология «Верите ли вы, что...» данный вид языковой практики можно использовать на любую тему. Причем обучающимся сначала предлагается «поверить».

Технология «Брейн -ринг» очень хорошо подходит для уроков- обобщения изученного материала. Содержательное наполнение раундов может быть абсолютно разнообразным, и охватывать такие разделы как лексику, грамматику, чтение, аудирования и письмо. Данная технология требует серьезной подготовительной работы, которая включает в себя: выбор темы, составление задания, создание презентации, продумывание вопросов на внимание, заготовка бланков ответов, дипломов. В начале игры происходит выбор жюри, разбиение обучающихся на команды. Каждый раунд длится 3 минуты, после чего, ответы сдаются в жюри в письменном виде. Правильность ответов проверяется и обсуждается после каждого раунда, а затем задается серия вопросов на внимание, что тоже приносит дополнительные очки командам.

Технология «Ролевая игра». Ролевая игра – это речевая, игровая и учебная деятельности одновременно. С точки зрения обучающихся, ролевая игра – это игровая деятельность, в процессе которой они выступают в разных ролях. Учебный характер игры ими часто не осознается. Для преподавателя же цель игры – формирование и развитие речевых навыков и умений обучающихся. Поскольку ролевая игра строится на межличностных отношениях, она вызывает потребность в общении, стимулирует интерес к участию в нем на иностранном языке, т.е. выполняет мотивационно-побудительную функцию.

Технология “Языковой Портфель” способствуют демонстрации обучающимися своих достижений. Этому способствует работа ребят со следующим разделом – “Моя копилка” и их участие в выставках. Это раздел, с которым ребята работают постоянно. “Копилка” – это специальная папка, в которую обучающиеся складывают продукты своего труда – результаты деятельности по овладению английским языком: сочинения, творческие и проектные работы, рисунки с подписями на английском языке, грамматические таблицы, схемы, фотографии.

Информационные технологии. Занятия с использованием компьютерных технологий пользуются большой популярностью у обучающихся. Разнообразные мультимедийные игры способствуют расширению словарного запаса, знакомят с грамматикой английского языка, учат понимать речь на слух, учат правильно писать.

Игровые технологии на уроке иностранного языка. Продуктивность опыта заключается в возможности использования на уроках различных форм игровой технологии, способствующей повышению мотивации обучающихся по изучению английского языка. Игра способствует выполнению важнейших методических задач: обеспечивает психологическую подготовку к речевому общению на уроке иностранного языка и многократное повторение языкового материала, она влияет на развитие познавательной активности [2,с.73].

Таким образом, подводя итог, можно сказать, что современные инновационные педагогические технологии – это огромное количество возможностей, приводящих к мотивации, как к основному двигательному механизму образования и самообразования человека, что и является отображением моего педагогического кредо - «желание -это тысяча возможностей, нежелание-тысяча причин...».

Литература:

- 1.Бим, И.Л. Теория и практика обучения иностранному языку в средней школе. - М.: 2015.- 185 с.
- 2.Полат, Е.С. Метод проектов на уроках иностранного языка. - М.:2016. – 260 с.
- 3.Сафонова, Е.П. Современный урок иностранного языка. - М.: 2017. – 215 с.
- 4.Соловова, Е.В. Методика обучения иностранным языкам. - М.: 2015. – 245 с.

**Корнаухова Нина Александровна,
Анохин Евгений Викторович,**
ГБПОУ РМ «Кемлянский аграрный
колледж», преподаватели, с. Кемля

ИНТЕРАКТИВНОЕ ОБУЧЕНИЕ В ПРОФЕССИОНАЛЬНО - ЛИЧНОСТНОМ РАЗВИТИИ СТУДЕНТОВ

*...замечательные, блестящие уроки есть там, где
имеется что-то замечательное, кроме уроков,
где имеются и успешно применяются самые
разнообразные формы развития учащихся вне урока.*

В. А. Сухомлинский

Конкурентноспособность человека на рынке труда во многом зависит от его способности овладевать новыми технологиями, адаптироваться к изменяющимся условиям труда [1, с.124]. Задачей среднего профессионального образования является [1, с.124] подготовка будущих специалистов, способных к профессиональному росту и профессиональной мобильности.

В педагогике различают несколько моделей обучения [3, с.18]:

- пассивная – обучающийся выступает в роли объекта обучения, а традиционным примером может служить классическая лекция;
- активная - обучающийся выступает субъектом обучения; такая модель предполагает выполнение самостоятельной работы, творческих заданий;
- интерактивная – процесс обучения осуществляется в условиях постоянного активного взаимодействия всех обучающихся, а педагог и студент становятся равноправными субъектами обучения.

Интерактивная модель предполагает моделирование жизненных ситуаций, использование ролевых игр, общее решение вопросов на основе анализа обстоятельств и ситуаций с включением всех обучающихся в процесс диалогового обучения.

Для решения воспитательных и учебных задач преподавателями колледжа могут быть использованы следующие интерактивные формы: круглый стол (дискуссия, дебаты), мозговой штурм (брейнсторм, мозговая атака), деловые и ролевые игры, кейс – метод (анализ конкретных ситуаций, ситуационный анализ), проектирование, мастер – класс [3, с.18].

При интерактивном обучении происходит постоянное активное взаимодействие педагога и обучающихся, взаимообучение, взаимодействие и взаимопонимание. [2, с.39]

Анализ современной педагогической и методической литературы свидетельствует, что интерактивное обучение понимается как обучение [2, с.40]:

- построенное на взаимодействии студента с учебным окружением, учебной средой, которая служит областью осваиваемого опыта;
- основанное на психологии человеческих взаимоотношений и взаимодействиях;
- построенное как совместный процесс познания, где знание добывается в совместной деятельности через диалог.

В целом интерактивное обучение нацелено на стимулирование учебно-познавательной мотивации, развитие самостоятельности и активности, воспитание аналитического и критического мышления, формирование коммуникативных навыков, саморазвитие обучающихся [2, с.40].

Преподаватели цикловой комиссии общепрофессиональных и профессиональных модулей специальности «Техническое обслуживание и ремонт двигателей, систем и агрегатов автомобилей» вносят свой вклад в формирование личностных и профессиональных качеств будущего специалиста.

Одной из форм выявления этих способностей стали внеаудиторные мероприятия профессиональной направленности. В течении многих лет проводится «Неделя методической комиссии». Для развития интереса к выбранной специальности преподавателями организуются и проводятся олимпиады, конкурсы по дисциплинам, научно-практические конференции, классные часы, выставки технического творчества, мастер - классы и т.д.

Каждый педагог ставит конкретные учебно-воспитательные цели и применяет свои методы, проявляя свою педагогическую индивидуальность. **Общей целью** таких мероприятий является проверка степени усвоения профессиональных умений и навыков, развитие творческого отношения к обучению.

Методическая особенность преподавания технических дисциплин, проведения внеаудиторных мероприятий позволяет преподавателю использовать интерактивные формы обучения: моделирующие, дидактические, деловые, ролевые игры и практикумы.

Это позволяет активизировать познавательную деятельность студентов, превратить обучение в интересный и результативный процесс и развивает такие общие и профессиональные компетенции, как способность работать в команде, взаимодействовать с руководством, коллегами и социальными партнёрами.

Запоминающимися были открытые мероприятия: конкурсы «Лучший по правилам безопасности дорожного движения», «Квест по инженерной графике», классный час «История развития движения «WorldSkills» и др.

Таблица 1 - Применение интерактивного обучения при проведении недели МЦК

Название мероприятия	Интерактивные методы, формы, средства [2, с.40]
Конкурс «Квест по инженерной графике»	Работа в малых группах
Классный час «История развития движения «WorldSkills»	Мультимедиалекция
Конкурс «Лучший по правилам безопасности дорожного движения»	Работа в малых группах
Мастер - класс «Формирование практических навыков при работе на диагностическом стенде FSA-740»	Тренинг
Мастер – класс «Двигатель»	Мастер -класс
Занятие на тему «Суд над трением»	Ролевая игра

Отмечено, что все мероприятия проведены на высоком теоретическом и практическом уровне с применением инновационных технологий.

Для проведения конкурса «Квест по инженерной графике» подобран интересный занимательный материал: вопросы, кроссворды, чертежи, составлена песня с чертёжными терминами. Цель мероприятия: формирование интереса к инженерной графике и развитие способностей студентов была достигнута. Данное мероприятие активизирует учебный процесс, повышает внутреннюю мотивацию студентов к изучению дисциплины, формирует осознанное понимание значимости знаний в различных сферах профессиональной деятельности. Вместе с тем несет с собой в колледж праздничность и дух состязательности.

Классный час «История развития движения «WorldSkills» проведён для первокурсников. С использованием презентации наглядно представлено, что наши студенты принимают участие в соревнованиях «Молодые профессионалы» (WorldSkills) по компетенциям «Ремонт и обслуживание легковых автомобилей», «Обслуживание грузовой техники», «Эксплуатация сельскохозяйственных машин».

Для конкурса «Лучший по правилам безопасности дорожного движения» применён метод работы в малых группах. Перед студентами поставлена проблема, выделено время, в течение которого они должны подготовить аргументированный ответ.

В мероприятиях профессиональной направленности становление специалиста происходит через развитие навыков взаимодействия со сверстниками, личностное самоопределение и самопознание.

Мастер - класс на тему: «Формирование практических навыков при работе на диагностическом стенде FSA-740» проведена на диагностическом оборудовании фирмы «BOSCH». Произведено диагностирование автомобиля. Результатом занятия стало развитие практических навыков диагностирования при эксплуатации автомобильной техники.

Целью проведения мастер-класса на тему «Механика двигателя, измерение точности» является профессиональное, интеллектуальное воспитание студента. Необходимо выполнить разборку двигателя КАМАЗ 740, провести замеры, определить и устранить неисправности. Навыковый тренинг направлен на формирование и выработку:

- точности определения неисправностей и их устранения;
- правильности пользования измерительными инструментами;
- соблюдения правил техники безопасности при выполнении заданий.

В результате такой профессиональной мотивации у студентов формируется чувство гордости за выбранную специальность, ответственность, развиваются навыки самопрезентации.

Занятие на тему «Суд над трением» проходило по методу «ролевой игры». Аудитория оформлена как зал заседаний с необходимыми атрибутами. «Председатель суда» и «заседатели» получили от преподавателя инструктаж, составили план «суда». Студенты в интересной и познавательной форме обобщили и углубили знания о трении, выявили роль трения в технике.

Успех проведения методической недели зависит от того, насколько умело будет проведена большая подготовительная работа, во время которой обучающиеся получают возможность увидеть и другую сторону этих строгих дисциплин – более интересную, творческую [1, с.124].

Проведенные мероприятия показали большой интерес студентов к ним.

Таким образом, можно утверждать, что внедрение системы интерактивных методов на внеклассных мероприятиях способствует [2, с.43] развитию уровня общих и профессиональных компетенций студентов, реализации компетентного подхода, профессионально-личностному развитию обучающихся.

Предлагаемая система работы со студентами повышает эффективность и качество подготовки специалистов, профессионализм, способность адаптироваться в новых условиях и принимать правильные решения.

Литература:

1. Гаджиева З.Г. Организация и проведение недели естественно – математических дисциплин в колледже // Среднее профессиональное образование. Приложение к ежемесячному теоретическому и научно – практическому журналу. 2017. №8, с. 124 – 133
2. Колычева З.И., Зарепова Л.Ф. Интерактивное обучение в профессионально – личностном развитии студентов // Среднее профессиональное образование. 2019. № 3, с. 39-41
3. Туралина Н.А., Курганская Л.М., Заманова И.Ф., Тутаева Г.Н. Интерактивные технологии как основа формирования профессиональной компетенции выпускника колледжа // Среднее профессиональное образование. 2016. №6, с. 18-21

Коткова Наталия Александровна,
ГБПОУ НО «Арзамасский медицинский
колледж», преподаватель, г. Арзамас

ПРОБЛЕМНОЕ ОБУЧЕНИЕ КАК СРЕДСТВО АКТИВИЗАЦИИ УЧЕБНО-ПОЗНАВАТЕЛЬНОЙ ДЕЯТЕЛЬНОСТИ

Современная образовательная политика задает инновационный вектор развития среднему профессиональному образованию и всему образованию в целом. В этой связи необходимо обогащать образовательный процесс за счет использования новых образовательных технологий, формирующих профессиональные компетенции преподавателей и обучающихся [1, с.516].

Современный процесс подготовки дипломированного специалиста-медика предъявляет новые требования к организации образования в медицинском сузе и представляет обучаемого как активного участника образовательного процесса.

Использование на занятиях инновационных педагогических технологий, которые привлекают студентов с различным уровнем знаний и умений, располагают их к общей совместной работе, ориентируют их на будущую успешную профессиональную деятельность в практическом здравоохранении.

Одним из эффективных средств активизации учебно-познавательной деятельности обучающихся, формирования у них профессионально значимых качеств личности является проблемное обучение.

Суть проблемного обучения заключается в создании проблемной ситуации и ее решении в процессе совместной деятельности студентов и преподавателя при максимальной самостоятельности первых и под общим руководством последнего, направляющего деятельность обучающихся, и умения находить оптимальное решение для выхода из этой ситуации. При этом студенты не получают готовое знание, а должны, опираясь на свой опыт и умения, найти способ разрешения новой проблемы. Проблемная

ситуация заставляет обучающихся осознавать недостаточность своих знаний, побуждает к поиску новых знаний и умений, соответственно мотивируя их к обучению.

Самое сложное в этом методе — создать правильную проблемную ситуацию. Предлагаемая проблема должна быть доступной, содержать в себе противоречие и вызывать интерес своей необычностью, нестандартностью, и охватывать разные уровни подготовки обучающихся.

Через постановку познавательной проблемы и поиска ее решения применяются следующие виды методов:

- частично-поисковой, или эвристический, когда преподаватель сам формулирует проблему и помогает организовать поиск решения поставленной проблемы;
- репродуктивный метод основывается на том, что при постановке проблемной ситуации преподаватель сначала приводит примеры проблемных ситуаций и указывает, как находить противоречия;
- метод проблемного изложения базируется на активизации и вовлечении студентов в учебный процесс посредством чередования различных видов лекционных занятий;
- исследовательский метод — самый сложный способ организации уроков с использованием проблемного обучения, при котором преподаватель лишь излагает проблемную ситуацию, а увидеть противоречие, сформулировать проблему, найти способ ее решения — целиком самостоятельная работа студентов [2, с.234].

Создание проблемных ситуаций, их анализ и решение – это важный резерв формирования профессиональных компетенций, которые позволяют свободно и эффективно действовать в условиях изменяющегося рынка труда.

Созданные ситуационные задачи в силу своей схожести с реальными проблемами способствуют активизации обучающихся, поддерживая и закрепляя познавательный интерес, обеспечивают им положительный эмоциональный настрой при обучении. Включение практических ситуаций в учебный процесс среднего профессионального образования направлено не только на формирование у обучающихся завершенных представлений о типичных проблемах, которые решает специалист, но и на создание благоприятных предпосылок для комплексного усвоения учебного материала, поскольку их решение опирается на широкое применение теоретических знаний.

Решение проблемных ситуаций могут выполняться как на практических и внеаудиторных занятиях, так и в процессе производственной практики. Выполнение заданий может проходить индивидуально или группами, с последующим коллективным обсуждением.

Очень важно правильно оценить уровень подготовки обучающихся и их индивидуальные способности. На занятиях по профессиональному модулю можно предложить варианты разноуровневых заданий, которые могут быть различными по сложности и видам деятельности. При этом, обучающийся сам выбирает и сложность, и вид деятельности.

Организация образовательного процесса по методу проблемного обучения достаточно сложная и трудоемкая работа. Но практика доказывает, что такие уроки эффективны для развития творческого мышления. Студенты лучше запоминают материал, активнее включаются в процесс, повышается их мотивация к учебе.

Таким образом, при использовании данной технологии, учебный процесс максимально приближается к условиям практической деятельности медицинского работника, повышает уровень теоретических знаний и способность к самостоятельному решению конкретных практических вопросов, что способствует развитию профессиональной компетенции будущего медика.

Литература:

1. Агаев Н.Ф. Инновационные технологии развития личности студента на этапе профессиональной подготовки. «Актуальные вопросы модернизации российского образования». Сборник научных трудов/Под научн. Ред. Доктора педагогических наук, профессора Г.Ф.Гребенщикова- М.: Издательство Перо, 2011.- 560с.
2. Ильницкая, И.А. Проблемные ситуации и пути их создания на уроке/ И.А. Ильницкая. - М.: Омега, 2010. - 234 с.

Морозова Светлана Николаевна,
ГБПОУ РМ «Краснослободский аграрный техникум», преподаватель, п.Преображенский

ПРИМЕНЕНИЕ ИННОВАЦИОННЫХ ТЕХНОЛОГИЙ В СОВРЕМЕННОМ ОБРАЗОВАНИИ

Важнейшей задачей современного профессионального образования, является подготовка нового поколения специалистов, обладающих профессиональными навыками, отвечающих современным требованиям работодателей. В настоящее время потребность в творческой активности специалиста резко возрастает. Решение данной проблемы зависит от технологии обучения будущих специалистов.

В своем учебном процессе ГБПОУ РМ «Краснослободский аграрный техникум» внедряет инновационные технологии и методы, так как подготовить специалиста – аграрника требует непрерывного совершенствования учебного процесса.

Применение инновационных методов обучения студентов помогает повысить качество знаний, где студенты становятся активными участниками этого процесса обучения: олимпиады, конкурсы, презентации с мультимедийным сопровождением.

Основную функцию в технологии обучения выполняет педагог, так как он, воздействует на все стороны личности студента, он оценивает индивидуальные способности студента. В последнее время возрастает необходимость овладения преподавателем современными инновационными технологиями, так как они дают возможность повышать качество образования.

Профессиональная подготовка на современном этапе учитывает не только усвоение определенного качества знаний, а требует умения правильно делать методический выбор, сопоставлять теорию с практикой. Сегодня необходимо преподносить новый материал так, чтобы у студентов появился интерес, мотивация к изучению предмета.

В работе преподавателей аграрного техникума используются разнообразные технологии: игровые методы, проектные методы обучения, информационно – коммуникативные технологии. Активно применяется мультимедийные установки, где студенты просматривают изображения отдельных тем, таблицы, схемы. Они интересуются созданием компьютерных презентаций, творческих проектов.

Тематические мультимедийные презентации требуют от студентов умения работать не только с учебной литературой, но и на компьютере. При этом, повышается культура обучаемого, он более адаптирован в насыщенной информационной среде.

На практических занятиях преподаватели применяют методы контроля знаний и умений в виде деловых игр, ситуационных задач, семинаров, потому что подобные методы учат логически мыслить, эффективно применять полученные знания на теоретических занятиях.

Таким образом, применение инновационных технологий в современном образовании делают его насыщенным, интересным, что положительно сказывается на эффективности всего образовательного процесса и является залогом формирования высококвалифицированного и конкурентноспособного специалиста.

Литература:

- 1.Гуслова М.Н Инновационные педагогические технологии / М.Н Гуслова. – М.: Академия, 2012, - 288 С.
- 2.Ильенкова С.Д. Показатели качества образования // Теория и практика дополнительного образования, - 2009. - №1.
- 3.Цветков В.Я., Омельченко А.С. Инновация и инновационный процесс как сложная система // Качество. Инновации. Образование. №2. 2006, С 10-13.

Носкова Елена Васильевна
ГБПОУ РМ «Ковылкинский аграрно-
строительный колледж», преподаватель,
г. Ковылкино

ИННОВАЦИОННЫЕ ПЕДАГОГИЧЕСКИЕ ТЕХНОЛОГИИ КАК ЭФФЕКТИВНОЕ УСЛОВИЕ УСПЕШНОГО ОБУЧЕНИЯ СТУДЕНТОВ В РАМКАХ РЕАЛИЗАЦИИ ФГОС

В современных условиях инновационные технологии образования для системы СПО выступает средством и результатом высокого уровня его развития, показателем стабильности, гибкости и готовности своевременно реагировать на внешние изменения.

Задачами для обеспечения будущих рабочих и специалистов служат структуры профессионального образования в соответствии с потребностями рыночных условий. В образовательных организациях начинается доминирование переподготовки и повышение эффективности подготовки кадров, инновационная деятельность, формируются условия для перехода к эпохе профессионализации: создается ресурсная база обучения, реализуются инновационные программы, определяются новые функции для структур образовательных организаций, создается тенденция выхода на развивающее образование и управление инновационными процессами [4].

Целью подготовки молодых специалистов на современном этапе ГБПОУ РМ «Ковылкинский аграрно-строительный колледж» является не столько формирование у студентов системы знаний и практических умений, нужных для будущей профессии, сколько развитие творчески активной, социально адаптированной, конкурентно способной личности, все это осуществляется через движение «Молодые профессионалы» (WorldskillsRussia) и внедрения инновационных форм в развитие профессионального образования способной приспособиться к длительной профессиональной деятельности в быстро меняющемся мире.

Проблема социального партнерства для развития нашего колледжа приобретает актуальность, так как нам необходимо создать эффективный диалог между профессиональным образованием и предприятиями-работодателями.

Движение «Молодые профессионалы» (WorldskillsRussia) - это международное некоммерческое движение, целью которого является повышение престижа рабочих профессий и развитие профессионального образования путем гармонизации лучших практик и профессиональных стандартов во всем мире посредством организации и

проведения конкурсов профессионального мастерства, как в каждой отдельной стране, так и во всем мире в целом [1].

На примере рассмотрим специальность № 08.02.08 «Строительство и эксплуатация зданий и сооружений»

На базе нашего колледжа с 2016 года проводятся соревнования по компетенции кирпичная кладка. Студенты и преподаватели колледжа принимали активное участие в движении «Молодые профессионалы» (WorldskillsRussia).

Преподаватели и мастера производственного обучения, имеющие сертификат эксперта WorldSkillsRussia по компетенции: кирпичная кладка с правом проведения демонстрационного экзамена, участие в Региональном Чемпионате WorldskillsRussia в качестве экспертов позволяет повысить их уровень профессионализма.

Студенты отстаивали честь образовательной организации делая определенные заявки на будущее на чемпионате рабочих профессий Worldskills придавая дополнительный стимул для дальнейшего развития профессионального образования.

Для участия в чемпионате Worldskills преподаватели использовали активные методы способствующие повышению качества образовательного процесса, выработке новых подходов к профессиональным ситуациям, развитию творческих способностей студентов.

Мы надеемся, что участие в чемпионатах Worldskills даст возможность нашим студентам познакомиться с передовым опытом в профессиональной квалификации и карьере, позволит повысить статус и качество профессиональной подготовки, будет способствовать грамотной профориентации, обеспечит высокотехнологическое производство качественными кадрами.

Сегодня стандарты Worldskills становятся стандартами подготовки кадров. Важным средством повышения качества образовательного процесса является научно – методическое обеспечение и умелое владение преподавателями, мастерами производственного обучения активное использование современных образовательных технологий. По технологии Worldskills ГБПОУ РМ «Ковылкинский аграрно – строительный колледж» планируется не только участие в чемпионатах, но и разработка, проведение демонстрационных экзаменов в рамках государственной итоговой аттестации. Для этого обновляется содержание профессиональных программ в соответствии с требованиями ФГОС, профессиональных стандартов WRS, работодателей, развивается и увеличивается количество компетенций в чемпионате «Молодые профессионалы» (WorldskillsRussia), разрабатываются комплекты оценочных средств, которые

предполагают прохождение квалификационного экзамена в форме демонстрационного экзамена согласно профессиональным стандартам по определенным направлениям.

Применение современных строительных материалов и использование новейших строительных технологий возведения зданий требуют специалистов высокой квалификации, для строительства современных гражданских и промышленных комплексов. В связи с этим проводится совместная работа с социальными партнерами по определению основных качественных требований к выпускнику с учетом потребностей строительных предприятий. Для этого проводят тематические экскурсии на производстве для студентов; деловые встречи с ведущими специалистами производства.

Такая работа будет способствовать реализации основной цели современных российских профессиональных учебных заведений – подготовка востребованного на рынке труда специалиста, владеющего новейшими типами оборудования и технологическими процессами, способного без «доучивания» приступить к работе. Постепенно развивая отношения с социальными партнерами, российское профессиональное образование должно стремиться к тому, чтобы руководители предприятий увидели и оценили все преимущества данного сотрудничества.

Анализ открытой информации учебных заведений СПО позволяет сделать вывод о том, что администрацией и инженерно-педагогическими коллективами российских образовательных учреждений проводится большая работа в этом направлении, так как каждый понимает, что несоответствие требованиям рынка труда, низкая квалификация специалистов приводит выпускников на биржу труда. Ведь успех в деле формирования системы социального партнерства в значительной степени зависит от самого учебного заведения, инициативы и понимания всей важности этого дела не только инженерно-педагогическим коллективом, но и самими выпускниками.

Таким образом, подготавливая обучающихся к конкурсам профессионального мастерства, лучше происходит освоение профессиональных компетенций ФГОС СПО и трудовых функций профессиональных стандартов. Повышается качество профессионального обучения и среднего профессионального образования, увеличивается доля выпускников, трудоустроенных по полученной специальности. Совершенствуются и расширяются связи с социальными партнерами. Повышается престиж рабочих профессий через участие обучающихся в конкурсах профессионального мастерства различных уровней, чемпионатах профессионального мастерства, всероссийских олимпиадах и конкурсах по перспективным и востребованным профессиям и специальностям, в том числе в Открытом Чемпионате профессионального мастерства среди молодежи «WorldSkillsRussia».

Литература:

- 1.Авдеевко, М.В., Алешина Т.М., Понкратова, В.Н. Социальное партнерство в сфере образования: учебное пособие. - М: МГОУ, 2006.
- 2.Кленина, Е. Чемпионат рабочих профессий.- Голос Примокшанья. – 2017 .- 1 декабря. - №48. – с.3.
- 3.Морева, Н.А. Педагогика среднего профессионального образования: учеб.пособие. – М.: Академия, 2009. – 304с.
- 4.Социальное партнерство в образовательной сфере России: теория и практика. Отв. ред. В.А. Михеев.- М.: 1999.
- 5.Никитина, Н.Н. Основы профессионально – педагогической деятельности: учеб.пособие/ Никитина Н.Н. и др.- М.: Мастерство, 2002.- 288с.
- 6.Осипов, А.М. Социология образования. Очерки теории. – Ростов н /Д, 2006.
- 7.Сластенин, В.А. Педагогика: учеб.пособие/ под ред. В.А. Сластенина.- М.: Академия, 2013.- 576с.

**Чернышова Людмила Юрьевна,
Жулина Наталья Александровна**
ГБПОУ НО «Арзамасский медицинский
колледж», преподаватели, г. Арзамас

ОБУЧЕНИЕ НА ОСНОВЕ ОБЩЕНИЯ КАК СПОСОБ РЕАЛИЗАЦИИ ЛИЧНОСТНОГО ВЗАИМОДЕЙСТВИЯ

Если мы хотим соответствовать тем высоким критериям в образовании, которые предъявляет современное общество, мы должны внедрять новые методы, технологии и приемы.

В обучении иностранным языкам задачей номер один является формирование коммуникативной компетенции, осуществляемой через обучение на основе общения. Чтобы сформировать коммуникативную компетенцию, недостаточно снабдить уроки коммуникативными упражнениями. Важно предоставить обучающимся возможность мыслить, решать какие-либо проблемы, рассуждать, чтобы язык выступал в своей прямой функции – формирования и формулирования этих мыслей. Чтобы обучающиеся воспринимали язык как средство межкультурного взаимодействия, необходимо включать их в активный диалог культур, чтобы они на практике могли познавать особенности функционирования языка в новой для них культуре.

Поскольку спецификой иностранного языка как устного предмета является его межпредметный характер, интеграция и интерактивное обучение представляет собой одно из важнейших методологических направлений.

За счёт интеграции:

- 1) совершенствуется речь (увеличивается словарный запас; причём происходит это одновременно в двух активных словарях);
- 2) повышается мотивация к дальнейшему изучению иностранных языков;

3) развиваются познавательная, информативная, лингвострановедческая компетенции.

В любом случае идёт усвоение материала сразу на двух языках.

Таким образом, интегрированные занятия с использованием интерактивных коммуникативных форм обучения ведёт к созданию ситуации успеха, а также способствуют межпредметной интеграции в системе билингвального обучения.

При межпредметном обучении расширяются и методические возможности, вследствие разнообразия и вариативности приёмов изучения отдельных учебных дисциплин.[1,с. 373]

Решая задачи, обучающиеся совершают сложные познавательные действия: начинают понимать необходимость применения знаний из других областей; переносят знания в новую ситуацию, сопоставляют и синтезируют их; получают результат, обобщают в выводах, закрепляют понятия.

В настоящее время лингвистами ведётся активный и креативный поиск в направлении конструирования содержания и учебно-методического обеспечения интегрированного обучения.

Основной задачей интерактивного коммуникативного обучения интегрированном занятии является формирование интеллектуально развитой личности, обладающей интегративными способностями. Таким образом, интеграция знаний ведёт к формированию универсальной системы основных понятий, принципов и теорий, обуславливающих создание универсального научного мировоззрения. Важными функциями интеграции предметов являются систематизация и обобщение практических знаний и умений при проведении интегрированных уроков.

Такого рода занятия требуют от педагога особой подготовительной работы, важным этапом которой выступает активный поиск эффективных методов его проведения. Важное место в качественном проведении занятия играет его построение.

Особое внимание следует уделить таким элементам как:

- 1) деятельность педагога;
- 2) деятельность обучающихся;

3) форма организации деятельности студентов во взаимодействии с преподавателем. Таким образом, занятие должно иметь чётко сформулированные учебно-познавательные задачи, для решения которых необходимо привлечение знаний из других предметов. Он должен обеспечить высокую активность работы студентов и повысить интерес в применении знаний из других областей. Цель интегрированных уроков –

обучение обучающихся умениям самостоятельно применять знания из разных дисциплин при решении новых вопросов и задач и проявлять творческую инициативу.[2, с. 15]

Представленный ниже материал – это фрагменты интегрированного занятия по теме «Инфекционные заболевания» где показана работа с обучающимися над развитием коммуникативной, социокультурной, учебно-познавательной, социально-личностной компетенциями, а также совершенствованием взаимодействия двух дисциплин для развития личности обучающихся в поликультурном пространстве.

1. Студентам было предложено ответить на вопрос: «Какие ассоциации у них возникают со словом «infections».

Mumps-свинка

Chicken-pox-ветряная оспа

Measles-корь

Scarletfever-скарлатина

Педагог помогает обучающимся сформулировать понятия, связанные с этим термином.

2. Применение технологии дебатов по теме «Как предотвратить распространение инфекционных заболеваний?»

You must wear a mask and gloves.

You must wash your hands with soap.

You must disinfect your hands regularly.

3. Во время подготовки групп к дебатам с присутствующими проводится тест на проверку памяти, в котором предлагается за одну минуту запомнить как можно больше медицинских терминов, связанных с темой занятия представленных на дисплее...

Подводя итог, следует отметить, что интегрированное занятие будет успешным, если оно отвечает современным требованиям, интересам обучающихся, развивает их образовательный, творческий потенциал, вовлекает в активную работу и, тем самым, способствует приобретению знаний, необходимых для языковой коммуникации.

Литература:

1. Розин, В. М. Р64 Философия образования: учеб. пособие для бакалавриата и магистратуры /. ... © Розин В. М., 2019 © Розин В. М., 2018, с изменениями © ООО «Издательство Юрайт»
2. Исаева Д. И. Межпредметная интеграция как средство формирования информационно-познавательной компетентности у учащихся //Стандарты и мониторинг в образовании. – № 4. – 2017.
3. Компетентностный подход в формировании социальногуманитарной грамотности. – Томск: РЦРО, 2007.
4. Руднянская Е. И. Интегрированные уроки по общеобразовательным дисциплинам. – Волгоград, 2018.
5. Журналы «Иностранные языки в школе» 2016–2017 гг.

Иванова Татьяна Владимировна,
ГАПОУ «Бугульминский строительно-
технический колледж», преподаватель
английского языка, г. Бугульма

ИСПОЛЬЗОВАНИЕ ИННОВАЦИОННЫХ ПЕДАГОГИЧЕСКИХ ТЕХНОЛОГИЙ В ПРОФЕССИОНАЛЬНОМ ОБРАЗОВАНИИ ПРИ ИЗУЧЕНИИ ИНОСТРАННОГО ЯЗЫКА

Современные требования к системе профессионального образования требуют нового подхода и поиска методов обучения. Иностранный язык в профессиональной подготовке будущего специалиста имеет особый статус. Образовательные программы предусматривают овладение студентами профессиональным иностранным языком. В настоящее время потребность в специалистах, владеющих иностранным языком, значительно возросла. Эту задачу возможно реализовать, применяя различные педагогические технологии, которые помогают преодолеть трудности при обучении студентов с разным уровнем владения иностранным языком [3, с. 15].

Одна из современных форм обучения – **технология разноуровневого обучения**. Данная технология позволяет создать педагогические условия для включения каждого студента в деятельность, соответствующую уровню его владения иностранным языком и развития. В образовательном процессе преподаватель имеет дело с индивидуальностями, имеющими различные склонности, интересы, потребности и мотивы, особенности темперамента, свойства мышления и памяти [2, с. 62]. Эта проблема может быть решена посредством уровневой дифференциации. Преподаватель осуществляет подготовку учебного материала в соответствии с условным делением всей группы студентов на две-три подгруппы и в каждой группе добивается своего уровня усвоения материала.

Например:

- знание материала (запомнил, воспроизвел);
- понимание (объяснил, перевел с английского на русский язык);
- применение (составил диалог по фразам-клише или монолог по опорным фразам).

Тем самым преподаватель создаёт познавательную мотивацию и стимулирует познавательную деятельность студентов, а также организует внеаудиторную работу. Например, в группах по подготовке квалифицированных рабочих и служащих студенты подготавливают тематические медиа презентации, мини-рефераты по теме будущей

профессии. В группах по подготовке специалистов среднего звена студенты разрабатывают диалоги с использованием профессиональной лексики, составляют тексты и монологи о своей будущей специальности. В условиях применения технологии разноуровневого обучения необходимы парные уроки, что в системе профессионального образования абсолютно доступно. Парный урок позволяет реализовать полный цикл по системе усвоения материала и выделить основные этапы урока. Например, этап создания целевой установки. Как правило, это тест, диктант, проговаривание опорных определений по лексике и грамматике и т.п. Здесь обязательна взаимопроверка, коррекция пробелов, неточностей и прослушивание лучших ответов. Этап усвоения знаний: материал подается в компактной форме, что позволяет перейти к самостоятельной отработке учебной информации. Более слабые студенты получают дополнительное объяснение и по мере усвоения включаются в обсуждение, диалог, выполнение упражнения. Этап закрепления строится на взаимопроверке, что мотивирует студентов на активное участие в работе [1, с. 149]. Таким образом, применение данной технологии способствует повышению качества обучения по результатам дифференцированного зачета.

Технология адаптивного обучения – разновидность технологии разноуровневого обучения. В данной технологии центральное место отводится студенту, его деятельности, его личностным качествам. Обучение рассматривается как процесс, в котором формируются учебные умения. Это возможно при активной самостоятельной деятельности студентов: чтение дополнительного материала, реферативное чтение, выполнение упражнений различного уровня сложности, практические занятия по формированию речевых навыков и др. [2, с. 63]. Использование данной технологии, предполагает проведение трёх этапов урока:

- объяснение материала;
- индивидуальная работа преподавателя со студентом на фоне самостоятельно занимающейся группы;
- самостоятельная работа студентов.

На фоне самостоятельно работающей группы преподаватель занимается с некоторыми студентами индивидуально (преподаватель-студент) по адаптивным заданиям трех уровней, требующих репродуктивной, частично-поисковой и творческой деятельности. Для активизации процесса обучения преподаватель подбирает тексты, видео, аудио материалы исключительно профессиональной направленности, т.к. соединение материала профессионального модуля и изучение терминов на английском языке приводит к лучшему усвоению материала и повышает мотивацию в

обучении. Кроме того, технология адаптивного обучения предполагает гибкую систему организации учебного занятия с учетом уровня обученности и дает возможность варьировать продолжительность и последовательность этапов урока [1, с. 26].

Технология проблемного обучения предполагает поиск резервов умственного развития студентов и, прежде всего, творческого мышления, формирование способности к самостоятельной познавательной деятельности [3, с. 17]. Данная технология способствует привлечению студентов к научно-исследовательской деятельности. На уроках иностранного языка преподаватель может использовать технологию проблемного обучения в общем виде: например, студентам – будущим работникам сферы общественного питания предлагается самостоятельно составить меню для вегетарианцев, меню лечебных и диетических блюд, меню для раздельного питания и т.д. Преподаватель организует работу по поиску творческого решения, рассуждает вместе со студентами, помогает преодолеть трудности перевода профессиональных терминов.

Студенты-выпускники сталкиваются с новыми практическими условиями использования уже имеющихся знаний, когда имеет место поиск путей применения знаний на практике. Например, будущие технологи на уроках по темам: «Практика на предприятии общественного питания», «Специальное обслуживание в ресторане», «Разговор с посетителем ресторана» готовят материал для ролевых игр. На таких уроках используются костюмы (спецодежда), предметы сервировки, аутентичные меню ресторанов. Чтобы формировать творческое мышление студентов, преподаватель может предложить спонтанные диалоги, например, «Клиент на диете», «Капризный клиент», «Клиент-иностранец» и т.д. Такой прием позволяет студентам раскрыться и попытаться решить неожиданно возникшую проблему, активизирует коммуникативные возможности студентов.

Необходимо сказать, что здесь важен эмоциональный фон урока, элементы театрализации, так как на таком уроке отрабатываются поведенческие стереотипы, так необходимые в будущей трудовой деятельности.

Исходя из вышесказанного, можно сделать вывод, что применение современных педагогических технологий позволяет студентам приобрести необходимые профессиональные умения и навыки, опыт организаторской работы, систему теоретических знаний, профессиональную мобильность и компетентность, что соответствует образовательному стандарту и делает наших выпускников конкурентоспособными.

Литература:

1. Канаева, Т.А. Профессиональное становление студентов СПО в контексте практико-ориентированных технологий. Современные исследования социальных проблем (электронный научный журнал), - 2012. - № 12, www.sisp.nkras.ru
2. Колеченко, А.К. Энциклопедия педагогических технологий / Материалы для специалистов образовательных учреждений. СПб.: КАРО,- 2002.- С. 149-216.
3. Шатько, О.А. Метод проектов на уроках английского языка. // Иностранные языки в школе. - 2016.- № 1. С 15 – 18.

Калашникова Наталья Сергеевна,
ГБПОУ РМ «Саранский государственный
промышленно-экономический колледж»,
преподаватель, г. Саранск

ИННОВАЦИОННЫЕ ПЕДАГОГИЧЕСКИЕ ТЕХНОЛОГИИ ПРИ ОБУЧЕНИИ ИНОСТРАННОМУ ЯЗЫКУ

Реализация требований, предъявляемых ФГОС СПО к качеству образования, не возможна без применения инновационных образовательных технологий. Инновационные технологии в образовательном процессе необходимы для развития познавательных и творческих способностей студентов, а также для повышения качества образования. Вместе с тем, инновационные технологии позволяют разнообразить процесс обучения, используя новые технические средства, новые формы и методы преподавания. Особенно актуально применять инновационные технологии при обучении иностранного языка.

Основная цель занятий по иностранному языку согласно стандарту ФГОС СПО – это формирование коммуникативной компетенции, т.е. способности формулирования и выражения мыслей с помощью иностранного языка, а также «совершенное владение приемами идеальной речевой ситуацией» [2].

Всем известно, что в наши дни Интернет имеет огромное значение для молодого поколения. Поэтому для формирование коммуникативной компетенции на уроках иностранного языка очень важно и полезно использования Интернет-ресурсов, так как это самый быстрый и доступный способ получения информации. Возможности использования Интернет-ресурсов сейчас велики, поэтому каждый преподаватель может создавать индивидуальные условия практического овладения иностранным языком для каждого студента, выбирать такие методы и подходы обучения, которые позволяют каждому студенту проявить свою активность.

В настоящее время существует множество образовательных сервисов и приложений разных уровней сложности для обучения иностранному языку, которые предлагают всевозможные тренировочные грамматические и лексические упражнения,

отработку произношения, аудирования, обучение составлению монологической и диалогической речи, проверка и повторение пройденного материала. Кроме того, Интернет создает условия для получения любой необходимой информации: страноведческий материал, статьи из газет и журналов. Также студенты могут принимать участие в онлайн-олимпиадах, викторинах, пройти тестирование, проводимых в Интернет. Все это формирует у студентов мотивацию к изучению иностранного языка.

Например, в своей работе я использую следующие образовательные платформы. Kahoot - одно из лучших обучающих сервисов для тех, кто предпочитает учиться с помощью викторин. Socrative - это система, разработанная группой предпринимателей и инженеров, увлеченных образованием. Она позволяет преподавателям создавать упражнения или образовательные игры, которые студенты могут решать с помощью мобильных устройств. LearningApps - это универсальный инструмент для учащихся и преподавателей, которые хотят использовать или создавать различные упражнения для отработки всего спектра языковых систем (грамматики, словарного запаса и произношения) и языковых навыков (чтение, аудирование, устная речь и письмо).

Все они помогают реализовать личностно-ориентированный, индивидуальный и дифференцированный подход в обучении с учетом способностей каждого студента. Кроме того, они дают преподавателю возможность разнообразить набор методических приемов, что позволяет сделать уроки более увлекательными и познавательными.

Использование Интернета на уроках иностранного языка помогает студентам эффективно и наглядно узнавать культуру и традиции изучаемого языка, дает возможность читать неадаптированную литературу на иностранном языке, особенно находить неадаптированные технические тексты профессиональной направленности. Все это мотивирует студентов к использованию накопленных знаний иностранного языка в реальном общении, например, с носителями языка или при переписке в социальных сетях либо Интернете.

Следовательно, на уроках полезно использовать социальные сети и иноязычные сайты в целях обучения установления контактов с коллегами по общей специальности из других стран. Данные ресурсы практически наилучшим образом удовлетворяют потребность в общении, поиске новых знакомств и обмене информацией. Ведь это известный факт, что погружение в языковую среду является эффективным способом изучения языка. Общение с носителями языка, обеспеченное Интернет, помогают студентам оказываться в настоящих жизненных ситуациях, решать реальные задачи и обучаться спонтанно и адекватно на них реагировать.

Вместе с тем, в структуру учебно-методического комплекса по иностранному языку включен раздел «Новости и средства массовой информации». Таким образом, студентам предлагается посетить web-странички известных иностранных газет. Например, можно предложить студентам посетить странички онлайн-газеты The Washington Post, где представлены последние новости, статьи об образе жизни, новости о спортивных событиях, рекламные объявления и т.д. Некоторые сайты (например, онлайн-газета The Independent) предоставляют возможность не только прочитать статьи, но также посмотреть и прослушать их. Такой вид деятельности включает в себя объемное чтение, пополнение словарного запаса и обсуждение прочитанного. Таким образом, чтение онлайн-газет позволяет быть в курсе мировых событий, которые происходят в настоящее время.

После каждого изученного раздела в структуру учебно-методического комплекса по иностранному языку включена проектная деятельность. Ведь это известный факт, что обучение иностранному языку и формирование коммуникативной компетенции протекает наиболее успешно, когда студенты вовлечены в творческую проектную деятельность. Процесс работы над проектом стимулирует студентов к творческому процессу, вызывает интерес к иностранному языку, к поиску интересующей его информации. И здесь никак не обойтись без использования Интернет-ресурсов.

Работая над проектом, студенты выступают в роли создателей, авторов, что способствует развитию творческого потенциала и креативности, расширению кругозора, а также обогащению словарного запаса. Получая опыт от практического использования иностранного языка, студенты учатся слушать иноязычную речь, понимать друг друга при защите проектов, задавать друг другу вопросы. Все это способствует закреплению пройденного материала, умению использовать полученные знания на практике и формированию коммуникативной компетенции студентов.

Таким образом, использование информационных Интернет-ресурсов в учебном процессе позволяет преподавателю эффективно решать целый ряд дидактических задач:

- формировать навыки и умения чтения иноязычных текстов разной степени сложности;
- развивать умения аудирования на основе аутентичных текстов;
- совершенствовать умения письменной речи, участвуя в подготовке рефератов, проектов и написании сочинений;
- расширять свой словарный запас лексикой современного иностранного языка;
- знакомиться с культурой и традициями стран, изучаемого языка, особенностями речевого поведения различных народов в условиях общения;

- формировать устойчивую мотивацию к изучению иностранного языка, используя аутентичный материал, изучая и обсуждая актуальные проблемы, волнующие молодое поколение.

Следует также отметить, что использование Интернет-ресурсов на уроках иностранного языка меняет и роль преподавателя. В этом случае он формирует и развивает у студентов не только творческий подход к изучению иностранного языка, но также выстраивает отношения на принципах сотрудничества и совместного творчества.

Литература:

1. Воробьева С.В. Использование образовательных сервисов и приложений на уроках иностранного языка [Электрон. ресурс] // Просвещение. Иностранные языки –2021. - Режим доступа: <http://iyazyki.prosv.ru/category/ИННОВАЦИОННОЕ-РАЗВИТИЕ/>.
2. Компанцева Е.В. Структура и содержание коммуникативной компетенции при обучении иностранным языкам. [Электрон. ресурс] // Учебные материалы по психологии и педагогике. – 2012. - Режим доступа: https://superinf.ru/view_helpstud.php?id=4018.
3. Полат Е. С. Метод проектов на уроках иностранного языка // Иностранные языки в школе –2000. — № 3 — с.3–9

Козлова Нина Васильевна,
ГБПОУ РМ «Саранский государственный
промышленно-экономический колледж»,
преподаватель, г. Саранск

ИСПОЛЬЗОВАНИЕ ИНФОРМАЦИОННЫХ ТЕХНОЛОГИЙ НА УРОКАХ РУССКОГО ЯЗЫКА И ЛИТЕРАТУРЫ

С изобретением компьютера многие стороны человеческой жизни качественно изменились. Эти изменения коснулись и образования. В большинстве случаев процесс подготовки уроков в современных учебных заведениях осуществляется с помощью информационных технологий. В наше время компьютерные технологии часто являются незаменимыми во время проведения занятий, так как дают возможность оживить урок, вызвать интерес к предметам.

Применение информационных технологий в преподавании русского языка и литературы способствует совершенствованию практических умений и навыков, позволяет эффективнее организовать самостоятельную работу и индивидуализировать процесс обучения, повышает интерес к урокам словесности, активизирует познавательную деятельность студентов и развивает творческий потенциал.

Задача преподавателя-словесника – сделать каждый урок привлекательным и по-настоящему современным. Надо научить молодежь бережно, умело обращаться со словом, гордиться красотой и уникальностью русского языка, особенно в наше время, когда так

бурно развиваются наука и техника, а компьютерные технологии прочно входят в нашу жизнь, охватывая все сферы жизнедеятельности человека: промышленность, экономику, политику, культуру и, конечно, образование. [3, с. 47]

Информационные технологии в обучении я использую на следующих этапах своих уроков:

- во вступительном слове;
- в процессе объяснения и усвоения нового материала;
- в процессе повторения и закрепления усвоенных знаний (умений, навыков);
- в процессе промежуточного, итогового контроля и самоконтроля достигнутых результатов обучения;
- при подготовке домашних заданий, выступлений на уроках и научно-практических конференциях, при подготовке к внеклассным мероприятиям.

В кабинете, оснащённом компьютерной техникой, у студентов появляется заинтересованность и потребность в знаниях.

Целесообразно использовать информационные технологии в обучении русскому языку и литературе, учитывая, что современные компьютеры позволяют интегрировать в рамках одной программы тексты, звук, анимацию, видеоклипы, высококачественные фотоизображения.

Технические возможности кабинета русского языка и литературы колледжа – это наличие интерактивной доски, коллекции дисков, выход в Интернет.

Особенно эффективно использование компьютера для тренинга и контроля усвоения знаний и навыков студентов. В индивидуальной работе со студентом он способен выявить все пробелы в его грамотности и методически искоренять их до полной ликвидации.

Работая на компьютере с тестами, выполняя задания на интерактивной доске, студенты проявляют неподдельный интерес к обучению, а элемент новизны способствует усилению внешней и внутренней мотивации обучения. [2, с. 115]

На уроках русского языка и литературы можно использовать самые различные обучающие программы, электронные учебники, тестовые задания, электронные словари, аудиокниги, видеофильмы.

Творчески работающий преподаватель всегда создаёт собственные электронные материалы, так как невозможно подобрать нужный материал по всем темам из электронных пособий. На сегодняшний день мною собрана коллекция уроков по русскому языку и литературе, множество тестовых и других материалов. Использование тестов

помогает мне не только экономить время, но и дает возможность самим студентам оценить свои знания.

С помощью мультимедийного проектора на уроках литературы я демонстрирую слайды, созданные в программе Microsoft Power Point, что позволяет, во-первых, значительно сэкономить время на уроке, во-вторых, увеличить яркость восприятия материала за счет предлагаемых словесных, наглядных и музыкальных образов, в-третьих, внести элементы занимательности, оживить учебный процесс.

Уроки литературы должны быть яркими, эмоциональными, с привлечением богатого иллюстративного материала, аудио- и видеосопровождения. В этом может помочь компьютерная техника с ее мультимедийными возможностями, которые позволяют увидеть мир глазами живописцев, услышать классическую музыку, профессиональное, актерское прочтение стихов и прозы.

Коллекция моих дисков ценна тем, что есть аудио- и видеофрагменты, иллюстративный материал, изучаемые тексты. Замечательные портреты классиков, иллюстрации их произведений, отрывки, кроссворды, тесты – все это позволяет разнообразить урок [4, с. 20]

Сегодня на моих уроках литературы можно совершить виртуальную экскурсию на родину писателя или поэта, побывать в его музее (например, в лермонтовском музее-заповеднике Тарханы, на родине С.Есенина, в Щельково – Государственном музее-заповеднике А.Н. Островского и т.д.), услышать мастерское чтение любимых классических произведений, познакомиться с критическими материалами, в Интернете найти нужную информацию, тексты (klassika.ru - электронная библиотека русской классической литературы, itera.ru, litera.edu.ru). В кабинете литературы представлена видеотека шедевров советского и русского кинематографа по произведениям писателей 19 - 20 веков. Просмотр фрагментов фильма заставляет студентов по-новому взглянуть на произведение, визуализация образов героев делает их ближе, понятнее, у многих появляется желание перечитать произведение, сравнить фильм с текстом.

Важнейшим направлением использования информационных технологий в учебном и воспитательном процессе также считаю проектную деятельность студентов. Выполнение студенческих работ в виде презентаций, докладов с помощью компьютерных программ позволяет формировать и развивать их навыки самообразования, соответствует методике научного познания, обеспечивает усвоение знания не на репродуктивном, а на творческом уровне.

Компьютерные технологии дают самые широкие возможности для развития творческого потенциала студентов. Преподаватель может научить грамотно использовать

компьютер, показать, что он не только игрушка и средство общения с друзьями. При умелом наставничестве педагога подросток учится среди обилия информации в Интернете находить нужную информацию, учиться ее обрабатывать, что является наиболее важной задачей. Все мы уже сталкиваемся с тем, что наши воспитанники приносят аккуратно переписанные с сайтов сочинения, бездумно и совершенно без усилий перепечатанные доклады и рефераты. Есть ли польза в такой «работе»? Минимальная. Что может сделать преподаватель, чтобы подобная работа все же приносила пользу? Создать необходимость обработать найденную информацию, преобразовав ее, например, в виде опорной схемы, презентации, тестовых заданий, вопросов по теме и т.п.

Самое элементарное применение компьютера студентами – редактирование текстов, набор своих творческих работ, стихов, составление сборников, создание компьютерных рисунков. Они оформляют свои доклады, рефераты с помощью компьютера, делают сами рисунки, схемы, помогают делать тесты, пособия по литературе, дидактический материал. Надо отметить, что студентам нравится выполнять задания на компьютере. Это тот самый случай, когда приятное соединяется с полезным.

Таким образом, использование ИКТ на уроках значительно повышает не только эффективность обучения, но и помогает создать более продуктивную атмосферу на уроке, заинтересованность обучающихся в изучаемом материале. Кроме того, владение и использование ИКТ преподавателями – хороший способ не отстать от времени и от своих воспитанников.

Невозможно обойтись сегодня и без компьютерной поддержки при организации и проведении внеклассной работы по русскому языку и литературе, в научно-исследовательской работе. Подготовка презентаций – это творческий процесс, совместная деятельность студента и преподавателя. Результатом проектной работы стали электронные продукты (презентации, тесты, кроссворды), которые активизируют познавательную деятельность ребят, прививают интерес к предмету[4,70с.]

Считаю, что использование информационных технологий обучения в системе существенно влияет и на формирование образовательных компетенций студентов: умение работать с информацией (поиск, отбор материала; сравнение, обобщение, выделение существенного, анализ информации, полученной из разных источников, в том числе и в сети Интернет; применение её в практической деятельности в нестандартной ситуации).

Задачи, стоящие перед учителем-словесником, во многом отличаются от целей и задач других учителей-предметников. Наша главная цель - это душа воспитанника, проблемы нравственности, развитие творческой личности, а также проблема подготовки студента как языковой личности.

Эти задачи предполагают, конечно, в первую очередь работу с текстом, художественным словом, книгой. Перед преподавателем-словесником, который собирается использовать возможности компьютера на своих уроках, всегда возникают вопросы о целесообразности его использования на уроках русского языка и литературы, о том, в какой степени компьютер может заменить преподавателя и на каких этапах урока, а также о том, какие дидактические функции можно возложить на компьютер.

Применение компьютерных технологий позволило мне наполнить уроки новым содержанием, развить творческий подход к окружающему миру, любознательность, сформировать элементы информационной культуры, привить навыки рациональной работы с компьютерными программами, поддерживать самостоятельность в освоении возможностей компьютерных технологий и идти в ногу со временем.

Современный преподаватель русского языка и литературы должен уметь работать с новыми средствами чтобы обеспечить одно из главнейших прав студента – право на качественное образование. При этом следует твердо усвоить, что информационно-образовательные ресурсы не должны заменять педагогических технологий. Они призваны оптимизировать затраты педагога, разгрузить его и помочь сосредоточиться на индивидуальной и наиболее творческой работе – отвечать на непростые вопросы любознательных воспитанников и, наоборот, пытаться расшевелить пассивных. И, конечно, учить ребят видеть красоту слова, окружающего мира, воспитывать гражданина, востребованную личность. [1, с. 69]

Таким образом, использование ИКТ на уроках и во внеклассной деятельности даёт высокие результаты: развивает творческие, исследовательские способности студентов, повышает их активность, способствует интенсификации образовательного процесса, более осмысленному изучению материала, приобретению навыков самоорганизации, активизирует познавательную деятельность обучающихся, повышает интерес к предмету, развивает логическое мышление. Я думаю, что мои студенты смогут овладеть всеми ключевыми компетенциями (коммуникативной, культуроведческой, информационной, языковой, исследовательской), что позволит им стать востребованными специалистами, занять достойное место в обществе.

Компьютер, конечно, не заменит преподавателя, но позволит индивидуализировать и дифференцировать процесс обучения, контролировать деятельность каждого, активизировать творческие и познавательные способности студентов, оптимизировать учебный процесс, значительно увеличить темп работы. Все это приводит к росту качественной успеваемости по русскому языку и литературе.

Следует также помнить, что применение информационных технологий в учебном процессе по русскому языку и литературе станет эффективным, если будет обеспечена их органическая связь и сочетаемость с традиционными методами и приемами обучения.

Литература:

1. Апатова Н.В. Информационные технологии в школьном образовании. М.: Наука, 2019. 400 с.
2. Роберт И.В. Современные информационные технологии в образовании. Дидактические проблемы, перспективы использования. М.: Школа-Пресс, 2020. 220 с.
3. Рускина А.Н. Компьютерные технологии в обучении русскому языку. М., 2019. 360 с.
4. Селевко Г. К. Современные образовательные технологии. М., 2021. 190 с.

Взаимодействие образовательных организаций в рамках реализации Федерального проекта ранней профессиональной ориентации школьников «Билет в будущее»

Казакова Галина Николаевна,
ГБПОУ РМ «Ковылкинский аграрно-строительный колледж», преподаватель,
г. Ковылкино

СЕМЬЯ И ШКОЛА КАК ЭТАПЫ ПРОФЕССИОНАЛЬНОЙ ОРИЕНТАЦИИ ОБУЧАЮЩИХСЯ

*Воспитывает все: люди, вещи, явления,
но прежде всего и дольше всего — люди.
Из них на первом месте — родители и педагоги.*
А. С. Макаренко

Воспитание – это процесс целенаправленного формирования личности в условиях специально организованной воспитательной системы, обеспечивающей взаимодействие воспитателей и воспитуемых.

Школа является одним из важнейших социальных институтов, обеспечивающих воспитательный процесс и реальное взаимодействие ребенка, родителей и социума. Однако, проблема взаимодействия современного общеобразовательного учреждения и семьи, остается без достаточного внимания.



Как известно, воспитание в семье является частью широкого процесса воспитания и обучения. Именно школа призвана быть активным участником семейного воспитания школьников. Семья вместе со школой создает тот важнейший комплекс условий воспитывающей и обучающей среды, который определяет эффективность всего образовательного процесса. «Проблема самоопределения есть, прежде всего, проблема определения своего образа жизни».

Выбрать будущую профессию в современном обществе нелегко. Дальнейшее трудоустройство затруднено ограниченным количеством профессий, по которым они могут быть трудоустроены. Но они имеют такое же право на труд, им нужна помощь в развитии своих способностей и в реализации гражданских прав. Поэтому наша задача – воспитать трудоспособных и полезных членов общества, развить у них жизненно-необходимые навыки, подготовить к посильным видам труда, учитывая при этом их потенциальные возможности.



Профориентационная работа школы нацелена на создание условий для профессионального самоопределения обучающихся, организация их деятельности, включающей получение знаний о себе, о мире профессионального труда. Для этого в школе разработан план по профориентационной работе. В соответствии с намеченной целью выполнялись задачи: - к получению основного общего образования сформировать у учащихся готовность к обоснованному выбору пути получения образования в средних профессиональных, средних специальных учебных заведениях, в 10 классе средних общеобразовательных школ,

- к получению среднего (общего) образования сформировать готовность к обоснованному выбору пути получения образования в Ссузах, ВУЗах; - подготовить учащихся к осознанному выбору профессии;

- предоставить учащимся сведения о массовых профессиях, в которых нуждается современное общество;

- информировать учащихся о путях получения профессии;

- воспитывать уважение к разным видам профессиональной деятельности;

- дать понятие о психофизиологических особенностях личности;

- познакомить с профессиями, в которых нуждается район.

Для профориентационной работы выделены 3 возрастные группы:

1 - 4 классы, 5 - 9 классы, 10 - 11 классы.

В первой возрастной группе мы решаем задачи по ознакомлению с наиболее распространёнными видами трудовой деятельности, воспитанию любви к труду и уважение к представителям любой профессии.

Во второй группе знакомим ребят с содержанием и характеристикой основных профессий района, условиями и организацией труда в различных сферах деятельности, с требованиями к избираемой профессии и путями её приобретения. Решается задача общетрудовой подготовки подростков, и создаются условия, облегчающие им выбор будущей профессии. Дается информация о путях получения различных профессий.

В третьей возрастной группе учащиеся получают допрофессиональную подготовку. Поэтому в 8-11 классах на уроках технологии реализуется «Программа психолого-педагогического сопровождения профильного ориентирования и профессиональной ориентации», которая позволяет создать условия для формирования у подростка индивидуального образовательного запроса, личной потребности во взвешенном выборе направления продолжения образования, готовности к последующей самореализации в избранном образовательном профиле. Данный курс позволяет провести первичную диагностику интересов, склонностей, способностей учащегося, образовательного запроса школьников и родителей.

Выбор профессии на сегодняшний день становится одной из главных задач для выпускников общеобразовательных школ. Из всего многообразия предлагаемых рынком труда необходимо выбрать то, что приемлемо для каждого индивида в отдельности. Сделать правильный шаг и не ошибиться, в выборе верного направления, не сбиться с намеченного курса и идти в ногу со временем, быть нужным и полезным обществу, любить то дело, которому отдаешь все свое время, все это мы стараемся прививать ученикам с самых первых дней обучения.



Студенческий коллектив 4-курса, руководителем которого я являюсь с 01 сентября 2018 года, был сформирован из студентов, поступивших на специальность 35.02.16 «Эксплуатация и ремонт сельскохозяйственной техники и оборудования». В группе обучаются 21 человек, все юноши.

Ребята в группе из разных семей. Из 21 студента 3 человека из неполной семьи, 1 студент из многодетной семьи.

В начале своей работы с подростками я столкнулась с тем, что студенческий коллектив был разобщён из-за того, что ранее поступившие студенты практически все

обучались в разных школах. Общих групп было немного, и в каждой создавшейся группе (по месту их проживания), сформировался собственный микроклимат, как бы произошло деление на отдельные островки по своим интересам, где были свои лидеры. Могла возникнуть ситуация непонимания, а за ней и нежелательные конфликты. С первого же дня я почувствовала некое отчуждение со стороны студентов, подростки стали отказываться от активного участия в любой совместной деятельности, и складывалась ситуация в группе, как в басне Крылова про «Лебедя, Рака и Щуку». В связи со сложившейся обстановкой я поняла, что возникла необходимость в создании плана воспитательной работы в группе, которая была бы направлена в первую очередь на сплочение группы.

Школа будущих профессионалов».

Главная цель - развитие познавательной активности, создание условий для раскрытия интеллектуальных, умственных способностей обучающихся.

В группе проводятся мероприятия по развитию интереса к выбранной профессии и получения необходимой информации о будущем трудоустройстве студентов и возможности применения полученных знаний в жизни. Большинство обучающихся склонны к типу профессии «человек–техника», и это хороший показатель для выбранной специальности. Студенты с большим процентом уверенности будут трудоустраиваться по выбранной специальности.



«В дружбе взрослых и подростка – сила колледжа и семьи».

Колледж и семья - естественные союзники, два основных фактора в обучении воспитании подростков. Объединить усилия – значит, во многом решить проблему их воспитания. Для меня как классного руководителя важно единство взглядов на воспитание подростка, единство воздействия на их формирование, ведь и классный руководитель, и родители заинтересованы в том, чтобы ребята хорошо учились, были здоровы, жизнедеятельны, получили полноценные знания, стали активной творческой личностью и всесторонне развиты. Поэтому очень важно активное вовлечение родителей в воспитательный процесс.

Один раз в семестр проводятся тематические собрания, на которых кроме методических и педагогических консультаций проводятся беседы по интересующим родителей вопросам.

«Если педагогика хочет воспитывать человека во всех отношениях, то она должна прежде узнать его тоже во всех отношениях». Это высказывание К. Д. Ушинского является правилом

для каждого классного руководителя. Педагог — это практический психолог. Чтобы успешно работать, он постоянно изучает воспитанников. Изучение учащихся требует знания психологических свойств личности школьника, а также овладения принципами и методами педагогического исследования. В отличие от педагогов-теоретиков классный руководитель изучает своих воспитанников в чисто практических целях: лучше знать, чтобы лучше воспитывать.



Мне же, как классному руководителю, очень хочется видеть моих студентов самостоятельными, разносторонне развитыми гражданами, прекрасными специалистами, патриотами России. Это и есть, на мой взгляд, главная цель моего труда в образовании и воспитании.

Литература:

1. Васильева Е.В. Классное руководство: Формы и технологии организации деятельности, стимулирующие повышение их успешности. –М.: Центр «Педагогический поиск», 2008, [1, с.86].
2. Новик Р.Л. Классное руководство: Воспитать гражданина – патриота. –М.: Центр «Педагогический поиск», 2008, [2, с.97].
3. Резникова О.Н. Классное руководство: Позиция классного руководителя. –М.: Центр «Педагогический поиск», 2008, [3, с.27].

ОРГАНИЗАЦИЯ ПРОФОРИЕНТАЦИОННОЙ РАБОТЫ НА ПРИМЕРЕ СПЕЦИАЛЬНОСТЕЙ ПЕДАГОГИЧЕСКОГО КОЛЛЕДЖА

Профориентация обучающихся – приоритетная государственная задача, закрепленная в национальном проекте «Образование». Результаты профориентации и построения молодым человеком своего профессионального пути связаны не только с его успешной самореализацией, но и с его вкладом в экономическое развитие субъекта Российской Федерации, страны в целом.

Актуальность профориентационной работы на профессии педагогического колледжа обусловлена требованиями социального заказа общества и потребностями рынка труда в специалистах, мотивированных на успешную профессиональную деятельность, способных к саморазвитию и самореализации в профессионально-педагогической деятельности.

Помочь в решении этого вопроса может целенаправленная работа, которая традиционно включает получение информации о рынке труда и организацию ранних профессиональных проб, которые сейчас все больше набирают обороты через движение популяризации рабочих профессий по стандартам Worldskills.

Профессиональная проба – это знакомство с профессией на практике или моделирование профессиональной деятельности.

Школьник пробует себя в конкретной профессии, чтобы не просто получить информацию, а сформировать субъективное представление о ней – «примерить» ее на себя.

Реализация профессиональных проб на базе ГБОУ РМ «Ичалковский педагогический колледж» осуществляется в различных формах.

Специальность «Преподавание в начальных классах»

Составление диафильма по произведению

Цель: формирование интереса к созданию диафильмов.

Задачи:

- познакомить с этапами создания диафильма;
- способствовать развитию связной диалогической речи и умения публичного выступления, формировать творческие и художественные умения и навыки;

– воспитывать интерес, внимание и последовательность в процесс создания диафильма.

Оборудование: ПК, MS Power Point, тексты художественных произведений, заготовки слайдов по произведениям.

Задание.

I. По материалу прочитанного произведения составить диафильм, выделив основные компоненты сюжета:

1) зачин: «С чего все началось?» (где все произошло и с кем);

2) завязка: «Почему все произошло?»;

3) развитие событий: «Как развивались события, что приключилось с героями»;

4) кульминация: «Самый важный, главный момент, от которого зависит плохой или хороший будет конец произведения»;

5) развязка: «Чем все закончилось?».

II. Продумайте содержание кадров.

III. Соотнесите строки из текста с созданными вами кадрами.

IV. Готовый диафильм продемонстрировать.

На выполнение задания отводится 15 минут.

Готовый диафильм необходимо продемонстрировать.

Специальность «Дошкольное образование»

Театрализованная деятельность «В гостях у сказки»

Для детей дошкольного возраста придумано много разных игр: подвижные и спортивные, музыкальные и настольные, в семью и школу и другие.

В детском саду дети знакомятся с кукольным театром, где главными героями являются перчаточные куклы или сами наряжаются в костюмы разных сказочных героев. Воспитатель, готовя сказку для маленьких зрителей, должен хорошо знать текст сказки и помнить, что куклы для детей во время показа являются живыми, они разговаривают, ходят, общаются. Одно из основных правил показа спектакля – это взаимодействие кукол со зрителями, показ голосом характера персонажа, его особенностей. Водить перчаточную игрушку не так просто как может показаться на первый взгляд.

В сказке должен быть автор, который читает основной текст, а кукловоды работают с персонажами. Показывая спектакль, можно использовать музыкальное сопровождение. Перед началом сказки нужно сделать вступление. Это может быть бабушка-сказочница или волшебница и т.д., которая сообщает детям название произведения и приглашает посмотреть спектакль.

Задания команды вытягивают из сказочного мешочка

Задание 1: Прочитайте сказку. Распределите роли и персонажей. Определите действия и характеры персонажей. Выберите автора, который будет читать основной текст. Подберите подходящую для сказки бутафорию. Отрепетируйте сказку. Продемонстрируйте сказку зрителям.

Задание 2: Прочитайте сказку «Репка» и разработайте сценарий для театрализованной деятельности. Распределите роли и персонажей. Определите действия и характеры персонажей. Выберите автора, который будет читать основной текст. Подберите подходящую для сказки бутафорию. Отрепетируйте сказку. Продемонстрируйте сказку зрителям.

Задание 3: Прочитайте сказку «Маша и медведь» и разработайте сценарий для театрализованной деятельности. Распределите роли и персонажей. Определите действия и характеры персонажей. Выберите автора, который будет читать основной текст. Подберите подходящую для сказки бутафорию. Отрепетируйте сказку. Продемонстрируйте сказку зрителям.

Специальность «Техник-программист»

Техник-программист это специалист, который выполняет техническую работу и участвует в разработке программного обеспечения, его тестирования и технического обслуживания, обеспечивает механизированную и автоматизированную обработку поступающей в информационно-вычислительный центр информации, разрабатывает технологии решения экономических и других задач производственного и научно-исследовательского характера.

Наше будущее напрямую зависит от развития науки и техники, нашей промышленности, а все это влечет за собой создание новых программ. Поэтому специальность техника-программиста будет всегда востребованной.

Техник-программист, занимающий такую ответственную должность, конечно, обязан обладать определенными профессиональными качествами. Он должен:

- проявлять интерес к компьютерной технике, но не к долгим сидениям за онлайн-играми, а к познанию нового, занимательного и интеллектуального;
- обладать математическим и логическим мышлением;
- осваивать иностранный (английский) язык;
- уметь удерживать в поле зрения несколько объектов;
- иметь быструю и правильную реакцию на поступающие сигналы;
- быть аккуратным, усидчивым, сосредоточенным.

Предлагаем вам попробовать себя в роли техника программиста.

Для того чтобы объединить компьютеры в одно целое, сделать так называемую локальную сеть, надо грамотно обжать провода и настроить сетевую карту. Это входит в обязанности техника программиста.

Итак, у нас есть компания. Назовем ее «АйТи». Компания «АйТи» – это известный в России системный интегратор. Интегратор дает возможность оптимизировать различные производственные процессы.

– А что надо уметь, чтобы стать известным системным интегратором?

– Нужно уметь собирать локальные вычислительные сети. И не просто собирать, а делать это как можно быстрее и с наименьшими затратами.

Цель игры: подсоединить все запутанные провода к компьютерам.

Правила игры: эта игра логический эмулятор, где вам нужно соединить все компьютеры в единую сеть, чтобы все работало.

В данной игре вы уведите множество неработающих компьютеров и провода от них. Задача проста, заставить компьютеры работать. Для этого поворачивайте куски проводов в разном направлении, чтобы не было разрывов и путаницы. Для того чтобы поворачивать провода по часовой стрелке, используйте правую кнопку мыши, для поворота против часовой стрелки нажимайте левую кнопку мыши. В конце игры, в качестве подарка, вас ждет веселый танец работающих компьютеров.

Есть возможность выбора сложности: новичок, мастер и эксперт. Снизу игрового поля есть кнопки включения/выключения музыки, звука, а так же старт, выход и выбор сложности уровня.

Советы. Старайтесь правильно определять положения провода. Чем быстрее вы закончите игру, тем больше очков получите.

Специальность «Учитель изобразительного искусства»

Цель задания: используя графические материалы, передать характер образа, показать эмоции.

Необходимое оборудование, инструменты и материалы: лист бумаги формата А3, гуашь черная, гуашь белая, кисти белка (тонкие и толстые), губка, палитра, баночка с водой, ватные палочки.

Содержание творческого задания

Нарисовать кляксу чернилами и показать ее характер за счет возможных приемов и инструментов. При необходимости, поверх уже высохшего чернильного пятна нарисовать белой гуашью глаза, рот или нос, все, что поможет передать характер эмоций.

Характер клякс (жеребьевка): клякса веселая, опасная, нежная, испуганная, хитрая, уставшая, скромная.

Специальность «Дизайнер»

Цель задания: используя живописные и графические материалы, изобразить словосочетание дословно, оживив образ и показав его характеристику.

Необходимое оборудование, инструменты и материалы: лист бумаги формата А3, карандаш, акварель, кисти №№2, 6-8 (щетина или синтетика), плоская кисть, палитра, баночка с водой.

Содержание задания

Выполнить иллюстрацию к парадоксальному словосочетанию, слова в которых не сочетаются между собой по качествам и характеристике.

По выбору: ленивые голубцы, крутые яйца, чудо в перьях, злой лук, острый глаз, золотые руки, горящая путевка.

Галактионова Елена Владимировна,
ГБПОУ ПО «Мокшанский агротехнологический колледж», преподаватель, р.п. Мокшан

ВЗАИМОДЕЙСТВИЕ КОЛЛЕДЖА И ШКОЛЫ В РАМКАХ РЕАЛИЗАЦИИ ФЕДЕРАЛЬНОГО ПРОЕКТА РАННЕЙ ПРОФЕССИОНАЛЬНОЙ ОРИЕНТАЦИИ ШКОЛЬНИКОВ «БИЛЕТ В БУДУЩЕЕ»

В настоящее время в России перед молодыми людьми ставятся новые задачи в плане поддержания собственной конкурентоспособности и мобильности в трудоустройстве на протяжении всей жизни. Деятельность по профориентации должна не просто помогать молодым людям выбрать профессию, а научить их самостоятельно «выстраивать» профессиональную карьеру, принимать ответственные решения в течение всей трудовой жизни.

По данным проведенных в последние годы исследований, в России более 80 % старшеклассников испытывают трудности в профессиональном самоопределении, слабо ориентируются в мире профессий, не имеют представления о требованиях к современному работнику, затрудняются в постановке жизненных и профессиональных целей. Это накладывает отпечаток на формирование профессиональных планов, и к моменту окончания учебы большая часть учеников меняет сделанный ранее профессиональный выбор, а многие его вообще не имеют. Кроме того, у большинства выпускников самоопределение затягивается на 1,5-2 года, что отрицательно сказывается на их профессиональном становлении и конкурентоспособности на рынке труда. Поэтому

остро встает вопрос формирования у детей способности выбирать сферу профессиональной деятельности, оптимально соответствующую особенностям и запросам рынка труда. Профессиональная ориентация – длительный и сложный процесс, который осуществляется на всех этапах жизни человека. Работа по самоопределению детей должна начинаться с дошкольного учреждения и продолжаться до 11 класса.[1]

В настоящее время нашей образовательной организацией накоплен достаточно большой опыт организации профориентационной работы в дошкольных учреждениях, общеобразовательных организациях начального общего, основного общего и среднего общего образования. Ранняя профориентация детей дошкольного возраста – это начальный этап подготовки ребенка к выбору будущей профессии, который заключается в том, чтобы познакомить ребенка с различными видами труда для самостоятельного выбора профессии в дальнейшем. Детский сад является первой важной ступенью для формирования активного интереса к профессиональной деятельности. Знакомство дошкольников с профессиями не только расширяет общую осведомленность об окружающем мире, но и формирует у них элементарный опыт профессиональных действий, способствует ранней профессиональной ориентации. Создание соответствующих условий и дальнейшая работа в данном направлении на последующих этапах возрастного развития позволяет ребенку сделать профессиональный выбор осознанно, самостоятельно и стать успешным.

На протяжении 10 лет наше учебное заведение поддерживает тесную связь с дошкольными учреждениями Мокшанского района. Педагоги вместе со студентами проводят для дошкольников различные профориентационные мероприятия по двум направлениям:

1. Знакомство с профессией «повар». Мероприятия проводятся в игровой форме, детям предлагается посмотреть интересную презентацию про профессию с примерами из сказок и мультфильмов, они разгадывают загадки, отвечают на вопросы викторины.

Чтобы дошкольники наглядно увидели результаты труда повара, профессионалы показывают мастер классы по приготовлению простых кулинарных изделий.

2. Непосредственная организация (в той мере, в которой позволяют условия детского сада) совместной деятельности педагогов и детей. При этом педагог и студенты организуют мастер класс таким образом, чтобы после показа профессиональных действий, дети сами смогли повторить несложные трудовые приемы. Например, повар нарезает продукты и предлагает сложить из них на тарелке композиции из цветов, бабочек и животных.

3. Экскурсия в учебное заведение. Дошкольников приглашают посетить столовую колледжа, показывают рабочее место повара, рассказывают об оборудовании и инструментах. Студенты проводят с детьми викторину с загадками про кухонные приборы, оборудование, посуду и инвентарь; читают стихи про профессию «повар» и «кондитер». Организуются интересные мастер классы «Чудо-бутерброды», «Веселые гарниры» и т.д. В завершение мероприятия дети могут продегустировать результаты своей работы.

Подготовка детей к выбору профессии продолжается в начальной школе и направлена на расширение кругозора обучающихся, формирование у них ценностного отношения к труду.

Важным звеном в системе профориентационной работы является взаимосвязь школы с профессиональным учреждением.

В начальной школе, когда познавательная деятельность становится ведущей, определяющей развитие школьника, важно расширять его представления о различных профессиях. Некоторые элементы профессиональной деятельности ему еще трудно понять, но в каждой профессии есть область, которую можно представить на основе наглядных образов, конкретных ситуаций из жизни, историй, интересных случаев и впечатлений взрослого (профессионала). Профориентационная работа в этот период заключается в основном в проведении профессионального просвещения детей и пробуждения у них интереса к различным видам трудовой деятельности. Обучающихся необходимо постепенно вводить в огромный мир профессий, учить их ориентироваться в этом мире и учитывать, что ими пока запоминается только самое яркое, впечатляющее, броское. Профориентационные мероприятия для младшеклассников содержат следующие структурные элементы:

1. Мини-лекция (мини-рассказ) о содержании профессии. Желательно рассказывать о профессии самому специалисту в рабочей одежде повара (во время беседы с ним, задавая ему вопросы). Нужно представить эту профессию максимально наглядно с помощью интересной презентации. Рассказ о профессии должен включать в себя такие моменты, как: история профессии (откуда произошло слово, как менялся облик профессии и т.д.), содержание труда, профессионально-важные качества, ограничения при работе по этой профессии, описание интересных историй и случаев из профессиональной жизни различных людей. Для поддержания интереса, при этом сообщать необходимо лишь самое главное из содержания труда, профессионально-важных качеств и т.д. [2]

2. Игры, связанные с профессией. Игра еще некоторое время после начала обучения в школе продолжает оставаться ведущей деятельностью учащегося (то есть той

деятельностью, которая определяет развитие человека в тот или иной период его жизни). В игре совершенствуются ручные движения и умственные операции. Поэтому в профориентационные занятия для первоклассников должны включаться игры, связанные с какими-то простыми операциями, касающимися темы занятия. Ребятам предлагают поучаствовать в играх соревновательного характера - разгадать загадки, из букв собрать слова, на ощупь и на вкус отгадать продукт в черном ящике.

3. Экскурсия в учебное заведение –обучающихся младших классов знакомят с учебным заведением и лабораториями. Особенно нравятся ребятам мастер классы «Моя первая пицца», «Праздник сдобного печенья», «Украшение пряников». Под руководством мастера производственного обучения обучающиеся самостоятельно готовят изделия, потом их дегустируют или забирают домой.[3]

Профориентационная работа с учащимися подросткового возраста охватывает период с 6 по 9 классы. Целью работы на данном образовательном этапе является формирование мотивов, потребностей и интереса к выбору профессии, а также развитие профессионального самосознания учащихся. Главная особенность данного этапа состоит в постепенном переходе школьников на качественно новый уровень социального развития, когда, с одной стороны, формируется сознательное отношение к себе как к субъекту общественных отношений, а с другой, – готовность к трудовой общественно полезной деятельности. Школьники начинают осознавать свои интересы и возможности, приобретают базовые представления о направлениях возможных специальностей, знакомятся с требованиями, которые предъявляют различные профессии. Занятия проводятся в форме групповой работы с элементами тренинга, что способствует расширению знаний о мире профессий и дает возможность сделать первые шаги в сторону выбора интересной для себя профессии. [1]

При проведении занятий курса используются следующие формы и методы работы:

- деловые, психологические, профориентационные игры;
- игровые профессиональные упражнения и др.

У школьников 10 – 11 классов необходимо формировать готовность к обоснованному выбору профессии и построению перспектив получения дальнейшего образования. Оказывать учащимся психологическую, педагогическую и информационную поддержку в принятии решений о выборе профессии. Развивать способности к анализу современного рынка труда и профессий через усвоение понятий, относящихся к планированию профессиональной деятельности (рынок труда, профессиональная карьера, профессионально важные качества, профессиональная компетентность, профессиональная

мобильность и т. п.). Обучение школьников способам и приемам принятия адекватных решений по вопросам профессионального самоопределения: построение индивидуальной образовательной траектории в рамках профиля обучения, выбор профессии и учебного заведения, трудоустройство, смена профессии и места работы. Развивающие занятия для повышения мотивации учащихся к учебной и трудовой деятельности:

1. Профориентационные игры с целью повышения интереса к массовым профессиям, рабочим специальностям и расширения представлений о мире профессий в целом;
2. Тематические беседы о профессиях: с привлечением поваров-специалистов; с приглашением успешного профессионала самими учащимися;
3. Организация ознакомительных экскурсий с целью расширения представлений о мире профессий.[2]

Одним из главных профориентационных мероприятий для школьников является проект «Билет в будущее», который реализуется с 2018 года. Главной целью этого проекта является формирование осознанной способности у обучающихся к выбору профессионального пути. В нём принимают участие учащиеся с шестого по одиннадцатый классы, а также ребята с ОВЗ. В рамках реализации проекта подросткам дают возможность практического погружения в профессию с помощью профессиональных проб, мастер-классов, квестов. Профессиональные пробы — это специально организованная среда, которая предполагает выполнение заданий, связанных с определённой профессией. Всё это способствует достижению главной цели проекта- возможности учащихся познакомиться с миром профессий и сделать свой осознанный и правильный выбор дальнейшего профессионального образования. С практической стороны участники проекта «Билет в будущее» получают рекомендации по выбору своего профессионального пути.

Наше учебное заведение в течение 5 лет принимает участие в проекте «Билет в будущее». В лабораториях колледжа организуются и проводятся профессиональные пробы двух уровней:

1. Ознакомительный- предусматривает последовательное прохождение трех экспресс проб по конкретному профессиональному направлению;
2. Базовый – участникам предлагаются более сложные задания с возможностью вариативного выполнения, творческой составляющей.

В настоящее время ранняя профориентация является актуальным направлением деятельности образовательных организаций. Результаты социологических исследований убедительно свидетельствуют о том, что, значительная часть молодежи, делают свой

профессиональный выбор разрознено, мозаично и противоречиво, под влиянием информационного поля окружающих субъектов (сверстников, родителей, публичных личностей и др.). Это обусловлено незнанием реальности, желанием немедленного получения высоких карьерных и финансовых результатов. Следует констатировать, что среди молодежи утратили свою популярность рабочие профессии. Ориентируясь на получение профессионального образования как такового, без учета склонности к профессии, фактически ради диплома, молодые люди испытывают неудовлетворенность собственным профессиональным выбором и, как следствие, теряют мотивацию к труду. В связи с этим важно ориентировать молодых людей на выбор направлений профессионального образования и получение профессий, востребованных предприятиями и организациями региона.

Литература:

- 1.Красновский, Л.И. Опыт ранней профориентации [Текст] / Л.И. Красновский // Дошкольное воспитание. – 2010. –250 с.
2. Кондрашов, В.П. Введение дошкольников в мир профессий [Текст]: Учебно-методическое пособие / В.П. Кондрашов. – Балашов : Издательство «Николаев», 2014. – 52 с
3. Данилюк А.Я. Кондаков А.М. «Концепциядуховно-нравственноговоспитанияроссийскихшкольников»// [Электронный ресурс]. URL <http://www.r-komitet.ru/school/program/action2009/razdel/cdn>.

Петрушина Валентина Владимировна,
ГБПОУ РМ «Ковылкинский аграрно-
строительный колледж», преподаватель,
г. Ковылкино

СОТРУДНИЧЕСТВО КОЛЛЕДЖА И ШКОЛЫ В РАМКАХ РЕАЛИЗАЦИИ ФЕДЕРАЛЬНОГО ПРОЕКТА РАННЕЙ ПРОФЕССИОНАЛЬНОЙ ОРИЕНТАЦИИ ШКОЛЬНИКОВ «БИЛЕТ В БУДУЩЕЕ»

Президент России Владимир Владимирович Путин предложил запустить проект ранней профориентации школьников. Об этом он заявил в ходе послания Федеральному собранию. «Нам нужно выстроить современную профориентацию. Здесь партнерами школ должны стать университеты, научные коллективы, успешные компании». Президент предложил с нового учебного года запустить проект ранней профориентации школьников «Билет в будущее». «Он позволит ребятам попробовать себя в деле, в будущей профессии в ведущих компаниях страны». Послание Президента России Федеральному собранию – это программный политико-правовой документ, выражающий видение главой государства стратегических направлений развития России на ближайшую перспективу. Профориентация - это научно обоснованная система социально-экономических,

психолого-педагогических, медико-биологических и производственно-технических мер по оказанию молодёжи личностно-ориентированной помощи в выявлении и развитии способностей и склонностей, профессиональных и познавательных интересов в выборе профессии, а также формирование потребности и готовности к труду в условиях рынка, многоукладности форм собственности и предпринимательства. Она реализуется через учебно-воспитательный процесс, внеурочную и внешкольную работу с учащимися. Важность и обязательность профориентации подростков очевидна, в ней заинтересованы и родители, мечтающие видеть своих детей успешными, состоявшимися людьми, и работодатели, желающие нанимать в качестве своих сотрудников образованных специалистов, мотивированных на успешную самореализацию в избранной сфере деятельности. [3, с.5]

Профориентация обучающихся – приоритетная государственная задача, закреплённая в национальном проекте «Образование». Результаты профориентации и построения молодым человеком своего профессионального пути связаны не только с его успешной самореализацией, но и с его вкладом в экономическое развитие субъекта Российской Федерации, страны в целом. В данный момент обучающиеся школ включены в большое число разнообразных профориентационных мероприятий: от профориентационных тестов, которые проходят большее количество обучающихся общеобразовательных организаций, до экскурсий в колледжи, на предприятия, кружков, программ предпрофессионального обучения.

Эффективная профессиональная ориентация школьников рассматривается в качестве предпосылки их профессионального самоопределения и достижения состояния успешности в сфере профессионального образования. Показаны барьеры, мешающие современной российской школе справляться с задачей профориентации учащихся. Среди них — перегруженность учителей, неразвитость сетевых связей с вузами, колледжами, трудовыми организациями, «текучесть» мира профессий и другое. Раскрыты институциональные предпосылки разработки новых подходов к школьной профориентационной работе.

Сущность профессиональной ориентации школьников проявляется в необходимости преодоления противоречия между объективно существующими потребностями общества в сбалансированной структуре кадров и неадекватно этому сложившимися субъективными профессиональными устремлениями выпускников. То есть по своему назначению система профориентации должна оказать существенное влияние на рациональное распределение трудовых ресурсов, выбор жизненного пути молодёжи, адаптацию ее к профессии.

Проблема профессиональной ориентации молодежи, в том числе и школьников общеобразовательных школ, резко изменяется в связи с построением рыночных отношений в экономике России.

В результате рынок труда имеет отдельный комплекс проблем, возникающих в сфере взаимодействия с системой образования. В настоящее время мы можем наблюдать, как изменяются требования к рынку труда - работодателю не нужны результаты учебы, рынок труда не рассматривает и не учитывает успеваемость студентов, продемонстрированную ими за годы обучения в вузе. Опыт практической работы ценится гораздо лучше успеваемости. [2, с.147]

Ковылкинский аграрно-строительный колледж старается разнообразить формы профориентационной работы, поэтому нашесотрудничество с общеобразовательными школами города и района заключается не только в диагностических мероприятиях, но и в проведении различных профориентационных игр, мастер классов, экскурсии, встречи с представителями разных профессий.

В 2021-2022 учебном году в рамках сотрудничества со СОШ №4, с Гимназией №1 с целью формирования позитивного образа будущего проведены мастер классы по геодезии, интеллектуальная игра «Правовая азбука» с подростками 7-9 классов.

На базе ГБПОУ РМ «Ковылкинский аграрно- строительный колледж» проводится одно из главных мероприятий проекта «Билет в будущее» это проведение мини-проб по компетенциям: кирпичная кладка, геодезия, социальное партнерство. В этом мероприятии принимало участие более 45 школьников города. Создан информационный портал сайта, размещающих информацию о реализации профессиональной ориентации учащихся в образовательной организации.

Эксперт ФИРО РАНХиГС **Игорь Сергеев** отметил основные важные ценностные и смысловые основания взаимодействия образовательных организаций в рамках реализации федерального проекта ранней профессиональной ориентации школьников "билет в будущее":

- 1) профориентация - это не только экономика, но и ребёнок;
- 2) профориентация - это не только ребёнок, но и экономика;
- 3) профориентация - это региональная история;
- 4) нужны не кабинетные, а практикоориентированные мероприятия;
- 5) идея о том, что нужна индивидуальная педагогическая поддержка самоопределения для каждого школьника;

б) наконец, выделение трёх разных уровней готовности к профессиональному самоопределению и разные типы практических активностей для учащихся, обладающих соответствующими уровнями.[1, с.74]

Литература:

- 1.В. И. Блинов, З. К. Дулаева, Е. Ю. Есенина, Л. Н. Куртеева, И. С. Сергеев Организация профессиональной ориентации школьников, Российская академия народного хозяйства и государственной службы при Президенте РФ Федеральный институт развития образования. - Москва, 2018 г.
- 2.Активные формы профориентационной работы в школе/ сост. М.А.Большакова. – Ульяновск, 2004
- 3.Послание президента Федеральному собранию от 1 марта 2018 г/[Электронный ресурс] URL <http://kremlin.ru/>
- 4.Профориентация старшеклассников: сб. учеб. - метод.материалов/ сост., ред. И коммент. Т.В.Черниковой. - Волгоград: Учитель, 2007. - 120 с.
- 5.<https://utalents.ru/>

Сотрудничество образовательных организаций и предприятий как форма эффективной профориентационной работы

Савоськина Лариса Петровна,
ГБПОУ РМ «Торбеевский колледж мясной и
молочной промышленности», заместитель
директора по производственному обучению,
п.Торбеево

ОРГАНИЗАЦИЯ РАБОТЫ КОЛЛЕДЖА В СФЕРЕ ПРОФЕССИОНАЛЬНОЙ НАВИГАЦИИ

Современные тенденции в сфере образования обуславливают изменения воспитательных ориентиров в системе профессиональной ориентации подрастающего поколения. В условиях модернизации и инновационного развития российского общества важнейшими качествами личности становятся инициативность, способность творчески мыслить и находить нестандартные решения, умение выбирать профессиональный путь, готовность обучаться в течение всей жизни. Для успешной реализации профориентационных задач необходим научно обоснованный подход к организации процесса профессиональной ориентации учащихся, учитывающий специфику учреждений образования, изменяющиеся социально-экономические условия, индивидуально-личностные особенности обучающихся, особенности образовательного процесса в учреждении.

В целях создания и функционирования системы мер ранней профориентации по ознакомлению обучающихся с современными профессиями, определению профессиональных интересов детей в получении рекомендаций по построению индивидуального учебного плана в соответствии с выбранными профессиональными компетенциями (профессиональными областями деятельности), педагогический коллектив ГБПОУ РМ «Торбеевский колледж мясной и молочной промышленности» активно реализует проект «Билет в будущее», проводимого во исполнение контрольной точки 3.1. Плана мероприятий по реализации федерального проекта «Успех каждого ребенка» Паспорта национального проекта «Образование».

В основе федерального проекта «Успех каждого ребенка» лежит задача, обозначенная в Указе Президента Российской Федерации В.В.Путина от 07.05.2018 № 204: «формирование эффективной системы выявления, поддержки и развития способностей и талантов у детей и молодежи, основанной на принципах справедливости,

всеобщности и направленной на самоопределение и профессиональную ориентацию всех обучающихся» [1].

В сентябре 2018 года на совместном заседании представителей ООО МПК «Атяшевский», ГБПОУ РМ «Торбеевский колледж мясной и молочной промышленности и администрации Торбеевского муниципального района было принято решение о создании образовательного кластера непрерывного технологического образования на базе Торбеевского подразделения ООО МПК «Атяшевский».

В состав кластера вошли образовательные учреждения дошкольного, школьного и профессионального образования Торбеевского района, которые реализуют общие мероприятия и проекты по непрерывной подготовке кадров и развитию профессиональных сообществ в интересах градообразующего предприятия ООО МПК «Атяшевский».

Создание образовательного кластера направлено на снижение дефицита квалифицированных кадров на рынке в отрасли мясопереработки, изменение и подготовку новых образовательных программ участниками кластера согласно потребностям бизнеса, повышение престижа отрасли среди молодежи [2].

На первоначальном этапе сотрудничества участники кластера скоординировали деятельность по организации ранней профориентации с участием всех заинтересованных сторон. Для дошкольных образовательных учреждений были разработаны парциальные программы «Профессии наших мам и пап», «История профессий». Для обучающихся 1-4 классов программы внеурочной деятельности «Труд в жизни человека» (1 класс), «Профессии наших родителей» (2 класс), «Чем пахнут ремесла» (3 класс), «Я в мире профессий» (4 класс). Для обучающихся 5-7 классов предложены более сложные тематические профориентационные мероприятия: «Мастер своего дела» (5 класс), проект «Трудовая история моей семьи» (6 класс), «Мир профессий» (7 класс) [3].

Педагогический коллектив приложил максимум усилий для создания условий по реализации программы ранней профориентации в 8-9 классах общеобразовательных школ Торбеевского муниципального района. С октября стартовал проект по проведению мастер-классов для данной категории обучающихся. 1 час в неделю посвящается введению в специальность «Технология мяса и мясных продуктов». Преподаватели специальных дисциплин предлагают школьникам такие тематические мероприятия, как «В мясном царстве, в мясном государстве», «Мясняшки - вкусняшки», «Я б в технологи пошел, пусть меня научат!», «Контрольная закупка», «Различных профессий на свете не счесть, а нашей профессии - СЛАВА и ЧЕСТЬ!», «Пусть пища твоя станет лекарством твоим» и многие другие. В планах работы нашли отражение экскурсии на

мясоперерабатывающее предприятие для всех педагогов района, школьников старших классов; тренинги, игровые занятия для всех категорий школьников и детей дошкольного возраста.

Основная роль при внедрении инновационного продукта – образовательного кластера непрерывного технологического образования принадлежит ГБПОУ РМ «Торбеевский колледж мясной и молочной промышленности». Импульс развития в данной среде получили новые механизмы: менторство, тьютерство, творческие мастерские, профессиональные смены, мастер-классы, практикумы, тренинги, многожанровые фестивали творческих работ (например «Расколбас»), конкурсы мастерства, в т.ч. JuniorSkills, экскурсии, информ-дайджесты. Коллектив колледжа планирует расширить географические рамки профориентационной работы, задействовав образовательные учреждения Атюрьевского, Zubovo-Полянского, Ковылкинского, Теньгушевского, Инсарского районов Республики Мордовия, Сасовского, Старожиловского районов Рязанской области, Спасского, Наровчатского районов Пензенской области.

Победа ГБПОУ РМ «Торбеевский колледж мясной и молочной промышленности» во Всероссийском конкурсе практик, моделей, форматов профессиональной ориентации, во Всероссийском конкурсе наставников профориентационных мероприятий, организованных Министерством просвещения России и Союзом «Агентство развития профессиональных сообществ и рабочих кадров «Молодые профессионалы (Ворлдскиллс Россия)» позволила педагогическому коллективу активно включиться в реализацию Федерального проекта «Успех каждого ребенка».

Колледж имеет возможность проводить профессиональные пробы в регионе, транслировать в рамках лучших практик опыт профориентационной работы на платформе «Билет в будущее».

В соответствии с обозначенным Федеральным проектом, к 2024 году не менее 900 тыс. детей должны получить рекомендации по построению индивидуального учебного плана в соответствии с выбранными профессиональными компетенциями (профессиональными областями деятельности) в части реализации подпроекта «Билет в будущее» [4].

Целевой аудиторией данного проекта являются те учащиеся 6-11-х классов, которые в настоящий момент выбирают будущую профессию или направление профессиональной деятельности. В связи с этим главное для колледжа — предоставить им возможность не просто узнать или увидеть профессию, а именно попробовать ее. «Дело в том, что многие люди, выбрав ту или иную профессию в качестве направления работы,

очень рано разочаровываются. Поэтому проекты, которые позволят детям... увидеть разные профессии, больше узнать о них и "потрогать руками" четыре-пять видов деятельности, дадут им возможность сделать более точный выбор», — говорит генеральный директор WorldSkills Russia Роберт Уразов [5].

В условиях нашей образовательной организации познакомиться непосредственно с профессиями и специальностями можно в рамках функционирования образовательного кластера непрерывного технологического образования, в том числе и при выполнении профессиональных проб. Профессиональная проба - это «погружение» в профессию. Она выступает своего рода «индикатором» правильности выбора сферы профессиональной деятельности. В ходе профессиональных проб участники решают одну или несколько практических задач и выполняют реальные рабочие операции, относящиеся к конкретной профессии. Участники работают с материалами, инструментами, оборудованием, программным обеспечением без игровой адаптации и в условиях, максимально приближенных к реальным в рамках профессии. В ходе пробы участники взаимодействуют с наставником, являющимся носителем профессии, получая от него теоретические знания о профессии, практические рекомендации, обратную связь и оценку по итогам пробы

В рамках реализации проекта «Билет в будущее» 10 и 11 ноября 2021 года в ГБПОУ РМ «Торбеевский колледж мясной и молочной промышленности», проходили профессиональные пробы по компетенции «Производство мясных продуктов», «Производство молочных продуктов», профессиональное направление Инженер-технолог.

В пробах участвовали учащиеся 8 и 9 классов МБОУ «Торбеевская общеобразовательная школа №1», МБОУ Торбеевская общеобразовательная школа №3». Ребята самостоятельно изготовили мясной рубленый полуфабрикат «Котлета с капустой». Учащимся представилась возможность погрузиться в профессию, и реализовать себя. Участвуя в пробах, ребята получили не только теоретические знания, но и практические навыки, узнали много нового о профессии «Инженер-технолог».

По компетенции «Производство молочных продуктов» профессиональная проба включала в себя выработку мягкого мороженого. Под руководством наставников ребята подготовили сырье и материалы для мороженого, составили смесь в соответствии с рецептурой, осуществили пастеризацию и охлаждение смеси, произвести фризирование смеси и фасование мороженого. Завершилась профессиональная проба дегустаций и оценкой выработанного продукта. Участники поблагодарили наставников за приобретенный практический опыт, поделились волной положительных эмоций,

выразили желание принять участие в других тематических мероприятиях, чтобы утвердиться в выборе своей профессиональной траектории.

Соприкосновение с востребованными на рынке труда специальностями, работа с профессионалами, достижение отличных результатов в самостоятельном производстве продуктов питания позволило ребятам приоткрыть окно в свое будущее.

Таким образом, вопрос профориентации всегда был и остается очень важным, прежде всего для кадровой политики страны [6]. Качественная программа профориентации позволит сократить издержки на подготовку специалистов, которые после окончания профессиональной образовательной организации не будут работать по освоенной профессии или специальности. Задача профориентации состоит в том, чтобы получивший мотивацию ребенок, с одной стороны, попал в то учебное заведение, где ему будет интересно учиться, а с другой — вышел из стен колледжей и техникумов востребованным специалистом.

Литература:

1. О национальных целях и стратегических задачах развития Российской Федерации на период до 2024 г. [Электронный ресурс]: [Указ Президента РФ от 07.05.2018 № 204]. — Режим доступа: <https://www.garant.ru/products/ipo/prime/doc/71837200>.
2. Концепция развития образовательного кластера непрерывного технологического образования на базе Торбеевского подразделения ООО МПК «Атяшевский»
3. Рабочая программа внеурочной деятельности «Введение в производство мяса и мясных продуктов»
4. Успех каждого ребенка: федеральный проект [Текст] // О национальном проекте «Образование»: протокол заседания Правительственной комиссии от 05.09.2018 № 3. — Разд. II. — П. 5.
5. Потрогать профессию руками: Как будут профориентировать российских школьников [Электронный ресурс]. — Режим доступа: <https://indicator.ru/article/2018/02/26/proforientaciya-shkolnikov>.
6. Сташкевич, И. Р. Профориентационные возможности интернет-ресурса «Атлас профессий» [Текст] / И. Р. Сташкевич, А. М. Чашкин // Профессиональное самоопределение молодежи инновационного региона : Проблемы и перспективы : сб. статей по материалам Всероссийской науч.-практ. конф.-2016.-С. 304-310.

Машикова Наталья Викторовна,
ГБПОУ РМ «Ичалковский педагогический
колледж», преподаватель, с. Рождествено

ДОРОГА В МИР ПРОФЕССИЙ

Как хорошо, когда у человека есть возможность выбрать себе профессию не по необходимости, а сообразуясь с душевными склонностями.

Апшерони А.

Часто в жизни случается так, что вопрос о выборе будущей профессии встает перед человеком в тот момент, когда он заканчивает школу. Именно тогда многие выпускники начинают искать информацию о различных учебных заведениях и задумываться о выборе профессии. Именно в этот период чаще всего многие образовательные учреждения СПО и ВПО проводят профориентационную работу. А если задуматься, то эта работа не просто могла бы, а должна была начаться еще задолго до

момента окончания школы.

Сегодня довольно часто можно слышать о ранней профориентации, которая начинается еще в детском саду. Воспитатель, совместно с родителями, ведет малыша в удивительный и интересный мир профессий. Знакомит с трудом взрослых, показывает значимость профессий, рассказывает о качествах людей, работающих в той или иной сфере. В игровой форме раскрывает перед ребенком взрослый, сложный, но такой интересный и увлекательный мир, где трудятся люди разных профессий.

На этапе обучения в школе, знания о мире профессий пополняются, становятся более обширными, у детей появляется возможность общения не только с педагогом, но и с представителями той или иной профессии, где в ходе непосредственного прямого общения ребенок получает сведения из первоисточника.

Еще на этапе дошкольного детства ребенок вполне успешно способен понять значимость и важность большинства профессий. Особенно тех, которые он может наблюдать. С этой целью в детских дошкольных учреждениях организуются экскурсии, направленные на ознакомление с трудом взрослых. Самые первые экскурсии воспитатель проводит в детском саду, знакомя малышей с трудом повара, медсестры, садовника, помощника воспитателя – тех, чья работа хорошо понятна ребенку. В старших группах можно организовывать экскурсии за пределы детского сада (магазин, пожарная часть, парикмахерская и т.д.) – это расширит возможность ознакомления с другими профессиями. Однако, не стоит ограничиваться только перечнем привычных, хорошо известных профессий, с которыми ребенок встречается довольно часто. Случается, что малыши задают вопросы о таких профессиях, которые появились в нашем мире не так давно. Важно, чтобы взрослые грамотно и доступно могли раскрыть перед ребенком сущность таких профессий, рассказать об их особенностях, о том, почему они появились, их важности, о том, кто может получить такую профессию и что для этого необходимо. Так, например, в детском саду можно познакомить старших дошкольников с профессией «Спасатель», раскрыть спектр ее отраслей. Хорошо, если малыши узнают кто такой «Бизнесмен-предприниматель» или «Консультант-продавец» и чем они занимаются. Какими качествами должны обладать люди, работающие в той или иной профессии.

Перенося полученные знания в игру, ребенок пробует себя в том или ином деле, «примеряет» роль работника какой-либо отрасли, учится взаимодействовать, развивает способность мыслить, устанавливать связи, прогнозировать результат.

Реализации ранней профориентации способствуют и средства, которыми оснащены современные детские сады. Это всевозможные игровые зоны, тематические игрушки, печатный материал, интерактивная среда групп.

Немаловажную роль в выборе будущей профессии играет семья. Даже самые маленькие дети хорошо знают кем работают их родители. Очень часто случается так, что ребенок, взяв за образец своих маму или папу, на вопрос кем ты будешь когда вырастешь, отвечают: я, как папа буду полицейским или врачом, как мама.

Уже в более взрослом возрасте, будучи учеником старших классов, опираясь на профессии родителей, ребенок как бы по инерции, не пытаясь понять, насколько эта профессия, соответствует его собственным интересам и склонностям делает выбор. Но с другой стороны, он хорошо представляет суть данной профессии и отдает себе отчет в том, какие качества, навыки и усилия для нее требуются. Например, дети врачей прекрасно знают, что медицинская профессия подразумевает срочные вызовы, а также просьбы о помощи со стороны знакомых и соседей, а дети учителей – что необходимо готовиться к урокам и проверять тетради [2].

Таким образом, если ребенок выбирает профессию родителей, важно обсудить с ним мотивы его выбора, понять, почему и что им движет. В некоторых семьях именно родители решают, кем станет их ребенок. Родители просто настаивают и ставят ультиматум в выборе образовательного учреждения и будущей профессии своего чада. Такой подход психологи считают неправильным, так как выбор родителей часто мотивирован нереализованными амбициями или желанием того, чтобы ребенок шел по их стопам.

С самого раннего детства у ребенка проявляются те или иные способности, пристрастия, увлечения. Очень важно заметить то, чем увлекается ребенок, к чему он тянется, что вызывает у него неподдельный интерес, способствовать тому, чтобы эти интересы не прошли, а наоборот только возрастали.

Сегодня большое значение придается дополнительному образованию детей. Оно органично сочетает в себе воспитание, обучение и развитие личности ребенка. Существует огромное количество центров развития ребенка, секций, школ, кружков разной направленности, где ребенок сможет найти себя, раскрыть свои таланты в мире спорта, искусства, конструирования и т.д. Посещение ребенком занятий в таких кружках и центрах также будет способствовать расширению «профориентационного кругозора», даст возможность развития имеющихся задатков и способностей [1, с. 11].

Если рассматривать профориентацию на всех ступенях ее реализации, то нельзя не сказать об этой работе в школе. На современном этапе к общеобразовательной школе определены не только основные требования обучения и воспитания подрастающего поколения. Школа должна подготовить учеников к созидательной деятельности, помочь сегодняшним школьникам в выборе профессии, чтобы завтра их труд приносил радость и

удовлетворение им самим и был во благо окружающим. Учащимся необходимы знания о мире профессий, о том какие требования предъявляются к специальностям, какие ограничения имеются в той или иной сфере труда. В связи с этим перед школой встала задача качественной и своевременной профориентационной работы во всех возрастных группах [3].

Профориентация – комплекс психолого-педагогических мер, направленный на профессиональное самоопределение школьника. Профориентация реализуется через учебно-воспитательный процесс, внеурочную и внешкольную работу с учащимися. Основные задачи профориентационной работы – получить данные о возможностях, склонностях и предпочтениях учащихся. Это системы сотрудничества школы с учреждениями дополнительного и профессионального образования.

Прежде чем сделать свой выбор, дети должны познакомиться с различными профессиями. В течение года осуществляется профессиональное информирование школьников о профессиях, о рынке труда, об учреждениях, где можно получить специальность. Информацию учащиеся могут получить на классных часах, встречах с представителями учебных заведений и организаций. Один из важных компонентов профориентации являются экскурсии в учебные заведения и организации. Данный вид работы осуществляется завучем и классными руководителями. Они работают в тесном сотрудничестве с родителями. Главную позицию в профориентационной работе занимает психологическое сопровождение ученика. Нужно учитывать его индивидуальные особенности на протяжении всего периода обучения, что позволяет подготовить учащегося к осознанному выбору будущей профессии.

Сегодня профессиональной ориентации отводится новая роль – это большая, важная работа семьи, детского дошкольного учреждения и школы. Это создание условий для поддержки молодежи в ее профессиональном самоопределении, помощи в выявлении профессиональных интересов, определения возможностей в освоении той или иной профессии, адаптации на рынке труда.

Таким образом, мы видим, что профориентационная работа на разных ступенях становления личности ребенка важна и необходима. От того, насколько дорога в мир профессий будет успешной и плодотворной, зависит не просто успех отдельной личности, но и успех ее окружения.

Литература:

1. Мармарьян, О. В. Выбор профессии – сложный шаг / О. В. Мармарьян. – М. : Буки-Веди, 2020. – 167 с.
2. Матвеева, Ю. А. Профориентация для малышей / Ю. А. Матвеева. – [Электронный ресурс]. – [2021]. – Режим доступа : <https://nsportal.ru> – Загл. с экрана.
3. Саратовцева, Е. В. Работа по профориентации в школе / Е. В. Саратовцева. – [Электронный ресурс]. – [2021]. – Режим доступа : <https://nsportal.ru> – Загл. с экрана.

Семья и школа как этапы профессиональной ориентации обучающихся

Бесков Алексей Николаевич,
ГБПОУ РМ «Краснослободский аграрный техникум», преподаватель, г. Краснослободск

СЕМЬЯ И ШКОЛА КАК ЭТАПЫ ПРОФЕССИОНАЛЬНОЙ ОРИЕНТАЦИИ ОБУЧАЮЩИХСЯ

Как известно, воспитание в семье является частью широкого процесса воспитания и обучения. Именно школа призвана быть активным участником семейного воспитания школьников. Семья вместе со школой создает тот важнейший комплекс условий воспитывающей и обучающей среды, который определяет эффективность всего образовательного процесса.

Выбрать будущую профессию в современном обществе нелегко. Дальнейшее трудоустройство затруднено ограниченным количеством профессий, по которым они могут быть трудоустроены. Но они имеют такое же право на труд, им нужна помощь в развитии своих способностей и в реализации гражданских прав. Поэтому наша задача – воспитать трудоспособных и полезных членов общества, развить у них жизненно-необходимые навыки, подготовить к посильным видам труда, учитывая при этом их потенциальные возможности.

Профориентационная работа школы нацелена на создание условий для профессионального самоопределения обучающихся, организация их деятельности, включающей получение знаний о себе, о мире профессионального труда. Для этого в школе должен быть разработан план по профориентационной работе. В соответствии с намеченной целью выполняются следующие задачи:

- к получению основного общего образования сформировать у учащихся готовность к обоснованному выбору пути получения образования в средних профессиональных, средних специальных учебных заведениях, в 10 классе средних общеобразовательных школ,

- к получению среднего (общего) образования сформировать готовность к обоснованному выбору пути получения образования в Ссузах, ВУЗах; - подготовить учащихся к осознанному выбору профессии;

- предоставить учащимся сведения о массовых профессиях, в которых нуждается современное общество;

- информировать учащихся о путях получения профессии;
- воспитывать уважение к разным видам профессиональной деятельности;
- дать понятие о психофизиологических особенностях личности;
- познакомить с профессиями, в которых нуждается район.

Вся работа ведется по следующим направлениям: трудовое воспитание; профессиональное просвещение; профессиональная консультация; адаптация выпускников.

Для профориентационной работы выделены 3 возрастные группы:

1 - 4 классы, 5 - 9 классы, 10 - 11 классы.

В первой возрастной группе мы решаем задачи по ознакомлению с наиболее распространёнными видами трудовой деятельности, воспитанию любви к труду и уважение к представителям любой профессии.

Профессиональное самоопределение начинается с начальной школы, хотя выбор профессии в начальной школе не является главной задачей, поскольку ведущая роль отводится учебной деятельности. Но в процессе её уч-ся получают разнообразные представления о мире профессий (учитель, шофёр, врач, повар). На уроках окружающего мира знакомятся с максимальным количеством профессий, сопоставляют с профессиями людей хорошо знакомых, чей труд они наблюдают изо дня в день:(учитель, шофер, повар, библиотекарь, воспитатель, продавец и др.). уже в начальной школе обучающиеся готовят творческие проекты на тему «Профессии», «Экономика родного края», «Моя семья» и другие. Все это позволяет обучающимся знакомиться с разнообразными профессиями, определять свои интересы в дальнейшей деятельности. Учителями начальных классов проводится работа по созданию и накоплению портфолио обучающихся, в котором включен раздел по профильному самоопределению «Кем я хочу быть?», позволяющий осуществлять профессиональную пробу.

В начальной школе создаётся определённая наглядная основа, на которой базируется профориентационная работа, происходит расширение кругозора младших школьников.

На уроках чтения, развития речи пополняются первоначальные представления детей о роли труда в жизни людей. Происходит знакомство с новыми словами (на уроках русского языка), с новыми профессиями.

Например: пословицы о труде, песенки о труде. Учащимся даётся возможность «примерить» на себя различные профессии через игровую деятельность.

С 1 класса учащиеся получают навыки общественного труда, знакомятся с разными видами работ, узнают о значении труда в жизни людей. Далее представления о

профессиях, о труде углубляются, расширяются. Профорientационная работа продолжается во внеурочной деятельности: на занятиях в кружках по интересам.

Во второй группе знакомим ребят с содержанием и характеристикой основных профессий района, условиями и организацией труда в различных сферах деятельности, с требованиями к избираемой профессии и путями её приобретения. Решается задача общетрудовой подготовки подростков, и создаются условия, облегчающие им выбор будущей профессии. Дается информация о путях получения различных профессий.

В третьей возрастной группе учащиеся получают допрофессиональную подготовку. Поэтому в 8-11 классах на уроках технологии реализуется «Программа психолого-педагогического сопровождения профильного ориентирования и профессиональной ориентации», которая позволяет создать условия для формирования у подростка индивидуального образовательного запроса, личной потребности во взвешенном выборе направления продолжения образования, готовности к последующей самореализации в избранном образовательном профиле. Данный курс позволяет провести первичную диагностику интересов, склонностей, способностей учащегося, образовательного запроса школьников и родителей.

В 9 классе вводится курс «Профильное самоопределение подростков», который позволят школьникам провести анализ содержания различных видов деятельности и соотнести его с личностными качествами учащегося с целью определения оптимального варианта обучения на уровне среднего общего образования

В 11 классе проходит обучение способам проектирования личных профессиональных планов с учетом рынка образовательных услуг и современных требований рынка труда к специалистам.

При проведении профорientационной работы используем различные методы: наблюдения, анкетирование, тестирование, беседы, анализ результатов учебной и практической деятельности.

Основными формами организации работы являются -урок – лекция, беседа, собрание, классный час, встречи с представителями предприятий, учебных заведений, работа с литературой и справочным материалом, прослушивание аудиозаписей и просмотр видеофильмов, психофизиологические обследования, организация выставок, анкетирование.

Выбор профессии на сегодняшний день становится одной из главных задач для выпускников общеобразовательных школ. Из всего многообразия предлагаемых рынком труда необходимо выбрать то, что приемлемо для каждого индивида в отдельности. Сделать правильный шаг и не ошибиться, в выборе верного направления, не сбиться с

намеченного курса и идти в ногу со временем, быть нужным и полезным обществу, любить то дело которому отдаешь все свое время, все это мы стараемся прививать ученикам с самых первых дней обучения.

Путь взрослеющего человека к будущей профессии так или иначе закладывается в семье, так как семья является одним из главных звеньев в системе профориентации, поэтому важное место отводится педагогическому просвещению родителей по вопросам трудового воспитания и профессиональной ориентации.

Старшеклассники нуждаются в эмоциональной, материальной и информационной поддержке родителей, которые, в то же время, должны предоставить своим выросшим детям достаточно возможностей для развития собственной личности.

Что такое самоопределение?

Самоопределение – это «способность людей сделать выбор, который позволит им контролировать собственную жизнь, приведёт к достижению целей, к которым они стремятся, а также поможет приобрести навыки и ресурсы, необходимые для полноценного и осмысленного существования в обществе". Именно сочетание поведенческих стратегий и определённых ценностных ориентаций позволяет людям реализовать свои желания по своему выбору.

Самоопределение происходит не только в подростковом возрасте. У детей всех возрастов следует поощрять соответствующие возрасту навыки выбора относительно продуктов, одежды, досуга. Это не значит, что самоопределившийся человек имеет контроль над каждым аспектом жизни, т. к. никто не имеет полного контроля.

По моему мнению, выбор профессии – это не только выбор той или иной профессиональной деятельности, но и выбор жизненного пути, поиск своего места в обществе. Для того, чтобы совершить этот выбор, необходимо уметь анализировать свои возможности, склонности, знания, быть способным принимать решения и действовать на основе сознательно принятого намерения (т. е. мотивационной установки), отнесённого к сравнительно далёкому будущему.

Выбор профессии может происходить и не столь осознанно. Старшеклассники могут делать свой профессиональный выбор под влиянием родителей или подражая своим друзьям. В таком случае выбор может не быть связанным с мотивацией учения. Мотивы учения у 10-11-классников существенно отличаются от мотивов учащихся 7-8-х классов в связи с намечаемой профессиональной деятельностью. Если учащиеся 7-8-х классов, как правило, выбирают профессию, ориентируясь на любимый предмет, то учащиеся девятых классов начинают проявлять интерес к тем предметам, которые им пригодятся для

подготовки к выбранной профессии. Подростки 13-14 лет смотрят в будущее с позиций настоящего, старшеклассники – с позиций будущего.

По мнению некоторых исследователей, материальное положение семьи становится всё более значимым фактором, определяющим уровень притязаний и жизненные стратегии подрастающего поколения и, соответственно, влияющим на выбор профессии. Подростки, строя планы на будущее, учитывают ту помощь, которую им может оказать семья. Уже на уровне притязаний и желаний существует разница между детьми из семей с разным уровнем материального достатка. Дети из состоятельных семей в большей степени претендуют на то, чтобы в будущем стать «владельцем своего дела» и «иметь высокие доходы».

Конечно, забота родителей о будущей профессии своего ребёнка понятна; они несут ответственность за то, как складывается его жизнь. Очень часто родители предоставляют ребёнку полную свободу выбора, требуя тем самым от него самостоятельности, ответственности, инициативы. Случается, что родители не согласны с выбором ребёнка, предлагая пересмотреть свои планы и сделать другой выбор, считая, что он ещё маленький. Правильному выбору профессии часто мешают установки родителей, которые стремятся, чтобы дети компенсировали их недостатки в будущем, в той деятельности, в которой они не смогли себя полностью проявить. Им кажется, что именно их сын или дочь сможет проявить себя, так как у них в отличие от родителей «выше трамплин, с которого они будут погружаться в мир профессии.». Наблюдения показывают, что в большинстве случаев дети соглашались с выбором родителей, рассчитывая на помощь родителей при поступлении в какое-либо учебное заведение. При этом дети, конечно же, забывают, что работать по данной специальности придется им, а не их родителям.

Несмотря на всю серьезность, не все выпускники отдают себе отчет в целесообразности изучения рынка профессий, ссылаясь на то что они в полной мере познали себя и видят свою жизнь в радужных очертаниях, не подозревая о том что взрослая жизнь таит в себе множество подводных камней, которые им по возрасту лет пока неизвестны. Это ошибочное мнение приводит порой к тому, что выбранная наспех для освоения та или иная профессия оказывается не востребованной в современных условиях, и годы, проведенные в учебных заведениях остаются просто потерянными.

Помогая подростку выбрать профессию или специальность, вы не только обсуждаете с ним преимущества и недостатки отдельных профессий и возможности получения образования по ним. Вы при этом неизбежно становитесь детскими

психологами: ведь необходимо раскрыть потребности, мотивы, способности и оценить соотношение между ними.

Прежде всего, важно найти «золотую середину» между инициативой ребенка и вашим активным участием.

Среди всего множества позиций родителей можно выделить несколько наиболее ярких.

1. Родители пассивно относятся к выбору профессии своими детьми, предоставляя им в этом полную свободу.

2. Родители активно пытаются навязать своему ребёнку собственную точку зрения.

3. Родители разумно и обоснованно пытаются помочь своим детям выбрать профессию с учётом их интересов, склонностей и способностей.

4. Родители не оказывают активного влияния на профессиональный выбор детей, но беседуют с ними о путях выбора профессии.

Важно оценить конкретно способность своего ребенка быть ответственным и самостоятельным: что он уже может, а чему еще только учится. Для этого предпочтительны позиции 3 и 4, указанные выше.

На сегодняшний день лучше сделать ставку на овладение несколькими профессиями, хорошо, если в ситуации выбора профессии у ребенка имеется запасной вариант. Как правило, сами подростки об этом варианте не задумываются, и наша задача - поставить перед ними вопрос: что они будут делать, если по каким-то причинам им не удастся реализовать намеченные планы? Наличие запасного варианта позволяет снизить напряжение в ситуации выбора профессии и тревогу у подростка.

Для принятия реалистического решения о выборе профессии необходимо проанализировать следующие факторы:

Первый фактор – «Хочу» - Помочь ребенку оценить его интересы и склонности, выяснить, какие профессии ему нравятся, представляет ли он, чем хотел бы заниматься каждый день.

Второй фактор – «Могу» - Познакомить ребенка с требованиями, которые может предъявить выбранная им профессия. Помочь ему выявить способности и умения, знания и навыки, полученные в школе, рассказать, как можно применить их к выбираемой профессии.

Третий фактор – «Надо» - Узнайте, будет ли востребована выбираемая профессия на рынке труда и где можно получить профессиональное образование по избранной специальности.

Для всех очевидно, что профессиональный выбор в подростковом возрасте, осуществляется не только как собственное решение молодого человека. Он еще не готов в полной мере осознать все стороны своей будущей жизни и нуждается в поддержке со стороны взрослых, прежде всего родителей.

Необходимость грамотного участия родителей в формировании профессионального определения подростка переоценить трудно.

В 15-17 – летнем возрасте готовность к профессиональному самоопределению, как правило, отсутствует. Влияние учителей и сверстников минимально. Информированность о мире профессий, характере и особенностях разных видов деятельности чаще всего скудная. Недостаточно адекватной можно признать информированность подростка о таких понятиях, как профессионально-значимые качества и возможность их компенсации. Состояние здоровья, возможные ограничения выбора профессии в связи с этими факторами подростки обычно просто не учитывают. Поэтому наиболее эффективной следует признать профессиональную консультацию, в которой принимают участие родители.

Основные позиции родителей относительно профессионального будущего детей:

Позитивная активная позиция. (Родители стараются помочь детям выбрать профессию с учетом их индивидуальных психофизиологических особенностей).

Жесткая активная позиция. (Родители безапелляционно, иногда в ультимативной форме предлагают ребенку свой выбор профессии и учебного заведения. При этом индивидуальные особенности ребенка, его отношение к такой ситуации учитываются минимально или вообще игнорируются, никаких объяснений ребенку не дается).

Пассивная позиция. (Родители самоустраняются, предоставляя детям возможность самостоятельно формировать профессиональный план. Иногда такая позиция вызвана негативным опытом со старшим ребенком, когда жесткая позиция вызвала нежелательные последствия).

Процесс профессионального самоопределения подростков без участия родителей возможен, но неэффективен.

Важно понимать, что выбор, который подросток делает сейчас, может быть неокончателен. Никто не знает как изменится наша жизнь через 10 лет, какова будет ситуация на рынке труда, какие профессии будут востребованы. Так или иначе многие из нас на протяжении жизни меняют профессию в течение жизни, а кто-то остается верен выбранной профессии, другие пробуют себя в разных областях профессиональной деятельности. Ни тот, ни другой путь не является единственно правильным, и невозможно предсказать по какому пути пойдут ваши дети.

Но главное, что тот выбор, который они делают на данном этапе, отражает их нынешние интересы и потребности. И как бы они не стремились к самостоятельности, - важным является поддержка со стороны взрослого. Для них важно, что по трудному пути самоопределения они идут не одни, что рядом находится взрослый, который поддержит в трудную минуту и поможет, какой бы они путь не выбрали. Это ощущение придает уверенности в собственных силах и побуждает к достижениям.

Литература:

1. Бескоровайняя О.В. Настольная книга учителя начальных классов. Ростов - на - Дону, 2012.
2. Захаркина М.Н. Взаимодействие семьи и школы . // Начальная школа, 2013. - №9. - с. 80-85.
3. Лодкина Т., Кевля Ф. Диагностика классного руководителя с семьей // Народное образование. - 2010. - №1. - с. 167-175.
4. Огнева О.В. Семейная среда как фактор успешной адаптации ребенка к школьному обучению // Начальная школа, 2013. - №9. - с. 32-34.
5. Сергеева В.П. Семья как условие воспитания // Методика воспитательной работы, 2012. - №8. - с. 28-66.
6. Федеральный государственный стандарт начального общего образования. Москва, 2011.
7. Ярулов А.А. Работа классного руководителя с семьей // Народное образование, 2013. - №6. - с. 149.

Мартынова Людмила Михайловна,
ГБПОУ РМ «Саранский электромеханический
колледж», преподаватель, г. Саранск

СОДЕРЖАНИЕ ЭФФЕКТИВНОГО ВЗАИМОДЕЙСТВИЯ В ПРОФЕССИОНАЛЬНОЙ ОРИЕНТАЦИИ СТАРШЕКЛАССНИКОВ

Современная экономическая и политическая обстановка заставляет предъявлять все более высокие требования к индивидуальным психофизиологическим особенностям человека. Рыночные отношения кардинально меняют характер и цели труда: возрастает его интенсивность, усиливается напряженность, требуется высокий профессионализм, выносливость и ответственность. В связи с этим огромное внимание необходимо уделять проведению целенаправленной профориентационной работе среди молодежи и школьников, которая должна опираться на глубокое знание всей системы основных факторов, определяющих формирование профессиональных намерений личности и пути ее реализации.

Профориентация - это научно обоснованная система социально-экономических, психолого-педагогических, медико-биологических и производственно-технических мер по оказанию молодёжи личностно-ориентированной помощи в выявлении и развитии способностей и склонностей, профессиональных и познавательных интересов в выборе профессии, а также формирование потребности и готовности к труду в условиях рынка, многоукладности форм собственности и предпринимательства. Она реализуется через

учебно-воспитательный процесс, внеурочную и внешкольную работу с учащимися и воспитание в семье.

Что означает правильный выбор профессии? Выбор профессии можно рассматривать как взаимодействие двух сторон: человека с его индивидуальными особенностями, которые выражены в его физическом развитии, интересах, склонностях, характере, темпераменте, и специальности с теми требованиями, которые она предъявляет к человеку. При правильном выборе это должно быть совпадение индивидуальных особенностей человека с требованиями профессии. Следовательно, чтобы овладеть профессией, открывающей простор для развития личности и самореализации, необходимо, во-первых, ориентироваться в мире профессий и знать о требованиях, которые она предъявляет к человеку, и, во-вторых, знать себя, а именно свои индивидуальные особенности, интересы, возможности и способности. Вот здесь как раз и выступает на первый план профориентация, которая помогает разобраться в себе, дать правильный прогноз.

Профессия в современном мире является не целью, а средством, способом решения своих собственных социально - экономических проблем. Не случайно в современном мире очень легко получить второе, третье и какое угодно по счету направление образования. С принятием Закона Российской Федерации "Об образовании" возникли предпосылки для равноправного, творческого, заинтересованного взаимодействия семьи и образовательных учреждений.

Школа, семья и общественность формируют ребенка как будущего активного члена общества. Более того, личность ребенка формируется под влиянием общественных отношений, в которых непосредственно протекают его жизнь и деятельность. На уровень трудовой подготовки детей значительное влияние оказывают условия семейного воспитания [2]. Старший школьный возраст это не просто возраст личностных изменений, это также возраст, когда активно развивается профессиональная направленность учащегося. Важным психологическим моментом, определяющим успех профессионального образования, является своеобразная «готовность» (эмоциональная, мотивационная) к приобретению той или иной профессии. Выбор профессии, осуществляемый учащимся под влиянием семьи и школы, способствует анализу внутренних ресурсов и путем соотнесения их с требованиями профессии является основой самоутверждения человека в обществе, одним из главных решений в жизни.

Необходимо отметить, что взаимодействие семьи и школы в профориентации детей – это не одномоментный акт, а процесс, состоящий из ряда этапов,

продолжительность которых зависит не только от индивидуальных особенностей ребенка, но и от ряда внешних условий.

Проблема взаимодействия семьи и школы заключается в том, чтобы не только ввести ребенка в мир профессий, но и сформировать гармоничную физически и психически здоровую личность. Поэтому необходимо создавать комплексную, многогранную, охватывающую все сферы жизни ребенка в семье и школе личностно-развивающую среду.

Часто случается, что удовлетворенность родителей своей профессией может стать достаточным стимулом для детей для желания ознакомиться с ней, а в дальнейшем и выбрать ее. Поэтому родители должны чаще рассказывать детям о своем труде и его общественном значении. И в этом случае происходит продолжение трудовой династии. В тоже время недопустимо, чтобы родители злоупотребляли своими субъективными отношениями к некоторым профессиям и передавали его детям. То есть родители призваны помочь детям лучше разобраться в их склонностях и возможностях и определить их профессиональный жизненный путь.

Важным звеном в системе профориентации учащихся является работа школы с родителями. Практика показывает, что родители обычно принимают активное участие в определении жизненных и профессиональных планов своих детей. Вместе с тем вопросы выбора профессии и определения путей образования представляют трудную задачу, как для самих учащихся, так и для их родителей. Советы последних часто не соответствуют реальным потребностям различных областей народного хозяйства в кадрах. Не всегда родители знают и объективно оценивают интересы и способности детей. Желания родителей и профессиональные намерения школьников во многих случаях не совпадают. Все это вызывает необходимость организации специальной работы с родителями, направленной на оказание помощи семье в подготовке детей к труду и выбору профессии. При проведении профориентационной работы встает вопрос о престиже профессий среди самих родителей, который часто приобретает первостепенное значение. В задачи семьи также входит предупреждение случайного выбора профессии подростком, когда профессия выбирается без учета особенностей и способностей ребенка. Как известно, в случайном выборе профессии в значительной мере заложены причины текучести кадров на предприятиях из-за неудовлетворенности человека своей профессией и работой.

Понятно, что когда речь идет о взаимодействии с семьей самоопределяющегося подростка, то это не должно ограничиваться общением только с его родителями. Важными членами семьи, значимыми для конкретных старшеклассников могут быть бабушки и дедушки, старшие братья и сестры и другие члены семьи [1].

Семья для ребенка – это первое социальное пространство, база, фундамент всех других социальных связей, которые ему предстоит установить.

Ребенок, с точки зрения системного подхода, является частью семейной системы и воспитывается в рамках семейных традиций. Изначально данный на уровне семьи образец социальной адаптации предопределяет выбор ребенком своего жизненного пути, своей профессии, способа существования в мире. Работа подростком без опоры на его ближайшее окружение, без понимания процессов, происходящих внутри семейной системы, без участия родителей оказывается неэффективной. Семья является той самой почвой, на которой дети строят свои планы на будущее.

Профориентационная работа школы нацелена на создание условий для профессионального самоопределения обучающихся, организация их деятельности, включающей получение знаний о себе, о мире профессионального труда. В соответствии с намеченной целью выполняются задачи:

- предоставить учащимся сведения о массовых профессиях, в которых нуждается современное общество;
- информировать учащихся о путях получения профессии;
- воспитывать уважение к разным видам профессиональной деятельности;
- дать понятие о психофизиологических особенностях личности;
- познакомить с профессиями, в которых нуждается район.

Старший школьный возраст это не просто возраст личностных изменений, это также возраст, когда активно развивается профессиональная направленность учащегося. Важным психологическим моментом, определяющим успех профессионального образования, является своеобразная «готовность» (эмоциональная, мотивационная) к приобретению той или иной профессии. Выбор профессии, осуществляемый учащимся под влиянием семьи и школы, способствует анализу внутренних ресурсов и путем соотнесения их с требованиями профессии является основой самоутверждения человека в обществе, одним из главных решений в жизни[3].

Необходимо отметить, что взаимодействие семьи и школы в профориентации детей – это не одномоментный акт, а процесс, состоящий из ряда этапов, продолжительность которых зависит не только от индивидуальных особенностей ребенка, но и от ряда внешних условий.

Проблема взаимодействия семьи и школы заключается в том, чтобы не только ввести ребенка в мир профессий, но и сформировать гармоничную физически и психически здоровую личность. Поэтому необходимо создавать комплексную,

многогранную, охватывающую все сферы жизни ребенка в семье и школе личностно-развивающую среду.

Любая профессия предъявляет требования к интересам: в одних случаях это интерес к новому, в других - к практической деятельности, процессу труда или его результату. Интерес - это индивидуальная психологическая особенность человека, которая характеризуется избирательной направленностью к явлениям действительности.

Значение интересов в жизни человека велико: они побуждают овладеть знаниями, расширять кругозор, помогают преодолевать трудности, препятствия...

До сих пор значительная часть юношей и девушек, заканчивающих среднюю школу, избирают профессию, не соответствующую их возможностям и способностям, не имеет достаточно полного представления о современных видах труда. Конечно, профессию лучше выбирать в соответствии со своими устойчивыми интересами и склонностями. И только в том случае, когда с интересами связаны жизненные профессиональные планы, говорят о профессиональных интересах [2].

Итогом, результатом профессиональной ориентации является наличие у школьников сформированного самоопределения, поэтому управление профориентацией может осуществляться только через процесс развития профессионального самоопределения личности.

Ведущей в профориентационном развитии подростка становится общественно полезная деятельность такие как: учебная, трудовая, производительный труд, спортивная и др.

В старшем школьном возрасте ведущей деятельностью становится учебная: он направляет свои усилия в основном на те виды учебной деятельности, которые в дальнейшем будут связаны с его профессиональной деятельностью[2]. Выбрать будущую профессию в современном обществе нелегко. Дальнейшее трудоустройство затруднено ограниченным количеством профессий, по которым они могут быть трудоустроены. Но они имеют такое же право на труд, им нужна помощь в развитии своих способностей и в реализации гражданских прав. Поэтому главной задачей является воспитать трудоспособных и полезных членов общества, развить у них жизненно-необходимые навыки, подготовить к посильным видам труда, учитывая при этом их потенциальные возможности.

Литература:

1. Захаров Н. Н. Профессиональная ориентация школьников. - М.: Просвещение, 2019.
2. Мамедова Л.В., Стручкова В.Н. Взаимодействие семьи и школы по профессиональному самоопределению подростков // Международный журнал прикладных и фундаментальных исследований. – 2020. – № 11-3. – С. 542-544;
3. Прощинская Е. Н. Выбирайте профессию. Учебное пособие для старших классов. М., 2018.
4. Проблемы занятости молодежи: региональный подход//Педагогика. - 2020.

Гудкова Ольга Николаевна,
ГБПОУ РМ «Саранский техникум
энергетики и электронной техники
имени А.И.Полежаева», преподаватель,
г.Саранск

СЕМЬЯ И ШКОЛА КАК ОСНОВНЫЕ ЭТАПЫ ПРОФОРИЕНТАЦИИ ОБУЧАЮЩИХСЯ

Современные рыночные отношения кардинально меняют характер и цели труда: возрастает его интенсивность, усиливается напряженность, требуется высокий профессионализм, стрессоустойчивость и ответственность.

Выбор профессии — это сложный и длительный процесс, включающий в себя проведение целенаправленной профориентационной работы среди подростков, опирающейся на глубокое знание всей системы основных факторов, определяющих формирование профессиональных намерений личности и пути ее реализации.

Профориентация призвана способствовать осуществлению предусмотренного Конституцией РФ права граждан на выбор профессии, рода занятий и работы в соответствии с призванием, способностями, профессиональной подготовкой, образованием и с учетом потребностей рынка труда.

Профориентация - это научно обоснованная система социально-экономических, психолого-педагогических, медико-биологических и производственно-технических мер по оказанию молодёжи личностно-ориентированной помощи в выявлении и развитии способностей и склонностей, профессиональных и познавательных интересов в выборе профессии. В тоже время, профориентация - это формирование потребности и готовности к труду в условиях рынка, многоукладности форм собственности и предпринимательства. Она реализуется через учебно-воспитательный процесс, внеурочную и внешкольную работу с учащимися и воспитание в семье.

Центром профориентационной работы с учащимися является общеобразовательная школа, которая создает основу для сознательного выбора профессии и координирует деятельность других звеньев системы профориентации.

Общими задачами профориентации школьников являются следующие:

- максимальное информирование учащихся о мире и о требованиях профессий к личности;
- активизация познавательной деятельности учащихся в поиске «своей» профессии; создание условий для практической пробы сил в различных видах деятельности;

- формирование профессиональной направленности личности, общественно значимых мотивов выбора профессий; изучение школьников в целях профориентации; проведение профессиональной консультации, оказание помощи учащимся в оценке своих способностей и качеств, применительно к конкретным видам трудовой деятельности;
- формирование профессионального намерения и оказание помощи в его реализации; анализ адаптации выпускников школы в профессиональных учебных заведениях и на производстве, изучение эффективности всей профориентационной работы.

Перечислим некоторые виды деятельности и формы занятий с обучающимися для подготовки к сознательному выбору профессии: школьники участвуют в олимпиадах по учебным предметам, участвуют в экскурсиях на различные предприятия, в научные организации, учреждения культуры, в ходе которых знакомятся с различными видами труда, с различными профессиями, участвуют в различных видах общественно полезной деятельности на базе школы и взаимодействующих с ней учреждений дополнительного образования, других социальных институтов, участвуют во встречах и беседах с выпускниками своей школы, знакомятся с биографиями выпускников, показавших достойные примеры высокого профессионализма, творческого отношения к труду и жизни, учатся творчески и критически работать с информацией в ходе выполнения информационных проектов — дайджестов, электронных и бумажных справочников, энциклопедий, каталогов с приложением карт, схем, фотографий и др.).

Профессиональная ориентация должна быть тесно связана с процессом формирования всесторонне развитой личности, с подготовкой учеников к жизни, труду и проводиться на всем протяжении обучения в школе. Эффективность профориентационной работы во многом зависит от ее четкой организации.

Необходимо помочь школьнику выбрать именно ту профессию, чтобы требования, которые она предъявляет к работающему, совпадали с его личностными качествами и возможностями. Неоценимую помощь человеку ответить на важнейшие вопросы: кто я? чего я хочу? что я могу?, окажет психодиагностика.

Методы психодиагностики позволяют делать выводы с помощью тестов. Английский учёный Ф.Гальтон впервые использовал тесты для измерения умственных способностей человека. С того времени было создано около 10 тысяч тестов, с помощью которых их авторы надеялись выяснить все что угодно — от профессиональной пригодности работника до степени его искренности.

Согласно, И. Кону, профессиональное самоопределение человека начинается далеко в его детстве, когда в детской игре, ребенок принимает на себя разные

профессиональные роли, и проигрывает связанные с ним поведения. И заканчивается в ранней юности, когда уже необходимо принять решение, которое повлияет на всю дальнейшую жизнь человека.

Период ранней юности и зрелости - возраст, когда завершается созревание личности, складывается мировоззрение, формируются ценностные ориентации, установки.

Для обоснованности профессионального выбора необходимо, чтобы требования со стороны профессии соответствовали возможностям человека. В противном случае в самосознании человека накапливается отрицательный жизненный опыт, формируются своеобразные способы решения встающих перед ним задач — уход от проблем, их игнорирование и т.д.

Важный фактор подготовки молодежи к выбору профессии - воспитание в семье, семейные традиции. Нельзя недооценивать роль семьи в профориентации школьников.

Родители школьников призваны помочь детям лучше разобраться в их склонностях и возможностях и определить их профессиональный жизненный путь. Важным звеном в системе профориентации учащихся является работа школы с родителями. Практика показывает, что родители обычно принимают активное участие в определении жизненных и профессиональных планов своих детей. Работа с родителями включает в себя проведение родительских собраний, лекториев для родителей; индивидуальные беседы педагогов с родителями школьников; анкетирование родителей учащихся; привлечение родителей школьников для выступлений перед учащимися с беседами; помощь родителей в организации профессиональных проб старшеклассников на предприятиях; помощь родителей в организации временного трудоустройства учащихся в каникулярное время и другое.

Вместе с тем вопросы выбора профессии и определения путей образования представляют трудную задачу как для самих учащихся, так и для их родителей. Советы последних часто не соответствуют реальным потребностям рынка в кадрах. Не всегда родители знают и объективно оценивают интересы и способности детей. Желания родителей и профессиональные намерения школьников во многих случаях не совпадают. Все это вызывает необходимость организации специальной работы с родителями, направленной на оказание помощи семье в подготовке детей к труду и выбору профессии. При проведении профориентационной работы встает вопрос о престиже профессий среди самих родителей, который часто приобретает первостепенное значение.

В задачи семьи также входит предупреждение случайного выбора профессии подростком, когда профессия выбирается без учета особенностей и способностей ребенка. Как известно, в случайном выборе профессии в значительной мере заложены причины

текучести кадров на предприятиях из-за неудовлетворенности человека своей профессией и работой. Таким образом, участие семьи, как социального и воспитательного института, подчеркивает двойственность профориентации - как проблемы общественной и педагогической.

Часто случается, что удовлетворенность родителей своей профессией может стать достаточным стимулом для детей для желания ознакомиться с ней, а в дальнейшем и выбрать ее. Поэтому родители должны чаще рассказывать детям о своем труде и его общественном значении. В тоже время недопустимо, чтобы родители злоупотребляли своими субъективными отношениями к некоторым профессиям и передавали его детям.

Взаимосвязь школы, СПО, производства – крайне важное условие профессиональной ориентации учащихся на выбор профессии. Но успех всей этой работы в большой степени зависит от участия техникумов и колледжей и производства, от их тесного сотрудничества со школой. Учащиеся должны знать основные общетрудовые и общепроизводственные понятия: что такое культура труда, трудовая дисциплина, принципы планирования, структура предприятия и т.п. Только общими усилиями можно добиться более целенаправленной ориентации молодого поколения на выбор своей будущей профессии.

Литература:

1. <https://cheloveknauka.com/kompleksnaya-sistema-professionalnoy-orientatsii-molodezhi-kak-sotsialnyy-institut-obshchestva> - Митюрникова Л. А. Комплексная система профессиональной ориентации молодежи как социальный институт общества
2. <https://prepod24.ru/readyworks/42361/>- Теоретические основы профориентационной работы с подростками
3. Черникова Т. В. Профориентационная поддержка старшеклассников: учеб.-методическое пособие / Т. В. Черникова. – М.: Глобус, 2006. - 251 с.
4. Грецов А. Г. Выбираем профессию. Советы практического психолога / А. Г. Грецов. - СПб. : ПИТЕР, 2008. - 214 с.

Левченко Оксана Васильевна, директор,
Рубанова Ольга Павловна, методист,
ГБПОУ СК «Буденновский медицинский
колледж», г. Буденновск

ПРОБЛЕМЫ ПРОФЕССИОНАЛЬНОЙ ОРИЕНТИРОВАННОСТИ СТУДЕНТОВ МЕДИЦИНСКОГО КОЛЛЕДЖА И СПОСОБЫ ИХ ПРЕОДОЛЕНИЯ В СОВРЕМЕННЫХ СОЦИАЛЬНО-ЭКОНОМИЧЕСКИХ УСЛОВИЯХ

Профессиональная ориентированность молодого человека, решившего поступать в организацию среднего профессионального медицинского образования, в настоящий момент представляет собой не одну, а целый комплекс проблем.

1. *Социально-психологическая характеристика той части молодёжи, которая поступает в медицинские колледжи, лицеи и училища.* Действующий Закон РФ «Об образовании», устранивший уровень «начального профессионального образования», сыграл с вышестоящим уровнем «среднего профессионального образования» по-настоящему злую шутку. Абитуриенты, имеющие менее качественную образовательную подготовку, ранее «оседавшие» в учреждениях начального профессионального образования, теперь стали значительной частью студенческого контингента в среднем профессиональном образовании. Со всеми вытекающими последствиями. И слабая школьная подготовка здесь не самое плохое. Хуже дела обстоят с уровнем социальной и личностной зрелости, что обусловлено, в первую очередь, семейным и социальным окружением.

Во избежание различных претензий следует оговориться, что уровень социального благополучия семьи – проблема деликатная и неоднозначная. Однако, по неофициальным подсчётам социально-психологической службы нашего колледжа, за последние 10-12 лет доля студентов из неполных, малообеспеченных и неблагополучных семей в нашем колледже выросла на 15-20 %. Понятно, что это сказывается и на уровне профессиональной ориентированности обучающихся.

2. *Проблема социальных ценностей и мотивационных представлений, распространённых в молодёжной среде.* В течение первых месяцев обучения кураторы, социальные педагоги и психологи проводят опросы, в которых выявляется, что благородная цель улучшения здоровья населения для многих студентов стоит далеко не на первом месте. В приоритете коммерческие интересы. Более половины опрошенных выпускников 11-х классов мечтают о собственном медицинском бизнесе. А среди выпускников 9-х классов доля будущих «капиталистов от медицины» ещё больше, причём

16-летним подросткам всё представляется простым и не требующим значительных усилий.

При более детальном разговоре выясняется, что студенты несут в своём сознании достаточно примитивные представления о перспективах медицинской деятельности, выраженные в формуле, явно сконструированной под внешним воздействием: «Вот откроешь свой косметический салон (массажный кабинет или что-то в этом роде) и будешь деньги грести лопатой». Главное, получить заветную «корочку», чтобы пройти необходимое лицензирование. Разумеется, в такой ценностной парадигме понятиям «милосердие», «сострадание», «любовь к ближнему» внимания практически не уделяется. Да и понятие «профессионализм» как-то затушёвывается.

3. Информационная база, на которую опираются застрашие студенты-медики. Реальные сведения от родителей или ближайших родственников, работающих в медицинской сфере, получают единицы. Эта часть контингента наиболее профессионально ориентирована, но, например, в нашем колледже она составляет от силы 10-12 %. Все остальные свои представления о будущей профессии выстраивают на основе следующих каналов информации:

- бытовые разговоры в семейном и дружеском окружении, где уровень компетентности практически нулевой, зато исправно работает принцип «испорченного телефона»;

- собственный опыт посещения медицинских организаций, к сожалению даже в молодом возрасте не всегда положительный. При этом за отрицательную величину чаще принимается не столько профессиональная компетентность медработников, сколько сама организация медицинского обслуживания населения;

- информация, получаемая из СМИ. В последние годы только ленивый не писал и не говорил о том, как часто на телевидении и в Интернете создаётся непривлекательный образ медицинского работника. Приходится даже удивляться, что на этом фоне медицинские образовательные организации с дефицитом абитуриентов сталкиваются редко. А вот статистика, показывающая, сколько выпускников реально идёт работать в медицину (особенно в государственную и муниципальную), часто выглядит удручающе.

4. Работа государства в целом и его соответствующих структур, направленная на профориентационную подготовку молодёжи, избравшей медицину в качестве будущей сферы профессиональной деятельности. Здесь, на наш взгляд, работа если и ведётся, то без всякой системы и без излишних затрат. Наверное, если бы государство тратило такие же усилия на формирование медицинского сообщества, как на формирование вооружённых сил, то и эффект был бы соответствующий. А пока попытки

сформировать привлекательность медицинской профессии нередко входят в острейшее противоречие с материальным обеспечением медицинских организаций, сокращением рабочих мест в рамках так называемой «оптимизации». Сюда же можно приписать уровень реальной заработной платы медицинских работников.

Интересно отметить, что в условиях пандемии коронавирусной инфекции COVID-19 внимание государства к сфере медицины реально возросло, но вряд ли принцип «не было бы счастья, да несчастье помогло» можно рассматривать как основополагающий в таком серьёзном направлении деятельности государства.

Решение вышеперечисленных проблем – это задача всего общества. Однако, с учётом социальной значимости системы здравоохранения, в любом случае первостепенная роль здесь принадлежит государству. И даже если профориентационную работу в сфере медицины берёт на себя какая-либо структура гражданского общества, – это должно происходить при поддержке и при соответствующем контроле со стороны государства.

Анализ имеющейся литературы, а также опыта работы нашего колледжа и других медицинских образовательных организаций Ставропольского края даёт возможность предложить следующие направления решения проблем профессиональной ориентированности студентов средних профессиональных медицинских образовательных организаций.

1. Мы все привыкли, что практика публичного поиска талантливой молодёжи и профессионального отбора распространена в области спорта, художественного творчества, научно-исследовательской деятельности и т. п. Однако поиск и специально организованный отбор школьной молодёжи, серьёзно интересующейся медициной, – это большая редкость, хотя даже количественно общество больше нуждается в медиках, чем, например, в эстрадных артистах. На наш взгляд, очень востребован специальный канал на государственном телевидении, целиком посвящённый вопросам профориентации. Здесь, кроме прочего, будет просматриваться и работа государства с родителями, поскольку в каждую семью невозможно привести бригаду специалистов с «агитационной миссией».

2. В большом разнообразии школ «с уклоном» можно встретить иностранные языки, правовые или экономические науки, спорт и пр. Кто не слышал, удивится, но недавно всерьёз на государственном уровне заговорили о введении шахмат как обязательного предмета. А много ли у нас школ (или хотя бы классов) с медицинским уклоном? А ведь создание таких образовательных структур полностью соответствовало бы принципу непрерывности образования, являющемуся одним из основополагающих в системе образования Российской Федерации.

3. Во всех школах страны, к счастью, сохранилось трудовое воспитание как направление деятельности. А вот так называемые «кабинеты профориентации» существуют далеко не везде. И связанная с этим практика приглашения в школы представителей разных профессий тоже имеет недостаточное распространение. На наш взгляд, под такую практику необходимо подвести соответствующую нормативно-правовую базу, чтобы без «обязаловки» привлекать в школу людей с реальным трудовым опытом, могущих заинтересовать ребят работой в своей профессиональной сфере.

4. Любая образовательная организация заинтересована в абитуриентах, причём максимально профессионально ориентированных. За многие годы существования в нашем колледже сложились разные направления работы с потенциальными студентами и их родителями. Это и помощь классным руководителям в организации тематических классных часов, и посещение школ с информацией об образовательной организации, и помощь волонтёрским группам медицинской направленности, и проведение открытых занятий с приглашением школьников, учебно-исследовательских конференций в контакте со школами. Много усилий и материальных средств вкладывается в организацию ежегодного Дня открытых дверей. Сложность заключается в том, что потенциальный контингент наших студентов – это жители не только Ставропольского края, но и соседних республик Северного Кавказа. Организовать профориентационную работу силами одной образовательной организации непросто даже в географическом контексте. Хотелось бы в этом вопросе рассчитывать на большую помощь со стороны местных и региональных властей.

5. В современном информационном пространстве всё большее значение приобретает так называемая «социальная реклама». Считаем, что её потенциал в сфере профориентации практически не используется. И здесь снова обозначается роль государства, которое в состоянии организовать соответствующую работу. Вряд ли это потребует больших бюджетных затрат, а пользу принесёт существенную.

6. Абсолютно правы те авторы, которые считают необходимым продолжать профориентационную работу и после того, как абитуриенты стали студентами. Логично предположить, что такая работа должна быть составной частью образовательного процесса. Но, в отличие от системы высшего профессионального медицинского образования, в медицинских колледжах далеко не всегда учебные планы включают предметы под условным названием «введение в специальность» и «профессиональная этика медицинского работника».

Рискнём предположить также, что в такой серьёзной сфере, как медицинское образование, на первых этапах обучения должен быть своего рода «отсев» (разумеется,

нормативно обусловленный и проработанный). Ведь речь идёт о здоровье общества, и случайные люди не должны попадать в медицинские организации.

В заключение хотелось бы поделиться многолетними наблюдениями и предложить классификацию, не претендующую на высокий уровень научности, но достаточно точно отражающую уровень профессиональной мотивированности наших студентов. По данному критерию весь учебный контингент условно подразделяется на четыре группы:

а) студенты, которые ставят для себя цель приобрести твёрдые знания и получить максимально высокую профессиональную подготовку. К сожалению, таких обучающихся немного, зато любой из них – всегда заметная фигура;

б) студенты, пришедшие в колледж, чтобы получить документ о медицинском образовании (заветную «корочку»). Эта группа самая большая, и дальнейшая профессиональная судьба таких студентов за последние 25-30 лет отличается разнообразием и зачастую непредсказуемостью;

в) молодые люди, которые на момент поступления толком не определились, но их привлекает процесс общения, налаживания и поддержания отношений со сверстниками и другие прелести студенческой жизни. У этой категории мотивация вполне может измениться к концу периода обучения в позитивную сторону;

г) наконец, в процессе обучения обнаруживаются «отдельные персонажи», которые вообще плохо понимают, как они оказались в колледже и какова цель их пребывания в стенах данного учебного заведения. Такие студенты очень редко преодолевают весь учебный курс и становятся дипломированными специалистами.

Отталкиваясь от предложенной классификации, можно сформулировать *цель профориентационной работы как выявление ещё на школьном этапе и привлечение к образовательному процессу именно представителей первой группы обучающихся. И для этого нужны совместные усилия и семьи, и школы, и государства, и образовательных организаций, и различных структур гражданского общества.*

Литература:

1. Апостолов О.Л. Профориентация в России: опыт, проблемы, перспективы.- М., 2011.
2. Белов В.И. Система профессионального воспитания в современных социально-экономических условиях развития образования/Ленинградский областной институт развития образования.СПб., 2012.
3. Гурова Е. В. Профориентационная работа в школе: методическое пособие. - Москва: Просвещение, 2007.
4. Тунгусова Н. Д. Формы довузовской подготовки в системе непрерывного образования // Экология человека. - 2001. - № 3. - С. 44 - 45.
5. https://studbooks.net/1905917/meditsina/proforientatsiya_meditsinskie_professii
6. <https://gp8omsk.ru/news/read/proforientatsija-dlja-studentov-i-vrachej>
7. <http://sovretrektorov.ru/upload/iblock/ff9/ff915448c66ca4ea3d993050d0ac8bf1.pdf>
8. <https://www.informio.ru/fond/2691/Proforientacionnaja-programma-Medicina-moi-vybor>

Галактионова Ирина Александровна,
ГАПОУ СО «Балашовский техникум механизации
сельского хозяйства», преподаватель, г. Балашов

ПОМОЩЬ СЕМЬИ В ПРОФЕССИОНАЛЬНОМ САМООПРЕДЕЛЕНИИ ПОДРОСТКА

В природе все мудро продумано и устроено, всяк должен заниматься своим делом и в этой мудрости – высшая справедливость жизни.

ЛЕОНАРДО ДА ВИНЧИ

Удачный выбор профессии - это моральная удовлетворенность, высокая самооценка; это и высокая производительность труда, высокое качество продукции, максимальная "отдача". Поэтому, это едва ли не самый решающий момент в жизни каждого подростка, к которому необходимо относиться ответственно, вдумчиво и с направленностью на будущее. Ведь, как показывает практика, к средним курсам разочаровывается в выбранной профессии едва ли не каждый пятый студент. Из этого можно сделать вывод, что изначально школьник выбрал профессию необдуманно, поэтому вовремя проведенная профориентационная работа является важным и необходимым аспектом для выбора профессии подростком. Профориентация – это система мероприятий, направленное на профессиональное самоопределение.

Ошибочно считать, что профориентация должна проводиться в школе и только в старших классах. Профориентация, в первую очередь, начинается с семьи. Начинается с того, что родители с раннего детства наблюдают, какими способностями обладает их ребенок, к каким играм проявляет интерес. Это и есть начало в определении будущей профессии. Заметим, что выделить "чистое" влияние семьи на жизненные установки и систему ценностей детей едва ли возможно, ибо нынешний подросток находится в поле многообразных влияний: школы, сверстников, средств массовой информации. Тем не менее, семья остается в подавляющем большинстве случаев главным "агентом" первичной социализации человека, усвоения им основных норм и правил человеческого общежития, передачи обычаев, навыков, традиций.

В дальнейшем, ведущей для развития подростков является общественно-полезная деятельность, включающая такие её виды, как учебная, производственно-трудова, организационно-общественная, художественная, спортивная. На этих этапах продолжается самоопределение ребенка. Главная задача семьи — не давить на него с выбором профессии, а давать ему возможность выбрать, сделать так, чтобы этот выбор

стал для ребенка не обременением, с которым он должен справиться сам, а семейным квестом, который проходят все вместе на протяжении всей школьной жизни ребенка. Все это время родители могут косвенно повлиять на выбор ребенка, мимоходом высказав мнение, показывая личный профессиональный пример, отношение к каким-то конкретным профессиям и многое другое.

Главное понимание профориентации, которое семья обязана донести до своего ребенка, это «все профессии важны, все профессии нужны». Но также стоит отметить, что возможности семьи в ориентировании детей на определенные профессии неуклонно снижаются. Современный труд организован таким образом, что в подавляющем большинстве случаев прямая передача родителями своим детям профессиональных знаний и умений затруднена, а иногда невозможна. А ведь традиционно именно такая непосредственная передача была основой трудового воспитания, подготовки новых поколений к трудовой жизни.

В семьях трудящихся ребенок воспитывался в атмосфере трудовых забот и интересов взрослых и постепенно втягивался в трудовую жизнь, сначала посильно помогая отцу и матери, старшим братьям и сестрам, затем по мере сил исполняя все более трудные физически и более сложные работы. Это было возможно до тех пор, пока семья оставалась производственной ячейкой. Нынешняя семья перестала быть таковой.

Городские подростки нередко совершенно незнакомы с делом, которым занимаются их родители, многие дети никогда не видели своих родителей на рабочих местах. В этом отношении существенные преимущества имеет сельские подростки.

Сын сельского механизатора обычно хорошо знаком с работой отца, нередко знает сельскохозяйственные машины и умеет ими пользоваться. Ко времени окончания школы и даже восьмого класса сыновья сельских механизаторов умеют, как правило, и трактор водить, и на комбайне работать, и исправлять несложные поломки сельскохозяйственных машин. Такие студенты, обучаясь у нас, имеют более реальные представления о том, насколько они сами соответствуют требованиям, которые предъявляются ему как к будущему специалисту, и из них получаются высококвалифицированные профессионалы.

Подростки и зачастую родители совершают ряд наиболее частых ошибок профессионального выбора: - ориентация на престижность профессии; - ориентация исключительно на высокую заработную плату; - ориентация исключительно на комфортные условия труда; - снижение до минимума трудностей обучения; - следовать, только указаниям родителей; - учеба за компанию, вместе с друзьями.

Но все же, большая часть родителей оказывает положительное влияние на своих детей, желая им трудовых успехов в любимой профессии. Хорошее отношение к своей работе со стороны отца, матери, старших братьев, сестер, их удовлетворенность своей профессией, часто являются достаточным моральным стимулом для того, чтобы подросток заинтересовался содержанием их труда и в дальнейшем выбрал одну из «семейных» профессий или ту профессию, к которой проявляет интерес.

Семья - это то пространство, где формируется отношение к работе, к профессиональной деятельности. У каждого из нас, взрослых, есть свое представление о работе, которое мы, порой сами того не ведая, передаем ребенку. Если родители относятся к работе как к значимой части своей жизни, рассматривают ее как средство самореализации и самовыражения, то ребенок с раннего детства усваивает, что удовлетворенность жизнью напрямую связана с работой, и наоборот.

Самое главное для подростка, как бы он не стремился к самостоятельности, - это ощущение поддержки со стороны взрослого. Для детей важно, что по трудному пути самоопределения они идут не одни, что рядом находится взрослый, который поддержит в трудную минуту и поможет, какой бы путь они не выбрали. Это ощущение придает им уверенность в своих силах и побуждает к достижениям не только учебным, но и профессиональным.

Литература:

1. Бедарева Т., Грецов А. 100 популярных профессий. Психология успешной карьеры для старшеклассников и студентов. СПб, 2008.
2. Грецов А. Выбираем профессию. Советы практического психолога. – Питер, 2005.
3. Махаева О.Л., Григорьева Е.Е. Я выбираю профессию. – М.: УЦ «Перспектива», 2005.

Земскова Марина Михайловна,
ГАПОУ «Бугульминский строительно-
технический колледж», заместитель директора
по учебно-воспитательной работе, г. Бугульма

ОРГАНИЗАЦИЯ ПРОФЕССИОНАЛЬНОЙ ОРИЕНТАЦИИ ОБУЧАЮЩИХСЯ

Выбор профессии является одним из важнейших моментов, определяющих жизненный путь любого человека. Поэтому нельзя рассматривать профессиональный выбор как нечто отдельное, ни с чем не связанное.

Основной особенностью современной профориентации является то, что она представляет собой систему подготовки молодых людей к **свободному, сознательному и самостоятельному выбору профессии**, где должны учитываться индивидуальные особенности человека и его потребности, с одной стороны, и рынок труда – с другой.

Выбор профессии – это, наверное, одно из самых важных решений, которое очень часто определяет всю дальнейшую жизнь, и легкомысленное отношение к этому выбору неуместно. Перед тем, как начать выбирать интересную профессию необходимо прислушаться к себе и определить наиболее важные критерии будущей профессии. Условно причины выбора той или иной профессии можно разделить на две группы: внешние и внутренние.

Внешние причины выбора профессии.

1. **Мнение окружающих о профессии и её престижности** (друзья, родители, успешные знакомые и т.д.) – часто специальность выбирается под впечатлением от её престижности в глазах окружающих, что обычно приводит к ситуации неудовлетворения от работы и необходимости переучиваться. К тому же существует риск, что модное сегодня занятие завтра значительно снизит свою популярность, а то и перестанет существовать вовсе.

2. **Желание родителей** – распространены случаи, когда профессия выбирается под давлением со стороны родителей, которые хотят устроить своего ребёнка на наиболее выгодную, с их точки зрения, специальность. С одной стороны, ими двигают исключительно благие побуждения, с другой же практически всегда стремления, желания и способности ребёнка отходят на второй план и не принимаются во внимание.

3. **Уровень заработной платы** – немаловажная причина, которую, несомненно, стоит учитывать вместе с остальными. Одной из самых распространённых ошибок при

выборе является упор исключительно на предполагаемую зарплату без учёта желаний и талантов.

4. **Доступность обучения** – получать образование намного легче и удобнее в своём родном городе, а необходимость переезда и жизни в общежитии может отпугнуть многих людей.

Внутренние причины выбора профессии

1. **Интерес** – вместе со способностями одна из важнейших причин к выбору той или иной профессии. Интерес может компенсировать недостатки в других областях, таких как: склонности, таланты, знания и тому подобных.

2. **Физические возможности** – если у человека аллергия на пыльцу, то ботанические и аграрные профессии с высокой степенью вероятности окажутся недоступными. Для музыкантов необходимо наличие слуха, для певцов голоса, повара и дегустаторы не смогут обойтись без развитых от природы вкусовых рецепторов. Исключения, конечно же, бывают, но они редки и больше подтверждают правило.

3. **Наличие склонностей, талантов, способностей** – уже в детских садах и школах проявляются склонности к разным видам деятельности. Если человек в школе с трудом осваивал математику и физику, то вряд ли стоит связывать свою карьеру с этими направлениями.

4. **Возможность самореализации** – естественное желание быть мастером своего дела, расти и развиваться как профессионал.

ГАПОУ «Бугульминский строительно-технический колледж» ежегодно приглашает выпускников общеобразовательных организаций принять участие в мероприятии, направленном на оказание им помощи в выборе профессии – «День открытых дверей». Весь коллектив колледжа в этот день находится в приподнятом настроении, волнении от встречи с будущими студентами. И чтобы эта встреча состоялась, запомнилась, имела положительный результат, проводится ряд мероприятий, благодаря которым выпускники школьных образовательных организаций принимают решение поступить в наш колледж.

Литература:

1. Володина, Ю.А. Дорога в жизнь или путешествие в будущее. Тренинговая программа профессионального и жизненного самоопределения старшеклассников. - М.: Генезис, - 2012. – 156 с.
2. Грецов, А.С. Выбираем профессию. Советы практического психолога. - Спб, 2006. – 230 с.